



**URSA COMERCIAL**

**URSA COMERCIAL LTDA**

Equipamentos Médicos e Ortopédicos

CNPJ 26.628.908/0001-38

INSC: 261.473.352

E-mail: [ursaltda@gmail.com](mailto:ursaltda@gmail.com) Telefone 47 9163-2802

**A**  
**PREFEITURA MUNICIPAL**  
**SETOR DE COMPRAS/LICITAÇÕES**  
**REFERENTE PREGAO ELETRÔNICO**

**DECLARAÇÕES CONJUNTAS**

URSA COMERCIAL LTDA, inscrita no CNPJ nº 26.628.908/0001-38, sediada a Rua Dr. Pedro Rangel Nº 577, Sala 05, Bairro São João, CEP: 88.304.430 em Itajaí - SC, por intermédio de seu representante legal o(a) Sr(a) **RAIMUNDO MILEO GOMES** Sócio – Gerente RG. 12.647.524-6/SSP-SP, CPF 252.393.468-01, DECLARA, ciente das consequências legais acerca da veracidade de minha informação, QUE:

- sob as penas do artigo 299 do Código Penal, que se enquadra na situação de microempresa, empresa de pequeno porte ou cooperativa, nos termos da Lei Complementar nº 123/06, alterada pela Lei Complementar nº 147/14, bem assim que inexistem fatos supervenientes que conduzam ao seu desenquadramento desta situação.

- CUMPRE todos os requisitos para a habilitação definidos no Edital e que a proposta apresentada está em conformidade com as exigências editalícias do Pregão Eletrônico em tela do Município em questão.

- está plenamente capacitada a efetuar o fornecimento dos produtos licitados, referente ao PREGÃO ELETRÔNICO Nº em tela, nas quantidades e nos prazos previstos e que está ciente e concorda com as condições contidas no Edital e seus anexos;

- até a presente data inexistem fatos impeditivos para sua habilitação no Pregão Eletrônico nº em tela do Município em questão, ciente da obrigatoriedade de declarar ocorrências supervenientes.

- atende aos requisitos de habilitação, e o que responderá pela veracidade das informações prestadas, na forma da lei (art. 63, I, da Lei nº 14.133/2021).

- não emprega menor de 18 anos em trabalho noturno, perigoso ou insalubre e não emprega menor de 16 anos, salvo menor, a partir de 14 anos, na condição de aprendiz, nos termos do artigo 7º, XXXIII, da Constituição.

- não possui, em sua cadeia produtiva, empregados executando trabalho degradante ou forçado, observando o disposto nos incisos III e IV do art. 1º e no inciso III do art. 5º da Constituição Federal.

- cumpre as exigências de reserva de cargos para pessoa com deficiência e para reabilitado da Previdência Social, previstas em lei e em outras normas específicas.

- a empresa não foi declarada inidônea por nenhum órgão público de qualquer esfera de governo, estando apta a contratar com o poder público.

- inexistem fatos impeditivos para sua habilitação no certame, ciente da obrigatoriedade de declarar ocorrências posteriores

- não possuímos em nosso quadro societário e de empregados, servidor ou dirigente de órgão ou entidade contratante ou responsável pela licitação.

- suas propostas econômicas compreendem a integralidade dos custos para atendimento dos direitos trabalhistas assegurados na Constituição Federal, nas leis trabalhistas, nas normas infralegais, nas convenções coletivas de trabalho e nos termos de ajustamento de conduta vigentes na data de entrega das propostas

- a proposta foi elaborada de forma independente, nos termos da Instrução Normativa SLTI/MP nº 2, de 16 de setembro de 2009.

- para os devidos fins de direito, na qualidade de Proponente dos procedimentos licitatórios, instaurados por este Município, que o(a) responsável legal da empresa é o(a) Sr(a) **RAIMUNDO MILEO GOMES** Sócio – Gerente RG. 12.647.524-6/SSP-SP, CPF 252.393.468-01, cuja função/cargo é sócio administrador, responsável pela assinatura do contrato.

- conhece as normas de prevenção à corrupção previstas na legislação brasileira, dentre elas, a Lei de Improbidade Administrativa (Lei Federal nº 8.429/1992), a Lei Federal nº 12.846/2013 e seus regulamentos, se comprometem que para a

**URSA COMERCIAL**
**URSA COMERCIAL LTDA**

Equipamentos Médicos e Ortopédicos

CNPJ 26.628.908/0001-38

INSC: 261.473.352

 E-mail: [ursaltda@gmail.com](mailto:ursaltda@gmail.com) Telefone 47 9163-2802

execução deste contrato nenhuma das partes poderá oferecer, dar ou se comprometer a dar, a quem quer que seja, aceitar ou se comprometer a aceitar, de quem quer que seja, tanto por conta própria quanto por intermédio de outrem, qualquer pagamento, doação, compensação, vantagens financeiras ou benefícios indevidos de qualquer espécie, de modo fraudulento que constituam prática ilegal ou de corrupção, bem como de manipular ou fraudar o equilíbrio econômico financeiro do presente contrato, seja de forma direta ou indireta quanto ao objeto deste contrato, devendo garantir, ainda que seus prepostos, administradores e colaboradores ajam da mesma forma.

- em caso de qualquer comunicação futura referente a este processo licitatório, bem como em caso de eventual contratação, concordo que o Contrato seja encaminhado para o seguinte endereço: E-mail: [ursaltda@gmail.com](mailto:ursaltda@gmail.com) Telefone: 47-9163-2802

- Caso altere o citado e-mail ou telefone comprometo-me em protocolizar pedido de alteração junto ao Sistema de Protocolo deste Município, sob pena de ser considerado como intimado nos dados anteriormente fornecidos.

- Comprometo-me a manter durante a execução do contrato, em compatibilidade com as obrigações assumidas, todas as condições de habilitação e qualificação exigidas na licitação.

Declara ainda, está ciente da obrigatoriedade de declarar ocorrências posteriores.

29/05/2024

Atenciosamente,

**RAIMUNDO MILEO GOMES**

Sócio - Gerente

RG. 12.647.524-6/SSP-SP

CPF 252.393.468-01

**26.628.908/0001-38**

URSA COMERCIAL LTDA.- ME

Rua Dr. Pedro Rangel, 577 Sala 05

São João - CEP 88.304-430

ITAJAÍ - SC

**URSA COMERCIAL**
**URSA COMERCIAL LTDA**

Equipamentos Médicos e Ortopédicos

CNPJ 26.628.908/0001-38

INSC: 261.473.352

 E-mail: [ursaltda@gmail.com](mailto:ursaltda@gmail.com) Telefone 47 9163-2802

**A**  
**PREFEITURA MUNICIPAL**  
**SETOR DE COMPRAS/LICITAÇÕES**  
**REFERENTE PREGAO ELETRÔNICO**

**DECLARAÇÕES COMPLEMENTARES**

URSA COMERCIAL LTDA, inscrita no CNPJ nº 26.628.908/0001-38, sediada a Rua Dr. Pedro Rangel Nº 577, Sala 05, Bairro São João, CEP: 88.304.430 em Itajaí - SC, por intermédio de seu representante legal o(a) Sr(a) **RAIMUNDO MILEO GOMES** Sócio - Gerente RG. 12.647.524-6/SSP-SP, CPF 252.393.468-01, DECLARA, ciente das consequências legais acerca da veracidade de minha informação, QUE:

- INEXISTE qualquer fato impeditivo à sua participação na licitação citada, que não foi declarada inidônea pela Administração Pública de qualquer esfera, e que se compromete a comunicar a ocorrência de fatos supervenientes;

- possui todos os requisitos exigidos para habilitação, quanto às condições de qualificação jurídica, técnica, econômico-financeira e regularidade fiscal, DECLARANDO, ainda, estar ciente que a falta de atendimento a qualquer exigência para habilitação constante do Edital ensejará aplicação de penalidade à declarante.

- ESTÁ EM SITUAÇÃO REGULAR perante o Ministério do Trabalho, no que se refere à observância do disposto no inciso XXXIII, do Artigo 7º da Constituição Federal, e, para fins do disposto no inciso V do Artigo 27 da Lei n. 8.666, de 21 de junho de 1993, acrescido pela Lei n. 9.854, de 27 de outubro de 1999, que não emprega menor de dezoito anos em trabalho noturno, perigoso ou insalubre e não emprega menor de dezesseis anos, salvo na condição de aprendiz, a partir de quatorze anos;

- É MICROEMPRESA, nos termos do enquadramento previsto na Lei Complementar n. 123/06 e Lei Complementar n. 147/14, cujos termos conhece na íntegra, estando apta, portanto, a exercer o direito de participação no procedimento licitatório do Pregão Eletrônico, realizado pela Prefeitura Municipal, NÃO TENDO NENHUM IMPEDIMENTO NO PARÁGRAFO 4º DO ARTIGO 3º.

- tomou conhecimento do Edital e de todas as condições de participação na Licitação e se compromete a cumprir todos os termos do Edital, e a fornecer material de qualidade, sob as penas da Lei.

- não integra nosso corpo social, nem nosso quadro funcional empregado público ou membro comissionado de órgão direto ou indireto da Administração Municipal, não possui, entre os proprietários, nenhum titular de mandato eletivo;

- NÃO tenho cônjuge ou grau de parentesco, em linha reta, colateral ou por afinidade, até o terceiro grau, da mesma pessoa jurídica a que estou vinculado, investido em cargo de direção, chefia ou assessoramento, assim como outros associados da empresa.

- DECLARA SOB AS SANÇÕES ADMINISTRATIVAS CABÍVEIS, INCLUSIVE AS CRIMINAIS E SOB AS PENAS DA LEI, QUE TODA A DOCUMENTAÇÃO ENVIADA É AUTÊNTICA.

- possui total disponibilidade para efetuar a entrega dos equipamentos conforme constantes em edital.

Declara ainda, está ciente da obrigatoriedade de declarar ocorrências posteriores.

29/05/2024

Atenciosamente,

**RAIMUNDO MILEO GOMES**  
 Sócio - Gerente  
 RG. 12.647.524-6/SSP-SP  
 CPF 252.393.468-01

**26.628.908/0001-38**

URSA COMERCIAL LTDA.- ME

Rua Dr. Pedro Rangel, 577 Sala 05  
 São João - CEP 88.304-430  
 ITAJAÍ - SC

**URSA COMERCIAL**
**URSA COMERCIAL LTDA**

Equipamentos Médicos e Ortopédicos

CNPJ 26.628.908/0001-38

INSC: 261.473.352

 E-mail: [ursaltda@gmail.com](mailto:ursaltda@gmail.com) Telefone 47 9163-2802

**À**  
**PREFEITURA MUNICIPAL**  
**SETOR DE COMPRAS/LICITAÇÕES**  
**REFERENTE PREGAO ELETRÔNICO**

**DECLARAÇÕES CONJUNTAS COMPLEMENTARES E INDEPENDENTEMENTE DE PROPOSTA**

URSA COMERCIAL LTDA, inscrita no CNPJ nº 26.628.908/0001-38, sediada a Rua Dr. Pedro Rangel Nº 577, Sala 05, Bairro São João, CEP: 88.304.430 em Itajaí - SC, por intermédio de seu representante legal o(a) Sr(a) **RAIMUNDO MILEO GOMES** Sócio – Gerente RG. 12.647.524-6/SSP-SP, CPF 252.393.468-01, DECLARA, ciente das consequências legais acerca da veracidade de minha informação, QUE:

- apresentará a qualquer tempo, documentos necessários à instrução do processo licitatório, decorrente de diligência do Pregoeiro;

- não está suspensa de participar de licitação realizada em quaisquer esferas da Administração Pública Direta e/ou Indireta ou impedida de contratar com os referidos órgãos, desta Prefeitura Municipal;

- não possui qualquer dos impedimentos previstos no §§ 4º e seguintes, todos do artigo 3º da Lei Complementar nº 123, de 14 de dezembro de 2006 e alterações, cujos termos declara conhecer na Inteira.

- não lhe recai a sanção de declaração de inidoneidade, através de pesquisas nos sites do Tribunal de Contas do Estado de São Paulo ([www.tcesp.gov.br](http://www.tcesp.gov.br)) e do Portal da Transparência ([www.portaldatransparencia.gov.br](http://www.portaldatransparencia.gov.br))

- observa as normas relativas à saúde e segurança no Trabalho, para os fins estabelecidos pelo parágrafo único do artigo 117 da Constituição do Estado de São Paulo.

- não está impedida de contratar com a Administração Pública, direta ou indireta;

- não foi declarada inidônea pelo Poder Público, em nenhuma esfera;

- examinou todos os documentos apresentados, bem como as especificações técnicas, tendo tomado conhecimento do grau de dificuldade e complexidade do objeto, bem como está ciente de que não poderá alegar desconhecimento para alteração do valor proposto ou para o cumprimento do objeto desta licitação.

- a proposta apresentada para participar da licitação em tela foi elaborada de maneira independente por nossa empresa e o conteúdo da proposta não foi, no todo ou em parte, direta ou indiretamente, informado, discutido ou recebido de qualquer outro participante potencial ou de fato da licitação em tela, por qualquer meio ou por qualquer pessoa;

- a intenção de apresentar a proposta elaborada para participar da licitação em tela não foi informada, discutida ou recebida de qualquer outro participante potencial ou de fato da licitação em tela, por qualquer meio ou por qualquer pessoa;

- não tentou, por qualquer meio ou por qualquer pessoa, influir na decisão de qualquer outro participante potencial ou de fato da licitação em tela quanto a participar ou não da referida licitação;

- o conteúdo da proposta apresentada para participar da licitação em tela não será, no todo ou em parte, direta ou indiretamente, comunicado ou discutido com qualquer outro participante potencial ou de fato da licitação em tela antes da adjudicação do objeto da referida licitação;

- o conteúdo da proposta apresentada para participar da licitação em tela não foi, no todo ou em parte, direta ou indiretamente, informado, discutido ou recebido de qualquer integrante de (órgão licitante) antes da abertura oficial das propostas;

- está plenamente ciente do teor e da extensão desta declaração e que detém plenos poderes e informações para firmá-la.

- notadamente o Decreto Estadual nº 6.252/2006, atende aos critérios de qualidade ambiental e sustentabilidade sócio-ambiental, respeitando as normas de proteção ao meio ambiente.

29/05/2024

**RAIMUNDO MILEO GOMES**  
 Sócio – Gerente  
 RG. 12.647.524-6/SSP-SP  
 CPF 252.393.468-01

**Rua DR. PEDRO RANGEL N.577 SALA 05**  
**ITAJAÍ**

**26.628.908/0001-38**

URSA COMERCIAL LTDA.- ME

Rua Dr. Pedro Rangel, 577 Sala 05  
 São João - CEP 88.304-430

ITAJAÍ - SC

**BAIRRO SÃO JOÃO**

**CEP: 88.304-430**  
**SANTA CATARINA**

**URSA COMERCIAL**
**URSA COMERCIAL LTDA**

Equipamentos Médicos e Ortopédicos

CNPJ 26.628.908/0001-38

INSC: 261.473.352

 E-mail: [ursaltda@gmail.com](mailto:ursaltda@gmail.com) Telefone 47 9163-2802

**A**  
**PREFEITURA MUNICIPAL**  
**SETOR DE COMPRAS/LICITAÇÕES**  
**REFERENTE PREGAO ELETRÔNICO**

**DECLARAÇÃO DE CIÊNCIA E NÃO INSCRIÇÃO NO CEIS**

URSA COMERCIAL LTDA, inscrita no CNPJ nº 26.628.908/0001-38, sediada a Rua Dr. Pedro Rangel Nº 577, Sala 05, Bairro São João, CEP: 88.304.430 em Itajaí - SC, por intermédio de seu representante legal o(a) Sr(a) **RAIMUNDO MILEO GOMES** Sócio – Gerente RG. 12.647.524-6/SSP-SP, CPF 252.393.468-01, DECLARA, ciente das consequências legais acerca da veracidade de minha informação, QUE:

1) Aplica-se ao presente pregão o regime simplificado previsto na Lei 13.979/2020, que se destina a contratação de bens e serviços necessários ao enfrentamento da emergência de saúde pública de importância internacional decorrente do novo coronavírus ("COVID-19");

2) Em decorrência disso, tenho conhecimento de que:

a. todos os prazos são reduzidos à metade, arredondando-se o resultado para baixo,

b. Não será obrigatória a realização de audiência pública pela Unidade Compradora;

c. Os contratos terão vigência de até seis meses e poderão ser prorrogados, por períodos sucessivos, enquanto perdurar a situação de emergência decorrente do coronavírus;

Ficam permitidos acréscimos e supressões unilaterais de até 50% do valor inicial atualizado do contrato.

3) Essas alterações aplicam-se direta e imediatamente por conta da Lei Federal nº 13.979/2020 e se sobrepõem, por determinação legal, aos prazos e condições previstos em contrário no edital, termo de contrato e demais anexos.

- não está inscrito no Cadastro Nacional de Empresas Inidôneas e Suspensas – CEIS, não consta registro no Cadastro Nacional de Condenações Cíveis por Ato de Improbidade Administrativa e Inelegibilidade, supervisionado pelo Conselho Nacional de Justiça – CNJ e de que está inserido no cadastro do Sistema de Cadastramento Unificado de Fornecedores – SICAF, bem como apresentará, caso se sagre vencedor, toda a documentação comprobatória na assinatura do contrato, em cumprimento a Portaria Interministerial N° 424, de 30 de dezembro de 2016.

Atenciosamente,

29/05/2024

**RAIMUNDO MILEO GOMES**  
 Sócio – Gerente  
 RG. 12.647.524-6/SSP-SP  
 CPF 252.393.468-01

**26.628.908/0001-38**

URSA COMERCIAL LTDA.- ME

Rua Dr. Pedro Rangel, 577 Sala 05  
 São João - CEP 88.304-430  
 ITAJAÍ - SC

**URSA COMERCIAL**
**URSA COMERCIAL LTDA**

Equipamentos Médicos e Ortopédicos

CNPJ 26.628.908/0001-38

INSC: 261.473.352

 E-mail: [ursaltda@gmail.com](mailto:ursaltda@gmail.com) Telefone 47 9163-2802

**A**  
**PREFEITURA MUNICIPAL**  
**SETOR DE COMPRAS/LICITAÇÕES**  
**REFERENTE PREGAO ELETRÔNICO**

**DECLARAÇÕES GERAIS**

URSA COMERCIAL LTDA, inscrita no CNPJ nº 26.628.908/0001-38, sediada a Rua Dr. Pedro Rangel Nº 577, Sala 05, Bairro São João, CEP: 88.304.430 em Itajaí - SC, por intermédio de seu representante legal o(a) Sr(a) **RAIMUNDO MILEO GOMES** Sócio – Gerente RG. 12.647.524-6/SSP-SP, CPF 252.393.468-01, DECLARA, ciente das consequências legais acerca da veracidade de minha informação, QUE:

- dispõe de pessoal e equipamentos necessários a perfeita e completa execução do objeto licitado.
- Os documentos de Habilitação exigidos neste Edital, foram digitalizados da forma original ou mediante digitalização de documento autenticado, exceto àqueles extraídos da INTERNET.
- não possui em sua cadeia produtiva, empregados executando trabalho degradante ou forçado, nos termos do inciso III e IV do art. 1º e no inciso III do art. 5º da Constituição Federal.
- conforme disposto no art. 93 da Lei nº 8.213, de 24 de julho de 1991, estamos cientes do cumprimento da reserva de cargos prevista em lei para pessoa com deficiência ou para reabilitado da Previdência Social e que, se aplicado ao número de funcionários da minha empresa, atendo às regras de acessibilidade previstas na legislação.
- sob as penas da Lei, que cumpre a cota de aprendizagem nos termos estabelecidos no art. 429 da CLT.
- NOS COMPROMETEMOS A FORNECER INFORMAÇÕES ADICIONAIS, SOLICITADAS PELA PREGOEIRA, COMO: LAUDOS TÉCNICOS DE ANÁLISES DO PRODUTO, CATÁLOGOS E OUTROS, A QUALQUER TEMPO E/OU FASE DO PROCESSO LICITATÓRIO, COM FINALIDADE DE DIRIGIMIR DÚVIDA E INSTRUIR AS DECISÕES RELATIVAS AO JULGAMENTO. GARANT
- tem ciência sobre a forma de comunicação dos atos do processo.

- Os proprietários, sócios e/ou dirigentes da referida empresa NÃO possuem grau de parentesco consanguíneo ou por afinidade até o terceiro grau, com SERVIDORES EFETIVOS INVESTIDOS DE CARGOS DE DIREÇÃO, CHEFIA E ASSESSORAMENTO, OU EXERÇAM FUNÇÃO GRATIFICADA E AINDA QUE FAÇAM PARTE DO DEPARTAMENTO DE COMPRAS, LICITAÇÕES E CONTRATOS, SEJA PREGOEIRO E OU MEMBRO DA EQUIPE DE APOIO, E DA COMISSÃO PERMANENTE DE LICITAÇÕES DO MUNICÍPIO EM TELA OU QUE EXERÇAM FUNÇÃO DE FISCALIZAÇÃO E GESTÃO DE CONTRATOS ORIUNDO DO PRESENTE PROCESSO LICITATÓRIO, AGENTES POLÍTICOS, PREFEITO, VICE-PREFEITO E OCUPANTES DE CARGOS EM COMISSÃO DA PREFEITURA MUNICIPAL em tela, responsabilizando-se civil, administrativa e criminalmente pela veracidade das informações contidas nesta Declaração.

- se encontra apta a emitir Nota Fiscal Eletrônica (Nfe);

Está ciente de que registro(s) no CADIN ESTADUAL (Lei Estadual nº 12.799/08), impede(m) a contratação com órgãos públicos.

Declara ainda, está ciente da obrigatoriedade de declarar ocorrências posteriores.

29/05/2024

**RAIMUNDO MILEO GOMES**  
 Sócio – Gerente  
 RG. 12.647.524-6/SSP-SP  
 CPF 252.393.468-01

**26.628.908/0001-38**

URSA COMERCIAL LTDA.- ME

Rua Dr. Pedro Rangel, 577 Sala 05  
 São João - CEP 88.304-430  
 ITAJAÍ - SC

**URSA COMERCIAL**
**URSA COMERCIAL LTDA**

Equipamentos Médicos e Ortopédicos

CNPJ 26.628.908/0001-38

INSC: 261.473.352

 E-mail: [ursaltda@gmail.com](mailto:ursaltda@gmail.com) Telefone 47 9163-2802

**A**  
**PREFEITURA MUNICIPAL**  
**SETOR DE COMPRAS/LICITAÇÕES**  
**REFERENTE PREGAO ELETRONICO**

**DECLARAÇÃO ANTIFRAUDE E DA CORRUPÇÃO**

URSA COMERCIAL LTDA, inscrita no CNPJ nº 26.628.908/0001-38, sediada a Rua Dr. Pedro Rangel Nº 577, Sala 05, Bairro São João, CEP: 88.304.430 em Itajaí - SC, por intermédio de seu representante legal o(a) Sr(a) **RAIMUNDO MILEO GOMES** Sócio – Gerente RG. 12.647.524-6/SSP-SP, CPF 252.393.468-01, DECLARA, ciente das consequências legais acerca da veracidade de minha informação, QUE:

Os licitantes devem observar e o contratado deve observar e fazer observar, por seus fornecedores e subcontratados, se admitida subcontratação, o mais alto padrão de ética durante todo o processo de licitação, de contratação e de execução do objeto contratual.

Para os propósitos desta cláusula, definem-se as seguintes práticas:

a) "prática corrupta": oferecer, dar, receber ou solicitar, direta ou indiretamente, qualquer vantagem com o objetivo de influenciar a ação de servidor público no processo de licitação ou na execução de contrato;

b) "prática fraudulenta": a falsificação ou omissão dos fatos, com o objetivo de influenciar o processo de licitação ou de execução do contrato;

c) "prática colusiva": esquematizar ou estabelecer um acordo entre dois ou mais licitantes, com ou sem o conhecimento de representantes o prepostos do órgão licitador, visando estabelecer preços em níveis artificiais e não-competitivos;

d) "prática coercitiva": causar dano ou ameaçar causar dano, direta ou indiretamente, às pessoas ou sua propriedade, visando influenciar sua participação em outro processo licitatório ou afetar a execução do contrato;

e) "prática obstrutiva":

(I) destruir, falsificar, alterar ou ocultar provas em inspeções ou fazer declarações falsas aos representantes do organismo financeiro multilateral, com o objetivo de impedir materialmente a apuração de alegações de prática prevista; atos cuja intenção seja impedir materialmente o exercício do direito de o organismo financeiro multilateral promover inspeção;

II - Na hipótese de financiamento, parcial ou integral, por organismo financeiro multilateral, mediante adiantamento ou reembolso, este organismo imporá sanção sobre uma empresa ou pessoa física, inclusive declarando-a inelegível, indefinidamente ou por prazo determinado para a outorga de contratos financiados pelo organismo se, em qualquer momento, constatar o envolvimento da empresa, diretamente ou por meio de um agente, em práticas corruptas, fraudulentas, colusivas, coercivas ou obstrutivas ao participar da licitação ou da execução um contrato financiado pelo organismo.

III - Considerando os propósitos das cláusulas acima, o licitante vencedor, como condição para a contratação, deverá concordar e autorizar que, na hipótese de o contrato vir a ser financiado, em parte ou integralmente, por organismo financeiro multilateral, mediante adiantamento ou reembolso, permitirá que o organismo financeiro e/ou pessoas por ele formalmente indicadas possam inspecionar o local de execução do contrato e todos os documentos, contas e registros relacionados à licitação e à execução do contrato.

29/05/2024

**RAIMUNDO MILEO GOMES**  
 Sócio – Gerente  
 RG. 12.647.524-6/SSP-SP  
 CPF 252.393.468-01

**26.628.908/0001-38**
**URSA COMERCIAL LTDA.- ME**

Rua Dr. Pedro Rangel, 577 Sala 05  
 São João - CEP 88.304-430  
 ITAJAÍ - SC

**URSA COMERCIAL**
**URSA COMERCIAL LTDA**

Equipamentos Médicos e Ortopédicos

CNPJ 26.628.908/0001-38

INSC: 261.473.352

 E-mail: [ursaltda@gmail.com](mailto:ursaltda@gmail.com) Telefone 47 9163-2802

A  
**PREFEITURA MUNICIPAL**  
**SETOR DE COMPRAS/LICITAÇÕES**  
**REFERENTE PREGAO ELETRÔNICO**

**TERMO DE CONCORDÂNCIA E DE SUBMISSÃO AO EDITAL**
**E DE LOGÍSTICA REVERSA**

URSA COMERCIAL LTDA, inscrita no CNPJ nº 26.628.908/0001-38, sediada a Rua Dr. Pedro Rangel Nº 577, Sala 05, Bairro São João, CEP: 88.304.430 em Itajaí - SC, por intermédio de seu representante legal o(a) Sr(a) **RAIMUNDO MILEO GOMES** Sócio - Gerente RG. 12.647.524-6/SSP-SP, CPF 252.393.468-01, DECLARA, ciente das consequências legais acerca da veracidade de minha informação, QUE:

- conhecemos, concordamos e nos submetemos a todos os termos, normas e especificações pertinentes ao Edital, bem como, às leis, decretos, portarias e resoluções cujas normas incidam sobre a presente licitação e que recebemos todos os documentos e informações e conhecimento das condições locais para o cumprimento integral das obrigações objeto desta licitação.

Declaramos ainda, que nos preços cotados já estão incluídas eventuais vantagens e/ou abatimentos, impostos, taxas e encargos sociais, obrigações trabalhistas, previdenciárias, fiscais e comerciais, assim como despesas com transportes e deslocamentos e outras quaisquer que incidam sobre o fornecimento.

- GARANTIMOS AINDA A QUALIDADE DOS PRODUTOS POR NÓS OFERTADOS, BEM COMO A GARANTIA NO MÍNIMO 01 (UM) ANO CONFORME PREVISTO EM EDITAL OU SUPERIOR, A DEPENDER DA EXIGÊNCIA PREVISTA NO PROCESSO.

- se responsabiliza em implementar a logística reversa, bem como dar a destinação ambientalmente adequada aos itens coletados neste Município, conforme Anexo deste Edital;

09/05/2024

Atenciosamente,

**RAIMUNDO MILEO GOMES**  
 Sócio - Gerente  
 RG. 12.647.524-6/SSP-SP  
 CPF 252.393.468-01

**26.628.908/0001-38**

URSA COMERCIAL LTDA.- ME

 Rua Dr. Pedro Rangel, 577 Sala 05  
 São João - CEP 88.304-430

ITAJAÍ - SC



**URSA COMERCIAL****URSA COMERCIAL LTDA**

Equipamentos Médicos e Ortopédicos

CNPJ 26.628.908/0001-38

INSC: 261.473.352

E-mail: [ursaltda@gmail.com](mailto:ursaltda@gmail.com) Telefone 47 9163-2802

À  
**PREFEITURA MUNICIPAL**  
**SETOR DE COMPRAS/LICITAÇÕES**  
**REFERENTE PREGAO ELETRÔNICO**

## TERMO DE AUTORIZAÇÃO DE DIVULGAÇÃO

URSA COMERCIAL LTDA, inscrita no CNPJ nº 26.628.908/0001-38, sediada a Rua Dr. Pedro Rangel Nº 577, Sala 05, Bairro São João, CEP: 88.304.430 em Itajaí - SC, por intermédio de seu representante legal o(a) Sr(a) **RAIMUNDO MILEO GOMES** Sócio - Gerente RG. 12.647.524-6/SSP-SP, CPF 252.393.468-01, DECLARA, ciente das consequências legais acerca da veracidade de minha informação, QUE:

AFIRMA, em relação ao art. 7º, I, da Lei Geral de Proteção de Dados Pessoais. AUTORIZAR o Município a divulgar os dados apresentados digitalmente no Site da Prefeitura e/ou Portal de Transparência.

29/05/2024

Atenciosamente,

**RAIMUNDO MILEO GOMES**  
 Sócio - Gerente  
 RG. 12.647.524-6/SSP-SP  
 CPF 252.393.468-01

**26.628.908/0001-38**

URSA COMERCIAL LTDA.- ME

Rua Dr. Pedro Rangel, 577 Sala 05  
São João - CEP 88.304-430

ITAJAÍ - SC

**URSA COMERCIAL**
**URSA COMERCIAL LTDA**

Equipamentos Médicos e Ortopédicos

CNPJ 26.628.908/0001-38

INSC: 261.473.352

 E-mail: [ursaltda@gmail.com](mailto:ursaltda@gmail.com) Telefone 47 9163-2802

À  
**PREFEITURA MUNICIPAL**  
**SETOR DE COMPRAS/LICITAÇÕES**  
**REFERENTE PREGAO ELETRÔNICO**

**DECLARAÇÃO LGPD**

URSA COMERCIAL LTDA, inscrita no CNPJ nº 26.628.908/0001-38, sediada a Rua Dr. Pedro Rangel nº 577, Sala 05, Bairro São João, CEP: 88.304.430 em Itajaí - SC, por intermédio de seu representante legal o(a) Sr(a) **RAIMUNDO MILEO GOMES** Sócio - Gerente RG. 12.647.524-6/SSP-SP, CPF 252.393.468-01, DECLARA, ciente das consequências legais acerca da veracidade de minha informação, QUE, para os devidos fins, que tem pleno conhecimento das regras contidas no edital de licitação e que possui as condições de habilitação previstas no edital, bem como tem ciência de que:

1. Como condição para participar desta licitação e ser contratado (a), o(a) interessado(a) deve fornecer para a Administração Pública diversos dados pessoais, entre eles:

- 1.1. Aqueles inerentes a documentos de identificação;
- 1.2. Referentes a participações societárias;
- 1.3. Informações inseridas em contratos sociais;
- 1.4. Endereços físicos e eletrônicos;
- 1.5. Estado civil;
- 1.6. Eventuais informações sobre cônjuges;
- 1.7. Relações de parentesco;
- 1.8. Número de telefone;
- 1.9. Sanções administrativas que esteja cumprindo perante a Administração Pública;
- 1.10. Informações sobre eventuais condenações no plano criminal ou por improbidade administrativa; dentre outros necessários à contratação.

2. Essas informações constarão do processo administrativo e serão objeto de tratamento por parte da Administração Pública.  
 3. O tratamento dos dados pessoais relacionados aos processos de contratação se presume válido, legítimo e, portanto, juridicamente adequado.

29/05/2024

Atenciosamente,

**RAIMUNDO MILEO GOMES**  
 Sócio - Gerente  
 RG. 12.647.524-6/SSP-SP  
 CPF 252.393.468-01

**26.628.908/0001-38**

URSA COMERCIAL LTDA.- ME

 Rua Dr. Pedro Rangel, 577 Sala 05  
 São João - CEP 88.304-430

ITAJAÍ - SC

**URSA COMERCIAL****URSA COMERCIAL LTDA**

Equipamentos Médicos e Ortopédicos

CNPJ 26.628.908/0001-38

INSC: 261.473.352

E-mail: [ursaltda@gmail.com](mailto:ursaltda@gmail.com) Telefone 47 9163-2802

## DECLARAÇÃO DE EMPRESA OPTANTE PELO SIMPLES NACIONAL

Eu, RAIMUNDO MILEO GOMES, Técnico em Contabilidade, inscrito no CRC sob o Nº: SP171.431, DECLARO para todos os fins e direitos que a Empresa: Ursa Comercial Ltda, inscrita no CNPJ nº 26.628.908/0001-38, sediada a Rua Dr. Pedro Rangel nº 577, Sala 05, Bairro São João, CEP: 88.304.430 em Itajaí - SC, é optante pelo SIMPLES NACIONAL como dispõe as Leis Complementares NºS: 123/06 e 147/14 e encontra-se enquadrada como (Microempresa/Empresa de Pequeno Porte), estando dispensada da apresentação do Balanço Patrimonial, conforme o regimento das Microempresas e Empresas de Pequeno Porte.

29/05/2024

RAIMUNDO MILEO GOMES  
CRC 1SP 171431/O-5



### ATESTADO DE CAPACIDADE TÉCNICA

O Município de Cornélio Procópio-PR, inscrito no CNPJ/MF sob o nº 76.331.941/0001-70, com sede na AV MINAS GERAIS 301, Centro, CORNELIO PROCOPIO – PR, CEP 86300-000

Vem através deste ATESTAR a prova de aptidão de desempenho à empresa **URSA COMERCIAL LTDA**, inscrita no CNPJ/MF sob p nº 26.628.908/0001-38 e Inscrição Estadual nº 18.920.814-0115 RUA VICENTE NEGRI nº 15 – VILA OPERARIA 19804-150 - ASSIS - SP,

Visto o fornecimento para este Órgão. Atesta ainda que a empresa cumpriu suas obrigações dentro das condições estipuladas, atendendo às nossas exigências, inclusive com bom relacionamento entre cliente / fornecedor, não havendo nada que a desabone a venda realizada através da NF nº 3 de 3 (três) unidades de Ventilador Pulmonar.

*Meury Naomi Matuda Marques*  
Meury Naomi Matuda Marques  
Diretora de Licitação

CORNELIO PROCOPIO, 19 de julho de 2021.



Av. Minas Gerais, 301, Cornélio Procópio - PR, 86300-000  
Fone: (43) 3520-8000  
CNPJ: 76.331.941/0001-70  
Site: [www.cornelioprocopio.pr.gov.br](http://www.cornelioprocopio.pr.gov.br)  
Facebook: @prefeituracornelioprocopio

Confira os dados do ato em: <https://selodigital.tjpb.jus.br> ou Consulte o Documento em: <https://azevedobastos.not.br/documento/105023108217376262798>



CARTÓRIO

Autenticação Digital Código: 105023108217376262798-1  
Data: 31/08/2021 17:45:29  
Valor Total do Ato: R\$ 4,66  
Selo Digital Tipo Normal C: ALY91908-STQ2:



CNPJ: 76.331-941

**Cartório Azevêdo Bastos**  
Av. Presidente Epitácio Pessoa - 1145  
Bairro dos Estados, João Pessoa - PB  
(83) 3244-5404 - cartorio@azevedobastos.not.br  
<https://azevedobastos.not.br>

*Válber Azevêdo de M. Cavalcanti*  
Tutor

TJPB





# MISERICÓRDIA DE JACAREZINHO

CNPJ 78.209.558/0001-79

Certificado de fins Filantrópicos pelo Conselho Nacional de Assistência Social - Registro Nº 18084/38

Processo Nº 28987.011312-94-56

Declarada de Utilidade Pública Federal pelo Decreto Nº 71987 de 26.03.73

Declarada de Utilidade Pública Estadual pela Lei Nº 5565 de 05.06.67

Declarada de Utilidade Pública Municipal pela Lei Nº 91 de 24.10.51



Avenida Getúlio Vargas, 1248 - Fone - Fax (043) 3527-1022

CEP 86400-000

JACAREZINHO

PARANÁ

Misericórdia de Jacarezinho

Estado Paraná

## ATESTADO DE CAPACIDADE TÉCNICA

A Misericórdia de Jacarezinho, pessoa jurídica de direito privado e filantrópico, inscrito no CNPJ/MF sob o nº 78.209.558/0001-79, com sede na Rua Getúlio Vargas, nº 1248, Centro, Jacarezinho – PR, CEP 86.400-000, vem através deste ATESTAR a prova de aptidão de desempenho à empresa URSA COMERCIAL LTDA, RUA VICENTE NEGRÍ nº 15 – VILA OPERARIA 19804-150 - ASSIS - SP, inscrita no CNPJ/MF sob p nº 26.628.908/0001-38 e Inscrição Estadual nº 18.920.814-0115, tendo a empresa fornecido para este Órgão. Atesta ainda que a empresa cumpriu suas obrigações dentro das condições estipuladas, atendendo às nossas exigências, inclusive com bom relacionamento entre cliente / fornecedor, não havendo nada que a desabone através das NFs nº 2 / 7 / 8 / 30

PRODUTO	QUANTIDADE
SUORTE DE SORO	40
MONITOR MULTIPARAMETRO	2
OXIMETRO DE DEDO	12
LÂMINA LARINGOSCOPIO	11
LANTERNA CLINICA	19
APARELHO DE PRESSAO ADULTO	12
CABO LARINGOSCOPIO ADULTO	2
CABO DE TRANSMISSAO PERFURADORA OSSEA	2

Por ser expressão da verdade, firmamos o presente na forma da Lei.

Jacarezinho / PR, 23 de fevereiro de 2021.



12º SERVIÇO NOTARIAL SANTOS  
 FONE: (43) 3228-3334 - LONDRINA/PR  
 A presente fotocópia confere com o original. Dou fé.  
 Londrina, 17 MAR. 2022  
 Celso Santos de Oliveira Junior  
 Tabelião Substituto

FU035504

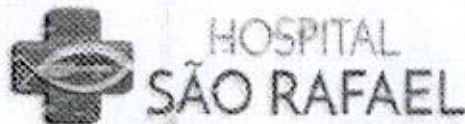

### ATESTADO DE CAPACIDADE TÉCNICA

A ASSOCIAÇÃO BENEFICENTE SÃO RAFAEL, inscrita no Cadastro Nacional de Pessoa Jurídica sob o número 80.906.639/0001-70, entidade privada, filantrópica, sem fins lucrativos, com sede na rua Monteiro Lobato, 534, Centro, Rolândia-PR, CEP 86600-000, vem através deste ATESTAR a prova de aptidão de desempenho à empresa URSA COMERCIAL LTDA, Rua Vicente Negri N. 15 - Vila Operário CEP: 19.804-150, Assis - São Paulo, inscrita no CNPJ/MF sob p n° 26.628.908/0001-38 e Inscrição Estadual n° 189.208.140.115, tendo a empresa fornecido para este Órgão. Atesta ainda que a empresa cumpriu suas obrigações dentro das condições estipuladas, atendendo às nossas exigências, inclusive com bom relacionamento entre cliente / fornecedor, não havendo nada que a desabone através das NFs n°

PRODUTO	QUANTIDADE
CARDIOVERSORES COM BATERIA - MARCA ECAFIX	6

Por ser expressão da verdade, firmamos o presente na forma da Lei.

Rolândia / PR, 14 de janeiro de 2021.

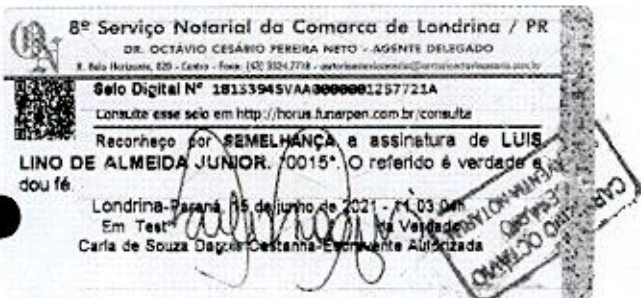

*[Handwritten Signature]*  
**LUIS LINO DE ALMEIDA JÚNIOR**  
 PRESIDENTE E DIRETOR ADMINISTRATIVO  
 908.394.209-00

HOSPITAL SÃO RAFAEL | 43. 3311-3000 | [www.hospitalsoarafael.com](http://www.hospitalsoarafael.com)

Confira os dados do ato em: <https://selodigital.tjpb.jus.br> ou Consulte o Documento em: <https://azevedobastos.not.br/documento/105021606216554767276>



CARTÓRIO

Autenticação Digital Código: 105021606216554767276-1  
 Data: 16/06/2021 12:54:21  
 Valor Total do Ato: R\$ 4,66  
 Selo Digital Tipo Normal C: ALQ06228-UPM3;



CNPJ 06.8270-0

**Cartório Azevedo Bastos**  
 Av. Presidente Epitácio Pessoa - 1145  
 Bairro dos Estados, João Pessoa - PB  
 (83) 3244-5404 - [cartorio@azevedobastos.not.br](mailto:cartorio@azevedobastos.not.br)  
<https://azevedobastos.not.br>

*[Handwritten Signature]*  
 Váber Azevedo de M. Cavalcanti  
 Titular

TJPB





**ESTADO DO PARANÁ**  
**PREFEITURA MUNICIPAL DE CRUZ MACHADO**

Avenida Vitória, 251 - Centro - Cruz Machado  
CEP: 84620-000 CNPJ: 76.339.688/0001-09 Telefone: (08) 00642-3326  
E-mail: licitacao@pmcm.pr.gov.br Site: PMCM.PR.GOV.BR

Página: 1 / 3

Data: 31/01/2024

### Atestado de Capacidade Técnica

**Entidade: PREFEITURA MUNICIPAL DE CRUZ MACHADO**

Atestamos, para os devidos fins, que a empresa URSA COMERCIAL LTDA, inscrita no CNPJ sob o nº 26.628.908/0001-38, prestou serviço a entidade PREFEITURA MUNICIPAL DE CRUZ MACHADO e detém qualificação técnica.

Registramos que a empresa prestou serviço/entregou produtos conforme demonstrado abaixo :

Material: MACA PRONTO SOCORRO	4.500,00
Especificação: MACA PRONTO SOCORRO - Estrutura em aço carbono com tratamento antioxidante e pintura epóxi . Leito articulável em estrutura tubular com tampos em chapas de aço perfuradas para respiro do colchão   Grades laterais modelo guilhotina em tubo de aço Inox, dotadas de dispositivo de travamento que permite um manuseio fácil e rápido   Rodízios de 6 de diâmetro, sendo dois com freios e dois sem freios em diagonal   Movimento de cabeceira acionado por meio de cremalheira com regulagem de altura e elevação de altura acionado por uma manivela escamoteável   Complementos: para-choque de proteção tipo roller, suporte para cilindro, suporte para soro, suporte para empurrar   Capacidade Carga 180 kg.	
Material: CARRINHO DE TRANSPORTE DE ALIMENTOS COM BANDEJAS TERMICA	2.400,00
Especificação: CARRINHO DE TRANSPORTE DE ALIMENTOS COM BANDEJAS TERMICA, CARRINHO CONFECCIONADO EM AÇO INOX ESTRUTURA REFORÇADA MONTADO SOBRE 4 RODÍZIOS, 2 FIXOS E 2 GIRATÓRIOS, DUAS PORTAS, ABERTUDA EM 180º, VARANDA NA PARTE SUPERIOR CAPACIDADE PARA TRANSPORTE DE NO MINIMO 20 (VINTE ) BANDEJAS.	
Material: CADEIRA DE RODAS fabric aço, assento nylon, freios bilaterai	10.620,00
Especificação: Cadeira de Rodas - Fabricada em aço carbono, com assento/encosto em nylon, dobrável, freios bilaterais, aro impulsor bilateral, apoio para braços e pés fixos, rodas dianteiras aro 06 com pneus maciços e rodas traseiras aro 24 em alumínio com pneus maciços (ou infláveis). Largura do assento: 40 cm, profundidade do assento: 41 cm, altura do encosto: 36 cm, altura do assento ao chão: 52 cm, comprimento total da cadeira: 100 cm, largura total aberta: 64 cm, largura total fechada: 30 cm, altura ao chão à Manopla: 90 cm, peso da cadeira: 14 kg, capacidade máxima 85 kg. Cor: preta.	
Material: CADEIRA DE RODAS OBESO CAP ATÉ 150KG	2.780,00
Especificação: CADEIRA DE RODAS OBESO CAPACIDADE ATÉ 150 QUILOS - Cadeira de Rodas com estrutura tubular de aço carbono, dobrável em duplo X, encosto almofadado com bolso para prontuário, assento almofadado com almofada sobressalente de 5 cm, apoio de braço escamoteável, apoio de pés com regulagem de altura, faixa de panturrilha, freios bilaterais, rolamento blindado nas quatro rodas, pneus traseiros 24 PODENDO ser infláveis, traseiros 06 PODENDO ser infláveis, protetor lateral de roupa, trava de segurança na parte traseira do enco largura do assento e encosto: 66 cm Profundidade do assento: 47 cm Altura do encosto: 45 cm Altura do assento ao chão: 50 cm Comprimento: 100 cm Largura total aberta: 84 cm Largura total fechada: 32 cm Altura total aberta: 95 cm Capacidade Máxima: 150 Kg Altura do chão ao braço: 70 cm Altura do assento ao braço: 20 cm As medidas são mínimas, podendo ser a maior ou diferenciar em 10% para mais ou para menos.	

A capacidade deve ser resguardada.

Marca referencia: CDS MAX OBESO.

Material: Conjunto de aparelho de pressão e Estetoscópio ADULTO...	4.200,00
--	----------

Especificação: Conjunto de aparelho de pressão e Estetoscópio Adulto. Características mínimas: Esfigmomanômetro resistente à quedas e livre de látex. Visor com uma leitura fácil e precisa. Pêra grande para rápida insuflação do manguito. Braçadeira com fechamento em velcro. Manômetro com giro de 360º moldado em liga termoplástica com anel amortecedor removível. Deverá atender as normas AAMI OU GAMMA. Possuir certificação de aferição individual e laudo do IPEM Inmetro. Garantia contra defeitos de fabricação de no mínimo 1 anos e para calibração e materiais por período de 5 anos após a data de compra. Deverá acompanhar os seguintes acessórios: 01 braçadeira com manguito adulto, 01 bolsa com zíper para acondicionamento e manual de instruções em português. Estetoscópio adulto, fabricado em aço inoxidável, que permita auscultar sons de baixa e alta frequência girando o lado do auscultador. Revestimento da borda



Secretaria da Micro e Pequena Empresa  
Secretaria de Racionalização e Simplificação  
Departamento de Registro Empresarial e Integração



### CERTIDÃO SIMPLIFICADA DIGITAL

Certificamos que as informações abaixo constam dos documentos arquivados nesta Junta Comercial e são vigentes na data de sua expedição.

EMPRESA			
Nome Empresarial: URSA COMERCIAL LTDA			
Natureza Jurídica: SOCIEDADE EMPRESÁRIA LIMITADA			
NIRE(sede)	CNPJ	Arquivamento do ato Constitutivo	Início da atividade
42206914207	26.628.908/0001-38	29/11/2016	29/11/2016
Endereço: RUA DR. PEDRO RANGEL, 577 SALA:05, SAO JOAO, ITAJAÍ, SC - CEP: 88304430			
OBJETO SOCIAL			
REPRESENTACAO E COMERCIO DE EQUIPAMENTOS E MATERIAIS MEDICO HOSPITALARES, AGENCIAMENTO DE CARGAS, ARMAZENAGEM E LOGISTICA			
CAPITAL SOCIAL	PORTE	PRAZO DE DURAÇÃO	
R\$ 20.000,00 VINTE MIL REAIS	Microempresa	XXXXXX	
R\$ Capital integralizado: 20.000,00 VINTE MIL REAIS			
QUADRO SOCIOS E ADMINISTRADORES			
Nome/CPF	Participação R\$	Cond./Administrador	Término do mandato
RAIMUNDO MILEO GOMES 252.393.468-01	20.000,00	SOCIO	XX/XX/XXXX
RAIMUNDO MILEO GOMES 252.393.468-01	0,00	ADMINISTRADOR	XX/XX/XXXX
ÚLTIMO ARQUIVAMENTO		SITUAÇÃO	STATUS
Data	Número		
30/04/2024	20244457166	REGISTRO ATIVO	TRANSFERIDA DE OUTRA UF
Ato: 223 - BALANCO			
Evento: 223 - BALANCO			
FILIAL(AIS) NESTA UNIDADE DA FEDERAÇÃO OU FORA DELA			
NIRE: XXXXXX	CNPJ: XXXXXX		
Endereço: XXXXXX			
Observação			

244114200

página: 1/2





Secretaria da Micro e Pequena Empresa  
Secretaria de Racionalização e Simplificação  
Departamento de Registro Empresarial e Integração

**CERTIDÃO SIMPLIFICADA DIGITAL**

Certificamos que as informações abaixo constam dos documentos arquivados nesta Junta Comercial e são vigentes na data de sua expedição.

EMPRESA			
Nome Empresarial: URSA COMERCIAL LTDA			
Natureza Jurídica: SOCIEDADE EMPRESÁRIA LIMITADA			
NIRE(sede)	CNPJ	Arquivamento do ato Constitutivo	Início da atividade
42206914207	26.628.908/0001-38	29/11/2016	29/11/2016
Endereço: RUA DR. PEDRO RANGEL, 577 SALA.05, SAO JOAO, ITAJAÍ, SC - CEP: 88304430			

FLORIANOPOLIS - SC, 20 de Maio de 2024

LUCIANO LEITE KOWALSKI



Secretaria da Micro e Pequena Empresa  
Secretaria de Racionalização e Simplificação  
Departamento de Registro Empresarial e Integração

## CERTIDÃO INTEIRO TEOR DIGITAL

DADOS DO SOLICITANTE	
Nome: RAIMUNDO MILEO GOMES	
CPF/CNPJ: 252.393.468-01	
Email: setaassessoriac@gmail.com	
DADOS DA EMPRESA	
Nome: URSA COMERCIAL LTDA	
NIRE: 42206914207	
ARQUIVAMENTO SOLICITADO	
Número Arquivamento	Páginas
42206914207	4
20225418665	2
20225472392	8
20239783239	8
20239082540	4
20244457166	8
<b>TOTAL DE PÁGINAS</b>	<b>34</b>
DADOS DE CONTROLE DA CERTIDÃO	
Código de controle: 202.315.697.560.26	
Emissão: 20/05/2024 18:54:54	

SANTA CATARINA, Quarta-Feira, 22 de Maio de 2024

LUCIANO LEITE KOWALSKI  
SECRETÁRIO-GERAL





24

**ALTERAÇÃO CONTRATUAL DE SOCIEDADE LIMITADA UNIPESSOAL  
URSA COMERCIAL LTDA  
CNPJ 26.628.908/0001-38**

**MARCIA VALERIA OLIVEIRA SANTOS NAKANISHI**, com RG. 5229846-6 e CPF 815.181.889-15 brasileira, solteira, comerciante, nascida em 25/01/1973, domiciliada na rua Teixeira de Camargo, nº 515, Vila Operaria, CEP 19.804-150, em Assis, Estado de São Paulo; único sócio da empresa **URSA COMERCIAL LTDA**, com sede na rua Vicente Negri, nº 15, Vila Operaria, CEP 19.804-150, Assis, Estado de São Paulo, registrada na Junta Comercial do Estado de São Paulo sob o NIRE 35230200051, em sessão 29/11/2016, e alteração posterior, inscrita no CNPJ. 26.628.908/0001-38, com filial na rua Lupercio Pozatto, nº 1047, Parque Industrial José Belinati, CEP 86084-450, Londrina-PR, podendo também abrir filiais ou sucursais em qualquer ponto do território nacional, obedecendo as disposições vigentes. Resolve alterar do contrato social, mediante as condições estabelecidas nas cláusulas seguintes:

1 - Altear o endereço da sede para Rua Dr Pedro Rangel 577 sala 05, Bairro São João, em Itajaí, Santa Catarina. Cep 88304,430

**CONSOLIDACAO CONTRATUAL DE SOCIEDADE LIMITADA UNIPESSOAL**

A sócia resolve consolidar o seu contrato social nas normas do novo código civil, conforme cláusulas e condições a seguir:

**URSA COMERCIAL LTDA  
CNPJ 26.628.908/0001-38**

**MARCIA VALERIA OLIVEIRA SANTOS NAKANISHI**, com RG. 5229846 e CPF 815.181.889-15, brasileira, solteira, comerciante, nascida em 25/01/1973, domiciliada na rua Teixeira de Camargo, nº 515, Vila Operaria, CEP 19.804-000, em Assis, Estado de São Paulo.

1ª . **CLAUSULA** - A sociedade gira sob o nome empresarial de **URSA COMERCIAL LTDA**, com sede na rua Doutor Pedro Rangel, nº 577, sala 05, bairro São João, Itajaí, no estado de Santa Catarina, CEP 88305-430, com filial na rua Lupercio Pozatto, nº 1047, Parque Industrial José Belinati, CEP nº 86084-450, na cidade de Londrina, Estado do Paraná, inscrita no CNPJ. nº 26.628.908/0001-38 podendo também abrir filiais ou sucursais em qualquer ponto do território nacional, obedecendo as disposições vigentes

2ª . **CLAUSULA** - O objeto da sociedade é representação e comércio de equipamentos, materiais de consumo e lubrificantes e industria de móveis, manutenção de maquinas e equipamentos nas áreas medica hospitalar, odontológica, veterinária e química.

3ª - **CLAUSULA** - O capital social é de R\$ 20.000,00(vinte mil reais), dividido em 20.000 (vinte mil) quotas de capital nominal de R\$1,00 (um real) cada uma, subscritas e integralizadas em moeda corrente do País pelos sócios, e em decorrência da alteração o capital fica da seguinte forma:

<b>MARCIA VALERIA OLIVEIRA SANTOS NAKANISHI</b>	20.000 quotas - R\$ 20.000,00
<b>TOTAL</b>	20.000 quotas - R\$ 20.000,00

**Parágrafo unico:** A responsabilidade de cada sócio é restrita ao valor de suas quotas, mas todos respondem solidariamente pela integralização do Capital Social. (art. 1052, parágrafo 1º CC/2002).

4ª) **CLAUSULA** - As quotas são indivisíveis e não poderão ser cedidas ou transferidas a terceiros sem o consentimento do outro sócio, a quem fica assegurado, em igualdade de condições e preços o direito de preferência para sua aquisição.

Este documento foi assinado digitalmente por Marcia Valeria Oliveira Santos Nakanishi.  
Para verificar as assinaturas vá ao site <https://www.portalmaassinaturas.com.br/443> e utilize o código A36C-757E-41A3-0E36.

Este documento foi assinado digitalmente por Marcia Valeria Oliveira Santos Nakanishi.  
Para verificar as assinaturas vá ao site <https://www.portalmaassinaturas.com.br/443> e utilize o código A36C-757E-41A3-0E36.

http://assinador.pscs.com.br/assinador/web/autenticacao?chave1=061214td0g02z23aCTE0A6chawc2=0g80waspn\_0K3j50Cu1fA  
ASSINADO DIGITALMENTE POR: 81518188915-MARCIA VALERIA OLIVEIRA SANTOS



Junta Comercial do Estado de Santa Catarina

23/12/2021

Certifico o Registro em 23/12/2021 Data dos Efeitos 06/12/2021

Arquivamento 42206914207 Protocolo 217204465 de 22/12/2021 NIRE 42206914207

Nome da empresa URSA COMERCIAL LTDA

Este documento pode ser verificado em <http://regin.jucesp.sc.gov.br/autenticacaoDocumentos/autenticacao.aspx>

Chanceia 185785854117362

Esta cópia foi autenticada digitalmente e assinada em 23/12/2021 Blasco Borges Barcellos - Secretário-geral em exercício



5ª) CLAUSULA - A sociedade teve iniciadas as suas atividades em 23/11/2016 e seu prazo de duração é por tempo indeterminado.

6ª) - CLAUSULA - A sociedade é administrada pela sócia **MARCIA VALERIA OLIVEIRA SANTOS NAKANISHI**, com plenos poderes para assinar todos documentos, contratos, aberturas de contas correntes, autorizado o uso do nome empresarial verificado, no entanto, em atitudes estranhas ao interesse social ou assumir obrigações, seja a favor de qualquer dos quotistas ou de terceiro, bem como alienar bens imóveis da sociedade, sem autorização do outro sócio.

7ª) - CLAUSULA: O sócio administrador declara, sob as penas da lei, de que não estão impedidos de exercerem a administração da sociedade, por lei especial, ou em virtude de condenação criminal, ou por se encontrarem sob os efeitos dela, a pena que vede, ainda que temporariamente, o acesso a cargos públicos; ou por crime falimentar, de prevaricação, peita ou suborno, concussão, peculato, ou contra a economia popular, contra o sistema financeiro nacional, contra normas de defesa da concorrência, contra as relações de consumo, fé pública, ou a propriedade.

8ª) CLAUSULA - Todos os sócios terão direitos a uma retirada mensal a título de pró-labore, em valor a ser fixado a cada mês de acordo com os interesses dos sócios, mas sempre dentro da legislação do Imposto de Renda e ser levado a uma conta de DESPESAS ADMINISTRATIVA.

9ª) CLAUSULA - Todo dia 31 de cada ano no mês de dezembro será procedido um balanço do exercício, sendo que os lucros ou prejuízos verificados serão distribuídos ou suportados pelos sócios na proporção de suas quotas de capital.

Parágrafo Único:- A critério dos sócios e no atendimento de interesses da própria sociedade, o total ou parte dos lucros poderá ser destinados a formação de Reservas de Lucros, conforme estabelecido pela Lei 6404/76, ou, então, permanecer em Lucros Acumulados para futura destinação.

10ª) CLAUSULA - No caso de falecimento de quaisquer dos sócios a sociedade não será extinta, levantando-se um balanço especial nesta data e se convier aos herdeiros do Prê-morto, será lavrado um novo contrato com a inclusão destes com os direitos legais ou então os herdeiros receberão todos seus haveres apurados até o balanço especial, em 10 (dez) prestações iguais e sucessivamente vencendo-se a primeira após 120 (cento e vinte) dias da data do Balanço Especial ou de acordo com o que se combinar na ocasião do evento.

11ª) Fica eleito o foro da Vara Distrital de Assis/SP, Comarca de Assis/SP, para o exercício e cumprimento dos direitos e obrigações resultantes deste contrato.

E por estar assim justo e contratado, assina o presente instrumento em 03 vias

Assis, 06 de DEZEMBRO de 2021.

MARCIA VALERIA OLIVEIRA SANTOS NAKANISHI



Este documento foi assinado digitalmente por Marcia Valeria Oliveira Santos Nakanishi.  
Para verificar as assinaturas vá ao site <http://www.portaldoconsumidor.com.br/43> e utilize o código A300-757C-41A3-CEB5.

Este documento foi assinado digitalmente por Marcia Valeria Oliveira Santos Nakanishi.  
Para verificar as assinaturas vá ao site <http://www.portaldoconsumidor.com.br/43> e utilize o código A300-757C-41A3-CEB5.



Junta Comercial do Estado de Santa Catarina

Certifico o Registro em 23/12/2021 Data dos Efeitos 06/12/2021

Arquivamento 42206914207 Protocolo 217204465 de 22/12/2021 NIRE 42206914207

Nome da empresa URSA COMERCIAL LTDA

Este documento pode ser verificado em <http://regin.jucesc.sc.gov.br/autenticacaoDocumentos/autenticacao.aspx>

Chancela 185785854117362

Esta cópia foi autenticada digitalmente e assinada em 23/12/2021 Blasco Borges Barcellos - Secretário-geral em exercício

23/12/2021

**PROTOCOLO DE ASSINATURA(S)**

O documento acima foi proposto para assinatura digital na plataforma Portal de Assinaturas Certisign. Para verificar as assinaturas clique no link: <https://www.portaldeassinaturas.com.br/Verificar/A30C-757C-41A3-CEB5> ou vá até o site <https://www.portaldeassinaturas.com.br:443> e utilize o código abaixo para verificar se este documento é válido.

**Código para verificação: A30C-757C-41A3-CEB5**



Hash do Documento

DE297C163504D1BFE00B691B00B06FD5BFDF3F3E02D0DB14414C5F2AA876FAA2

O(s) nome(s) indicado(s) para assinatura, bem como seu(s) status em 08/12/2021 é(são) :

- ☑ Marcia Valeria Oliveira Santos Nakanishi (Signatário) -  
815.181.889-15 em 08/12/2021 17:52 UTC-03:00  
Tipo: Certificado Digital



Junta Comercial do Estado de Santa Catarina

23/12/2021

Certifico o Registro em 23/12/2021 Data dos Efeitos 06/12/2021

Arquivamento 42206914207 Protocolo 217204465 de 22/12/2021 NIRE 42206914207

Nome da empresa URSA COMERCIAL LTDA

Este documento pode ser verificado em <http://regin.jucesc.sc.gov.br/autenticacaoDocumentos/autenticacao.aspx>

Chancela 185785854117362

Esta cópia foi autenticada digitalmente e assinada em 23/12/2021 Blasco Borges Barcellos - Secretário-geral em exercício



**JUCESC**  
Junta Comercial do Estado de  
**SANTA CATARINA**



217204465

**TERMO DE AUTENTICACAO**

NOME DA EMPRESA	URSA COMERCIAL LTDA
PROTOCOLO	217204465 - 22/12/2021
ATO	002 - ALTERACAO
EVENTO	039 - INSCRICAO DE TRANSFERENCIA DE SEDE DE OUTRA UF

**MATRIZ**

NIRE 42206914207  
CNPJ 26.628.908/0001-38  
CERTIFICO O REGISTRO EM 23/12/2021  
SOB N: 42206914207

**REPRESENTANTES QUE ASSINARAM DIGITALMENTE**

Cpf: 81518188915 - MARCIA VALERIA OLIVEIRA SANTOS - Assinado em 22/12/2021 às 10:44:32



Junta Comercial do Estado de Santa Catarina

23/12/2021

Certifico o Registro em 23/12/2021 Data dos Efeitos 06/12/2021

Arquivamento 42206914207 Protocolo 217204465 de 22/12/2021 NIRE 42206914207

Nome da empresa URSA COMERCIAL LTDA

Este documento pode ser verificado em <http://regin.jucesc.sc.gov.br/autenticacaoDocumentos/autenticacao.aspx>

Chancela 185785854117362

Esta cópia foi autenticada digitalmente e assinada em 23/12/2021 Blasco Borges Barcellos - Secretário-geral em exercício

**ALTERAÇÃO CONTRATUAL  
URSA COMERCIAL LTDA  
CNPJ 26.628.908/0001-38**



http://assinador.pars.com.br/assinador/web/autenticacao?chave1=C50h9qY0116p01031zaaa&chave2=UgBcwsph\_-cKj15CvUfRA  
ASSINADO DIGITALMENTE POR: 2523946801-RAIMUNDO MILEO GOMES | R1518188915-VALERIA VALERIA OLIVEIRA SANTOS

**MARCIA VALERIA OLIVEIRA SANTOS**, portadora do RG. 5229846-6 e do CPF 815.181.889-15, brasileira, solteira, comerciante, nascida em 25/01/1973, domiciliada na rua Teixeira de Camargo, nº 515, Vila Operaria, CEP 19.804-000, em Assis; única sócia da empresa URSa COMERCIAL LTDA, com sede na rua Dr Pedro Rangel, nº 577, sala 05, bairro São João, CEP 88304-430, Itajaí, Estado de Santa Catarina. registrada na Jucesc, sob o NIRE 4220691420-7, em sessão 23/12/2021, inscrita no CNPJ. 26.626.908/0001-38, com filial na rua Lupercio Pozatto, nº 1047, Parque Industrial José Belinati, CEP 86084-450, Londrina- PR, CNPJ 26.626.908/0002-18, podendo também abrir filiais ou sucursais em qualquer ponto do território nacional, obedecendo as disposições vigentes. Resolve alterar do contrato social, mediante as condições estabelecidas nas cláusulas seguintes:

**1)- Retira-se da sociedade a sócia MARCIA VALERIA OLIVEIRA SANTOS, acima qualificada, cedendo e transferindo por venda da totalidade de suas quotas no valor de R\$ 1,00 (um) real cada, totalizando R\$ 20.000,00 (Vinte mil reais) de capital o sócia ora admitido RAIMUNDO MILEO GOMES, brasileiro, solteiro, comerciante, nascido em 04/03/1962, portador do RG. 12.647.524-6/SSP-SP e do CPF 252.393.468-01, residente e domiciliado a rua Dos Onix, nº 175, Residencial Esmeralda, CEP 19.808-056, Assis-SP, tendo todos os seus direitos e haveres perante a sociedade, dando-lhes plena, geral, rasa e irrevogável quitação.**

O capital social é de R\$ 20.000,00 (vinte mil reais), dividido em 20.000 (vinte mil) quotas de capital nominal de R\$1,00 (um real) cada uma, subscritas e integralizadas em moeda corrente do País pelos sócios, e em decorrência da alteração o capital fica da seguinte forma:

<b>RAIMUNDO MILEO GOMES</b>	20.000 quotas - R\$ 20.000,00
<b>TOTAL</b>	20.000 quotas - R\$ 20.000,00

Parágrafo primeiro: A responsabilidade de cada sócio é restrita ao valor de suas quotas, mas todos respondem solidariamente pela integralização do Capital Social. (art. 1052, parágrafo 1º - CC/2002).

O administrador declara, sob as penas da lei, de que não esta impedida de exercer a administração, por lei especial, ou em virtude de condenação criminal, ou por se encontrar sob os efeitos dela, a pena que vede, ainda que temporariamente, o acesso a cargos públicos; ou por crime falimentar, de prevaricação, peita ou suborno, concussão, peculato, ou contra a economia popular, contra o sistema financeiro nacional, contra normas de defesa da concorrência, contra as relardes de consumo, fé publica, ou a propriedade.

2) Altera o objeto de atividade para Representação e comercio de equipamentos e materiais medico hospitalares, armazenagem e logística.

3) a sociedade resolve alterar o endereço da sua filial para a rua Lupercio Pozatto, nº 1063, sala 01, Parque Industrial José Belinati, CEP 86084-450, Londrina-PR.

**CONSOLIDACAO CONTRATUAL**

O sócio resolve consolidar o seu contrato social nas normas do novo código civil, conforme clausulas e condições a seguir:



Junta Comercial do Estado de Santa Catarina

04/08/2023

Certifico o Registro em 04/08/2023 Data dos Efeitos 04/08/2023

Arquivamento 20239082540 Protocolo 239082540 de 04/07/2023 NIRE 42206914207

Nome da empresa URSa COMERCIAL LTDA

Este documento pode ser verificado em <http://regin.jucesc.sc.gov.br/autenticacaoDocumentos/autenticacao.aspx>

Chancela 271905817880761

Esta cópia foi autenticada digitalmente e assinada em 04/08/2023 LUCIANO LEITE KOWALSKI - Secretário-Geral



**URSA COMERCIAL LTDA**  
**CNPJ 26.628.908/0001-38**

1ª . CLAUSULA - A sociedade gira sob o nome empresarial de URSA COMERCIAL LTDA, com sede na rua Dr Pedro Rangel, nº 577, sala 05, bairro São João, CEP 88304-430, Itajaí, Estado de Santa Catarina. registrada na jucesc, sob o NIRE 4220691420-7, em sessão 23/12/2021, inscrita no CNPJ. 26.626.908/0001-38, com filial na rua Lupercio Pozatto, nº 1063, sala 01, Parque Industrial José Belinati, CEP 86084-450, Londrina-PR, CNPJ 26.626.908/0002-18, podendo também abrir filiais ou sucursais em qualquer ponto do território nacional

2ª . CLAUSULA - O objeto da sociedade é Representação e comercio de equipamentos e materiais medico hospitalares, armazenagem e logistica.

3ª - CLAUSULA - O capital social é de R\$ 20.000,00(vinte mil reais), dividido em 20.000 (vinte mil) quotas de capital nominal de R\$1,00 (um real) cada uma, subscritas e integralizadas em moeda corrente do País pelos sócios, e em decorrência da alteração o capital fica da seguinte forma:

<b>RAIMUNDO MILEO GOMES</b>	20.000 quotas - R\$ 20.000,00
<b>TOTAL</b>	20.000 quotas - R\$ 20.000,00

Parágrafo primeiro: A responsabilidade de cada sócio é restrita ao valor de suas quotas, mas todos respondem solidariamente pela integralização do Capital Social. (art. 1052, parágrafo 1º - CC/2002).

4ª) CLAUSULA - As quotas são indivisíveis e não poderão ser cedidas ou transferidas a terceiros sem o consentimento do outro sócio, a quem fica assegurado, em igualdade de condições e preços, o direito de preferência para sua aquisição.

5ª) CLAUSULA - A sociedade teve iniciadas as suas atividades em 29/11/2016 e seu prazo de duração é por tempo indeterminado.

6ª) - CLAUSULA - A sociedade é administrada pelo sócio RAIMUNDO MILEO GOMES, com poderes e atribuições de assinaturas em documentos, contratos, aberturas de contas correntes, autorizado o uso do nome empresarial vedado, no entanto, em atitudes estranhas ao interesse social ou assumir obrigações, seja a favor de qualquer dos quotistas ou de terceiro, bem como alienar bens imóveis da sociedade, sem autorização do outro sócio.

7ª ) - CLAUSULA: O sócio administrador declara, sob as penas da lei, de que não estão impedidos de exercerem a administração da sociedade, por lei especial, ou em virtude de condenação criminal, ou por se encontrarem sob os efeitos dela, a pena que vede, ainda que temporariamente, o acesso a cargos públicos; ou por crime falimentar, de prevaricação, peita ou suborno, concussão, peculato, ou contra a economia popular, contra o sistema financeiro nacional, contra normas de defesa da concorrência, contra as relações de consumo, fé pública, ou a propriedade.

8ª) CLAUSULA - Todos os sócios terão direitos a uma retirada mensal a titulo de pró-labore, em valor a ser fixado a cada mês de acordo com os interesses dos sócios, mas sempre dentro da legislação do Imposto de Renda e ser levado a uma conta de DESPESAS ADMINISTRATIVA.



Junta Comercial do Estado de Santa Catarina

Certifico o Registro em 04/08/2023 Data dos Efeitos 04/08/2023

Arquivamento 20239082540 Protocolo 239082540 de 04/07/2023 NIRE 42206914207

Nome da empresa URSA COMERCIAL LTDA

Este documento pode ser verificado em <http://regin.jucesc.sc.gov.br/autenticacaoDocumentos/autenticacao.aspx>

Chancela 271905817880761

Esta cópia foi autenticada digitalmente e assinada em 04/08/2023 LUCIANO LEITE KOWALSKI - Secretário-Geral

04/08/2023



9ª) CLAUSULA - Todo dia 31 de cada ano no mês de dezembro será procedido um balanço do exercício, sendo que os lucros ou prejuízos verificados serão distribuídos ou suportados pelos sócios na proporção de suas quotas de capital.

Parágrafo Único:- A critério dos sócios e no atendimento de interesses da própria sociedade, o total ou parte dos lucros poderá ser destinados a formação de Reservas de Lucros, conforme estabelecido pela Lei 6404/76, ou, então, permanecer em Lucros Acumulados para futura destinação.

10ª) CLAUSULA - No caso de falecimento de quaisquer dos sócios a sociedade não será extinta, levantando-se um balanço especial nesta data e se convier aos herdeiros do Pré-morto, será lavrado um novo contrato com a inclusão destes com os direitos legais ou então os herdeiros receberão todos seus haveres apurados até o balanço especial, em 10 (dez) prestações iguais e sucessivamente vencendo-se a primeira após 120 (cento e vinte) dias da data do Balanço Especial ou de acordo com o que se combinar na ocasião do evento.

Parágrafo Único: O mesmo procedimento será adotado, em outros casos em que a sociedade se resolva em relação a seus sócios.

11ª). DECLARAÇÃO DE MICRO EMPRESA: declara, sob as penas da Lei, que se enquadra da condição de MICROEMPRESA, nos termos da Lei Complementar nº 123, de 14/12/2006.

12ª) O foro para o exercício e o cumprimento dos direitos e obrigações resultantes deste contrato é o da comarca de Assis, Estado de São Paulo.

E, por estar justo e contratado, assina a presente alteração contratual para que produza seus efeitos jurídicos e legais.

Itajaí, Santa Catarina, 03 de janeiro de 2023.

RAIMUNDO MILEO GOMES

MARCIA VALERIA OLIVEIRA SANTOS



Junta Comercial do Estado de Santa Catarina

Certifico o Registro em 04/08/2023 Data dos Efeitos 04/08/2023

Arquivamento 20239082540 Protocolo 239082540 de 04/07/2023 NIRE 42206914207

Nome da empresa URSA COMERCIAL LTDA

Este documento pode ser verificado em <http://regin.jucesc.sc.gov.br/autenticacaoDocumentos/autenticacao.aspx>

Chancela 271905817880761

Esta cópia foi autenticada digitalmente e assinada em 04/08/2023 LUCIANO LEITE KOWALSKI - Secretário-Geral

04/08/2023



**JUCESC**  
Junta Comercial do Estado de  
**SANTA CATARINA**



239082540

**TERMO DE AUTENTICACAO**

NOME DA EMPRESA	URSA COMERCIAL LTDA
PROTOCOLO	239082540 - 04/07/2023
ATO	002 - ALTERACAO
EVENTO	021 - ALTERACAO DE DADOS (EXCETO NOME EMPRESARIAL)

**MATRIZ**

NIRE 42206914207  
CNPJ 26.628.908/0001-38  
CERTIFICO O REGISTRO EM 04/08/2023  
SOB N: 20239082540

**EVENTOS**

051 - CONSOLIDACAO DE CONTRATO/ESTATUTO ARQUIVAMENTO: 20239082540

**REPRESENTANTES QUE ASSINARAM DIGITALMENTE**

Cpf: 25239346801 - RAIMUNDO MILEO GOMES - Assinado em 04/08/2023 às 12:27:40

Cpf: 81518188915 - MARCIA VALERIA OLIVEIRA SANTOS - Assinado em 04/08/2023 às 12:28:45



Junta Comercial do Estado de Santa Catarina

Certifico o Registro em 04/08/2023 Data dos Efeitos 04/08/2023

Arquivamento 20239082540 Protocolo 239082540 de 04/07/2023 NIRE 42206914207

Nome da empresa URSA COMERCIAL LTDA

Este documento pode ser verificado em <http://regin.jucesc.sc.gov.br/autenticacaoDocumentos/autenticacao.aspx>

Chancela 271905817880761

Esta cópia foi autenticada digitalmente e assinada em 04/08/2023 LUCIANO LEITE KOWALSKI - Secretário-Geral

04/08/2023



ESTADO DE SANTA CATARINA  
SECRETARIA DE ESTADO DA FAZENDA

### CERTIDÃO NEGATIVA DE DÉBITOS ESTADUAIS

Nome (razão social): **URSA COMERCIAL LTDA**  
CNPJ/CPF: **26.628.908/0001-38**

**Ressalvando o direito da Fazenda Estadual de inscrever e cobrar as dívidas que vierem a ser apuradas, é certificado que não constam, na presente data, pendências em nome do contribuinte acima identificado, relativas aos tributos, dívida ativa e demais débitos administrados pela Secretaria de Estado da Fazenda.**

Dispositivo Legal: **Lei nº 3938/66, Art. 154**  
Número da certidão: **240140162242817**  
Data de emissão: **27/05/2024 09:52:59**  
Validade (Lei nº 3938/66, Art. 158): **23/11/2024**

A autenticidade desta certidão deverá ser confirmada na página da Secretaria de Estado da Fazenda na Internet, no endereço:  
<http://www.sef.sc.gov.br>

ALTERAÇÃO CONTRATUAL  
URSA COMERCIAL LTDA  
CNPJ 26.628.908/0001-38

001579



**MARCIA VALERIA OLIVEIRA SANTOS**, portadora do RG. 5229846-6 e do CPF 815.181.889-15, brasileira, solteira, comerciante, nascida em 25/01/1973, domiciliada na rua Teixeira de Camargo, nº 515, Vila Operaria, CEP 19.804-000, em Assis; única sócia da empresa URSA COMERCIAL LTDA, com sede na rua Dr Pedro Rangel, nº 577, sala 05, bairro São João, CEP 88304-430, Itajaí, Estado de Santa Catarina. registrada na jucesc, sob o NIRE 4220691420-7, em sessão 23/12/2021, inscrita no CNPJ. 26.626.908/0001-38, com filial na rua Lupercio Pozatto, nº 1047, Parque Industrial José Belinati, CEP 86084-450, Londrina- PR, CNPJ 26.626.908/0002-18, podendo também abrir filiais ou sucursais em qualquer ponto do território nacional, obedecendo as disposições vigentes. Resolve alterar do contrato social, mediante as condições estabelecidas nas cláusulas seguintes:

**1)- Retira-se da sociedade a sócia MARCIA VALERIA OLIVEIRA SANTOS, acima qualificada, cedendo e transferindo por venda da totalidade de suas quotas no valor de R\$ 1,00 (um) real cada, totalizando R\$ 20.000,00 (Vinte mil reais) de capital o sócia ora admitido RAIMUNDO MILEO GOMES, brasileiro, solteiro, comerciante, nascido em 04/03/1962, portador do RG. 12.647.524-6/SSP-SP e do CPF 252.393.468-01, residente e domiciliado a rua Dos Onix, nº 175, Residencial Esmeralda, CEP 19.808-056, Assis-SP, tendo todos os seus direitos e haveres perante a sociedade, dando-lhes plena, geral, rasa e irrevogável quitação.**

O capital social é de R\$ 20.000,00 (vinte mil reais), dividido em 20.000 (vinte mil) quotas de capital nominal de R\$1,00 (um real) cada uma, subscritas e integralizadas em moeda corrente do País pelos sócios, e em decorrência da alteração o capital fica da seguinte forma:

<b>RAIMUNDO MILEO GOMES</b>	20.000 quotas - R\$ 20.000,00
<b>TOTAL</b>	20.000 quotas - R\$ 20.000,00

Parágrafo primeiro: A responsabilidade de cada sócio é restrita ao valor de suas quotas, mas todos respondem solidariamente pela integralização do Capital Social. (art. 1052, parágrafo 1º - CC/2002).

O administrador declara, sob as penas da lei, de que não esta impedida de exercer a administração, por lei especial, ou em virtude de condenação criminal, ou por se encontrar sob os efeitos dela, a pena que vede, ainda que temporariamente, o acesso a cargos públicos; ou por crime falimentar, de prevaricação, peita ou suborno, concussão, peculato, ou contra a economia popular, contra o sistema financeiro nacional, contra normas de defesa da concorrência, contra as relardes de consumo, fé publica, ou a propriedade.

**2) Altera o objeto de atividade para Representação e comercio de equipamentos e materiais medico hospitalares, armazenagem e logística.**

**3) a sociedade resolve alterar o endereço da sua filial para a rua Lupercio Pozatto, nº 1063, sala 01, Parque Industrial José Belinati, CEP 86084-450, Londrina-PR.**

CONSOLIDACAO CONTRATUAL

O sócio resolve consolidar o seu contrato social nas normas do novo código civil, conforme clausulas e condições a seguir:



Junta Comercial do Estado de Santa Catarina  
Certifico o Registro em 04/08/2023 Data dos Efeitos 04/08/2023  
Arquivamento 20239082540 Protocolo 239082540 de 04/07/2023 NIRE 42206914207  
Nome da empresa URSA COMERCIAL LTDA  
Este documento pode ser verificado em <http://regin.jucesc.sc.gov.br/autenticacaoDocumentos/autenticacao.aspx>  
Chancela 271905817880761  
Esta cópia foi autenticada digitalmente e assinada em 04/08/2023 LUCIANO LEITE KOWALSKI - Secretário-Geral

04/08/2023



http://assinador.pscs.com.br/assinadorweb/autenticacao?chave1=C508qy1o716p10j1zaea&chave2=Ug8cwwspH-C6Gj50w1RA  
ASSINADO DIGITALMENTE POR: 25239346801-RAIMUNDO MILEO GOMES|81518188915-MARCIA VALERIA OLIVEIRA SANTOS

**URSA COMERCIAL LTDA**  
**CNPJ 26.628.908/0001-38**

1ª . CLAUSULA - A sociedade gira sob o nome empresarial de URSA COMERCIAL LTDA, com sede na rua Dr Pedro Rangel, nº 577, sala 05, bairro São João, CEP 88304-430, Itajaí, Estado de Santa Catarina. registrada na Jucesc, sob o NIRE 4220691420-7, em sessão 23/12/2021, inscrita no CNPJ. 26.626.908/0001-38, com filial na rua Lupericio Pozatto, nº 1063, sala 01, Parque Industrial José Belinati, CEP 86084-450, Londrina-PR, CNPJ 26.626.908/0002-18, podendo também abrir filiais ou sucursais em qualquer ponto do território nacional

2ª . CLAUSULA - O objeto da sociedade é Representação e comercio de equipamentos e materiais medico hospitalares, armazenagem e logística.

3ª - CLAUSULA - O capital social é de R\$ 20.000,00(vinte mil reais), dividido em 20.000 (vinte mil) quotas de capital nominal de R\$1,00 (um real) cada uma, subscritas e integralizadas em moeda corrente do País pelos sócios, e em decorrência da alteração o capital fica da seguinte forma:

<b>RAIMUNDO MILEO GOMES</b>	20.000 quotas - R\$ 20.000,00
<b>TOTAL</b>	20.000 quotas - R\$ 20.000,00

Parágrafo primeiro: A responsabilidade de cada sócio é restrita ao valor de suas quotas, mas todos respondem solidariamente pela integralização do Capital Social. (art. 1052, parágrafo 1º - CC/2002).

4ª) CLAUSULA - As quotas são indivisíveis e não poderão ser cedidas ou transferidas a terceiros sem o consentimento do outro sócio, a quem fica assegurado, em igualdade de condições e preços, o direito de preferência para sua aquisição.

5ª) CLAUSULA - A sociedade teve iniciadas as suas atividades em 29/11/2016 e seu prazo de duração é por tempo indeterminado.

6ª) - CLAUSULA - A sociedade é administrada pelo sócio RAIMUNDO MILEO GOMES, com poderes e atribuições de assinaturas em documentos, contratos, aberturas de contas correntes, autorizado o uso do nome empresarial vedado, no entanto, em atitudes estranhas ao interesse social ou assumir obrigações, seja a favor de qualquer dos quotistas ou de terceiro, bem como alienar bens imóveis da sociedade, sem autorização do outro sócio.

7ª ) - CLAUSULA: O sócio administrador declara, sob as penas da lei, de que não estão impedidos de exercerem a administração da sociedade, por lei especial, ou em virtude de condenação criminal, ou por se encontrarem sob os efeitos dela, a pena que vede, ainda que temporariamente, o acesso a cargos públicos; ou por crime falimentar, de prevaricação, peita ou suborno, concussão, peculato, ou contra a economia popular, contra o sistema financeiro nacional, contra normas de defesa da concorrência, contra as relações de consumo, fé pública, ou a propriedade.

8ª) CLAUSULA - Todos os sócios terão direitos a uma retirada mensal a titulo de pró-labore, em valor a ser fixado a cada mês de acordo com os interesses dos sócios, mas sempre dentro da legislação do Imposto de Renda e ser levado a uma conta de DESPESAS ADMINISTRATIVA.



Junta Comercial do Estado de Santa Catarina

Certifico o Registro em 04/08/2023 Data dos Efeitos 04/08/2023

Arquivamento 20239082540 Protocolo 239082540 de 04/07/2023 NIRE 42206914207

Nome da empresa URSA COMERCIAL LTDA

Este documento pode ser verificado em <http://regin.jucesc.sc.gov.br/autenticacaoDocumentos/autenticacao.aspx>

Chancela 271905817880761

Esta cópia foi autenticada digitalmente e assinada em 04/08/2023 LUCIANO LEITE KOWALSKI - Secretário-Geral

04/08/2023

9ª) CLAUSULA - Todo dia 31 de cada ano no mês de dezembro será procedido um balanço do exercício, sendo que os lucros ou prejuízos verificados serão distribuídos ou suportados pelos sócios na proporção de suas quotas de capital.

Parágrafo Único:- A critério dos sócios e no atendimento de interesses da própria sociedade, o total ou parte dos lucros poderá ser destinados a formação de Reservas de Lucros, conforme estabelecido pela Lei 6404/76, ou, então, permanecer em Lucros Acumulados para futura destinação.

10ª) CLAUSULA - No caso de falecimento de quaisquer dos sócios a sociedade não será extinta, levantando-se um balanço especial nesta data e se convier aos herdeiros do Pré-morto, será lavrado um novo contrato com a inclusão destes com os direitos legais ou então os herdeiros receberão todos seus haveres apurados até o balanço especial, em 10 (dez) prestações iguais e sucessivamente vencendo-se a primeira após 120 (cento e vinte) dias da data do Balanço Especial ou de acordo com o que se combinar na ocasião do evento.

Parágrafo Único: O mesmo procedimento será adotado, em outros casos em que a sociedade se resolva em relação a seus sócios.

11ª). DECLARAÇÃO DE MICRO EMPRESA: declara, sob as penas da Lei, que se enquadra da condição de MICROEMPRESA, nos termos da Lei Complementar nº 123, de 14/12/2006.

12ª) O foro para o exercício e o cumprimento dos direitos e obrigações resultantes deste contrato é o da comarca de Assis, Estado de São Paulo.

E, por estar justo e contratado, assina a presente alteração contratual para que produza seus efeitos jurídicos e legais.

Itajaí, Santa Catarina, 03 de janeiro de 2023.

RAIMUNDO MILEO GOMES

MARCIA VALERIA OLIVEIRA SANTOS



Junta Comercial do Estado de Santa Catarina

Certifico o Registro em 04/08/2023 Data dos Efeitos 04/08/2023

Arquivamento 20239082540 Protocolo 239082540 de 04/07/2023 NIRE 42206914207

Nome da empresa URSA COMERCIAL LTDA

Este documento pode ser verificado em <http://regin.jucesc.sc.gov.br/autenticacaoDocumentos/autenticacao.aspx>

Chancela 271905817880761

Esta cópia foi autenticada digitalmente e assinada em 04/08/2023 LUCIANO LEITE KOWALSKI - Secretário-Geral

04/08/2023

001582

**JUCESC**  
Junta Comercial do Estado de  
**SANTA CATARINA**

239082540

**TERMO DE AUTENTICACAO**

NOME DA EMPRESA	URSA COMERCIAL LTDA
PROTOCOLO	239082540 - 04/07/2023
ATO	002 - ALTERACAO
EVENTO	021 - ALTERACAO DE DADOS (EXCETO NOME EMPRESARIAL)

**MATRIZ**

NIRE 42206914207  
CNPJ 26.628.908/0001-38  
CERTIFICO O REGISTRO EM 04/08/2023  
SOB N: 20239082540

**EVENTOS**

051 - CONSOLIDACAO DE CONTRATO/ESTATUTO ARQUIVAMENTO: 20239082540

**REPRESENTANTES QUE ASSINARAM DIGITALMENTE**

Cpf: 25239346801 - RAIMUNDO MILEO GOMES - Assinado em 04/08/2023 às 12:27:40

Cpf: 81518188915 - MARCIA VALERIA OLIVEIRA SANTOS - Assinado em 04/08/2023 às 12:28:45



Junta Comercial do Estado de Santa Catarina

04/08/2023

Certifico o Registro em 04/08/2023 Data dos Efeitos 04/08/2023

Arquivamento 20239082540 Protocolo 239082540 de 04/07/2023 NIRE 42206914207

Nome da empresa URSA COMERCIAL LTDA

Este documento pode ser verificado em <http://regin.jucesc.sc.gov.br/autenticacaoDocumentos/autenticacao.aspx>

Chancela 271905817880761

Esta cópia foi autenticada digitalmente e assinada em 04/08/2023 LUCIANO LEITE KOWALSKI - Secretário-Geral

15/05/2024 17:04

about:blank



# REPÚBLICA FEDERATIVA DO BRASIL

## CADASTRO NACIONAL DA PESSOA JURÍDICA

NÚMERO DE INSCRIÇÃO <b>26.628.908/0001-38</b> MATRIZ	COMPROVANTE DE INSCRIÇÃO E DE SITUAÇÃO CADASTRAL	DATA DE ABERTURA 29/11/2016
--	---	--------------------------------

NOME EMPRESARIAL <b>URSA COMERCIAL LTDA</b>
--

TÍTULO DO ESTABELECIMENTO (NOME DE FANTASIA) <b>URSA COMERCIAL</b>	FORTE <b>ME</b>
---	--------------------

CÓDIGO E DESCRIÇÃO DA ATIVIDADE ECONÔMICA PRINCIPAL <b>46.18-4-02 - Representantes comerciais e agentes do comércio de instrumentos e materiais odonto-médico-hospitalares</b>
---

CÓDIGO E DESCRIÇÃO DAS ATIVIDADES ECONÔMICAS SECUNDARIAS <b>46.45-1-01 - Comércio atacadista de instrumentos e materiais para uso médico, cirúrgico, hospitalar e de laboratórios</b> <b>52.50-8-03 - Agenciamento de cargas, exceto para o transporte marítimo</b> <b>52.50-8-04 - Organização logística do transporte de carga</b>
---

CÓDIGO E DESCRIÇÃO DA NATUREZA JURÍDICA <b>206-2 - Sociedade Empresária Limitada</b>
---

LOGRADOURO <b>R DR. PEDRO RANGEL</b>	NÚMERO <b>577</b>	COMPLEMENTO <b>SALA 05</b>
---	----------------------	-------------------------------

CEP <b>88.304-430</b>	BARRO/DISTRITO <b>SAO JOAO</b>	MUNICÍPIO <b>ITAJAI</b>	UF <b>SC</b>
--------------------------	-----------------------------------	----------------------------	-----------------

ENDEREÇO ELETRÔNICO <b>URSALTA@GMAIL.COM</b>	TELEFONE <b>(43) 3375-3341</b>
---	-----------------------------------

ENTE FEDERATIVO RESPONSÁVEL (EFR) *****
--

SITUAÇÃO CADASTRAL <b>ATIVA</b>	DATA DA SITUAÇÃO CADASTRAL 29/11/2016
------------------------------------	--

MOTIVO DE SITUAÇÃO CADASTRAL
------------------------------

SITUAÇÃO ESPECIAL *****	DATA DA SITUAÇÃO ESPECIAL *****
----------------------------	------------------------------------

Aprovado pela Instrução Normativa RFB nº 2.119, de 06 de dezembro de 2022.

Emitido no dia 15/05/2024 às 17:04:20 (data e hora de Brasília).

Página: 1/1



Voltar

Imprimir

**Certificado de Regularidade  
do FGTS - CRF**

**Inscrição:** 26.628.908/0001-38  
**Razão Social:** URSA COMERCIAL LTDA  
**Endereço:** RUA DOUTOR PEDRO RANGEL 577 SALA 05 / SAO JOAO / ITAJAI / SC / 88304-430

A Caixa Econômica Federal, no uso da atribuição que lhe confere o Art. 7, da Lei 8.036, de 11 de maio de 1990, certifica que, nesta data, a empresa acima identificada encontra-se em situação regular perante o Fundo de Garantia do Tempo de Serviço - FGTS.

O presente Certificado não servirá de prova contra cobrança de quaisquer débitos referentes a contribuições e/ou encargos devidos, decorrentes das obrigações com o FGTS.

**Validade:** 25/05/2024 a 23/06/2024

**Certificação Número:** 2024052502155029622199

Informação obtida em 27/05/2024 08:29:40

A utilização deste Certificado para os fins previstos em Lei esta condicionada a verificação de autenticidade no site da Caixa:  
**[www.caixa.gov.br](http://www.caixa.gov.br)**



PODER JUDICIÁRIO  
JUSTIÇA DO TRABALHO

### **CERTIDÃO NEGATIVA DE DÉBITOS TRABALHISTAS**

Nome: URSA COMERCIAL LTDA (MATRIZ E FILIAIS)

CNPJ: 26.628.908/0001-38

Certidão nº: 10474076/2024

Expedição: 15/02/2024, às 12:01:47

Validade: 13/08/2024 - 180 (cento e oitenta) dias, contados da data de sua expedição.

Certifica-se que **URSA COMERCIAL LTDA (MATRIZ E FILIAIS)**, inscrito(a) no CNPJ sob o nº **26.628.908/0001-38**, **NÃO CONSTA** como inadimplente no Banco Nacional de Devedores Trabalhistas.

Certidão emitida com base nos arts. 642-A e 883-A da Consolidação das Leis do Trabalho, acrescentados pelas Leis ns.º 12.440/2011 e 13.467/2017, e no Ato 01/2022 da CGJT, de 21 de janeiro de 2022. Os dados constantes desta Certidão são de responsabilidade dos Tribunais do Trabalho.

No caso de pessoa jurídica, a Certidão atesta a empresa em relação a todos os seus estabelecimentos, agências ou filiais.

A aceitação desta certidão condiciona-se à verificação de sua autenticidade no portal do Tribunal Superior do Trabalho na Internet (<http://www.tst.jus.br>).

Certidão emitida gratuitamente.

#### **INFORMAÇÃO IMPORTANTE**

Do Banco Nacional de Devedores Trabalhistas constam os dados necessários à identificação das pessoas naturais e jurídicas inadimplentes perante a Justiça do Trabalho quanto às obrigações estabelecidas em sentença condenatória transitada em julgado ou em acordos judiciais trabalhistas, inclusive no concernente aos recolhimentos previdenciários, a honorários, a custas, a emolumentos ou a recolhimentos determinados em lei; ou decorrentes de execução de acordos firmados perante o Ministério Público do Trabalho, Comissão de Conciliação Prévia ou demais títulos que, por disposição legal, contiver força executiva.



**MINISTÉRIO DA FAZENDA**  
Secretaria da Receita Federal do Brasil  
Procuradoria-Geral da Fazenda Nacional

**CERTIDÃO POSITIVA COM EFEITOS DE NEGATIVA DE DÉBITOS RELATIVOS AOS TRIBUTOS  
FEDERAIS E À DÍVIDA ATIVA DA UNIÃO**

**Nome: URSA COMERCIAL LTDA**  
**CNPJ: 26.628.908/0001-38**

Ressalvado o direito de a Fazenda Nacional cobrar e inscrever quaisquer dívidas de responsabilidade do sujeito passivo acima identificado que vierem a ser apuradas, é certificado que:

1. constam débitos administrados pela Secretaria da Receita Federal do Brasil (RFB) com exigibilidade suspensa nos termos do art. 151 da Lei nº 5.172, de 25 de outubro de 1966 - Código Tributário Nacional (CTN), ou objeto de decisão judicial que determina sua desconsideração para fins de certificação da regularidade fiscal, ou ainda não vencidos; e
2. não constam inscrições em Dívida Ativa da União (DAU) na Procuradoria-Geral da Fazenda Nacional (PGFN).

Conforme disposto nos arts. 205 e 206 do CTN, este documento tem os mesmos efeitos da certidão negativa.

Esta certidão é válida para o estabelecimento matriz e suas filiais e, no caso de ente federativo, para todos os órgãos e fundos públicos da administração direta a ele vinculados. Refere-se à situação do sujeito passivo no âmbito da RFB e da PGFN e abrange inclusive as contribuições sociais previstas nas alíneas 'a' a 'd' do parágrafo único do art. 11 da Lei nº 8.212, de 24 de julho de 1991.

A aceitação desta certidão está condicionada à verificação de sua autenticidade na Internet, nos endereços <<http://rfb.gov.br>> ou <<http://www.pgfn.gov.br>>.

Certidão emitida gratuitamente com base na Portaria Conjunta RFB/PGFN nº 1.751, de 2/10/2014.  
Emitida às 13:07:54 do dia 07/05/2024 <hora e data de Brasília>.  
Válida até 03/11/2024.

Código de controle da certidão: **796A.B7AC.BD3B.E27C**

Qualquer rasura ou emenda invalidará este documento.



PODER JUDICIÁRIO  
TRIBUNAL DE JUSTIÇA  
de Santa Catarina

**CERTIDÃO RECUPERAÇÃO JUDICIAL, EXTRAJUDICIAL E FALÊNCIA Nº: 2271865**  
**Comarcas e Turmas Recursais (Primeiro Grau)**

**CERTIFICAMOS**, na forma da lei, que, consultando os sistemas processuais, **NÃO CONSTAM** em tramitação nas comarcas do Estado de Santa Catarina **AÇÕES FALIMENTARES EM GERAL** contra:

**NOME: URSA COMERCIAL**

Raiz do CNPJ: 26.628.908

País endereço da sede : BRASIL

Estado endereço da sede : SANTA CATARINA

Município endereço da sede : ITAJAI

Endereço da sede : RUA DOUTOR PEDRO RANGEL, 577

Certidão emitida às 10:07 de 22/05/2024.

a) Os dados que serviram de parâmetro para a realização da busca e para expedição desta certidão são de responsabilidade do(a) solicitante, inexistindo qualquer conexão com a Receita Federal ou outra instituição pública para autenticação das informações prestadas, competindo ao(à) interessado(a) ou destinatário(a) sua conferência.

b) Certidão expedida gratuitamente, nos termos da Resolução CNJ n. 121/2010 e Resolução Conjunta GP/CGJ n. 6/2023.



## Município de Itajaí



## CERTIDÃO NEGATIVA DE DÉBITOS

NÚMERO CERTIDÃO:	DATA DA EMISSÃO:	DATA DA VALIDADE:	FINALIDADE:
33418/2024	23/05/2024	21/08/2024	Certidão Negativa - Pessoa/Empresa

NOME/RAZÃO SOCIAL:	CPF/CNPJ:
URSIA COMERCIAL LTDA	26.628.908/0001-38

INSCRIÇÃO MUNICIPAL:	ATIVIDADE FISCAL:
333965	Não consta

ENDEREÇO/LOCALIZAÇÃO:	
Logradouro: PEDRO RANGEL, 577 Bairro: SAO JOAO	Complemento: SALA 05 CEP: 88304-430

AVISO:
Não constam créditos constituídos em aberto para o contribuinte até a data de emissão desta certidão.

DESCRIÇÃO:
Ressalvado o direito de a Fazenda Municipal cobrar e inscrever quaisquer dívidas de responsabilidade do sujeito passivo acima identificado que vierem a ser apuradas, é certificado que não constam pendências em seu nome, relativas a créditos tributários administrados pelo Município de Itajaí e a inscrições em Dívida Ativa Municipal junto à Procuradoria-Geral do Município (PGM).

CÓDIGO DE CONTROLE DA CERTIDÃO

**C2433418N9815D19**

A autenticidade desta poderá ser confirmada na página do Município de Itajaí  
[www.itajai.sc.gov.br](http://www.itajai.sc.gov.br)



**TCEPR**

TRIBUNAL DE CONTAS DO ESTADO DO PARANÁ

Consulta de Impedidos de Licitar

NENHUM ITEM ENCONTRADO!

**TRIBUNAL DE CONTAS DA UNIÃO****Consulta Consolidada de Pessoa Jurídica**

Este relatório tem por objetivo apresentar os resultados consolidados de consultas eletrônicas realizadas diretamente nos bancos de dados dos respectivos cadastros. A responsabilidade pela veracidade do resultado da consulta é do Órgão gestor de cada cadastro consultado. A informação relativa à razão social da Pessoa Jurídica é extraída do Cadastro Nacional da Pessoa Jurídica, mantido pela Receita Federal do Brasil.

**Consulta realizada em:** 20/06/2024 16:16:06

**Informações da Pessoa Jurídica:**

Razão Social: **URSA COMERCIAL LTDA**  
CNPJ: **26.628.908/0001-38**

**Resultados da Consulta Eletrônica:**

Órgão Gestor: **TCU**  
Cadastro: **Licitantes Inidôneos**  
Resultado da consulta: **Nada Consta**

Para acessar a certidão original no portal do órgão gestor, clique [AQUI](#).

Órgão Gestor: **CNJ**  
Cadastro: **CNIA - Cadastro Nacional de Condenações Cíveis por Ato de Improbidade Administrativa e Inelegibilidade**  
Resultado da consulta: **Nada Consta**

Para acessar a certidão original no portal do órgão gestor, clique [AQUI](#).

Órgão Gestor: **Portal da Transparência**  
Cadastro: **Cadastro Nacional de Empresas Inidôneas e Suspensas**  
Resultado da consulta: **Constam Registros**

Impedimento/proibição de contratar com prazo determinado (22/04/2025) - Prefeitura de Joinville (SC)<br /></>Suspensão (04/04/2026) - MINISTERIO DA SAUDE<br /></>Suspensão (01/04/2026) - MINISTERIO DA SAUDE<br /></>Impedimento/proibição de contratar com prazo determinado (19/09/2024) - ESTADO DE GOIAS<br /></>Suspensão (22/08/2024) - COMANDO DO EXERCITO<br /></>Impedimento/proibição de contratar com prazo determinado (22/04/2025) - PREFEITURA MUNICIPAL DE JOINVILLE

Para acessar a certidão original no portal do órgão gestor, clique [AQUI](#).

Órgão Gestor: **Portal da Transparência**  
Cadastro: **CNEP - Cadastro Nacional de Empresas Punidas**  
Resultado da consulta: **Nada Consta**

Para acessar a certidão original no portal do órgão gestor, clique [AQUI](#).

# Sumário

Clique no tópico para ir até a página desejada.

1 - Contrato Social	1
2 - Documento Mabel - Sócia	7
3 - Simplificada	10
4 - DADOS DA EMPRESA PARA ELABORAÇÃO DE CONTRATO ATA	11
5 - DECLARAÇÃO DE CUMPRIMENTO DOS REQUISITOS DE HABILITAÇÃO	12
6 - DECLARAÇÃO DE NÃO UTILIZAÇÃO DE TRABALHO DE MENOR	13
7 - DECLARAÇÃO DE INEXISTÊNCIA DE FATO IMPEDITIVO PARA LICITAR	14
8 - DECLARAÇÃO DE INEXISTÊNCIA DE SERVIDOR PÚBLICO NOS QUADROS DA EMPRESA	15
9 - Declarações gerais	16
10 - CNPJ + QSA	22
11 - FGTS	24
12 - Federal CNPJ + CPF	26
13 - Estadual CNPJ + CPF	28
14 - Municipal CNPJ + CPF	29
15 - Trabalhista CNPJ + CPF	30
16 - Débitos Trabalhistas - Infrações e Inspeção	32
17 - SINTEGRA	35
18 - Alvará licença e funcionamento	36
19 - Falência + Foro	38
20 - Balanço + Índices 2022	40
21 - Balanço 2021	52
22 - Certidão do contador	65
23 - Informativo Balanço Patrimonial 2023	66
24 - ACT - Materiais de Limpeza - Xavante	67
25 - ACT - Multi Inseticida - Pref_ Campo Bom	68
26 - ACT + NF - Inseticida Aerosol - DAE	70
27 - ACT + NF - Inseticida + Spray Desengripante - 2ºBE	72
28 - ACT + NF - Inseticida + Odorizador - Pref_ Tarumã	74
29 - ACT + NF - Inseticida + Anticorrosivo - Hospital de Guarn.	78
30 - ACT + NF - Inseticida - UFRJ	80
31 - ACT + NF - Inseticida 11º Grupamento	82
32 - ACT - Inseticida - IFC - Campus Concórdia	85
33 - ACT UFVJM - Inseticida - Fosfeto de Alumínio	87
34 - ACT - Inseticida - 10º Reg_ Caval_ Mecaniz	90
35 - ACT - Inseticida - Pref_ Campo Belo	95
36 - ACT - Inset_ + Barat_ Formic.	97
37 - ACT - Inseticida + Formicida - Pref_ Maripá	99
38 - ACT - Inseticida e Fungicida - UFSM	101



39 - ACT - 10º Reg_ - Inseticida	103
40 - ACT - Formicida - Pref Ribeirão das Neves	106
41 - ACT - Formicida e Inseticida - EMPARN	108
42 - ACT - Domissanitários Raticidas - Pref_ Jaboatão - Ok	110
43 - ACT - Comando da Aeronáutica - Desodorizador	113
44 - ACT - Desodorizador + Inseticida + Repelente - Pref_ Cafelândia	116
45 - ACT - Fio de Nylon - 2º BCC	118
46 - ACT - Inseticida 500un - Desengripante 50un - IFAL	120
47 - ACT +NF - Inseticidas - Pref_ Esteio	122
48 - ACT +NF - Raticida e Inseticida - Pref_ Dois Córregos	124
49 - ACT+NF - Desodorizador + Permetrina - 1º GPT A COS 2ª RM	126
50 - ACT+NF - Fio de Nylon - PQ RMM	128
51 - ACT+NF - Fungicida e Inseticida - Embrapa	130
52 - ACT+NF - Herbicida e Inseticida - IFTO	132
53 - ACT+NF - Permetrina - 12º Gp_ de Art_ Campanha	135
54 - ACT+NF - Rodenticida e Inseticida - Fundação Mun_ de Saúde Rio Claro	137
55 - ACT+NF - Multi inseticida - Comando 22ª Brig_ Inf_ Selva	139
56 - ACT+NF - Inseticida - Pref_ Concórdia	142
57 - ACT+NF - Inseticida - Pref_ Currais Novos	144
58 - ACT+NF - Inseticida - Tribunal Reg_ Eleitoral de Rondônia	146
59 - ACT+NF - Inseticida e Raticida - Sec_ Saúde Pref_ Hortolândia	148
60 - ACT+NF - Inseticida e Raticida - Pref_ Barretos	150
61 - ACT+NF - Fio de Corte - QT - Campina do Taborda	152
62 - ACT + NF - Inseticida - 15ª Comp_ Enge_ Comb_ Mecanizada	154
63 - ACT+NF - Inseticida - Pref_ Três Cachoeiras	156
64 - ACT + NF - Multi inseticida - Pref_ Gravataí	158
65 - ACT + NF - Herbicida + Inseticida + Formicida - QT - Pref_ São Miguel do Oeste	160
66 - ACT + NF - Inseticida - Pref_ Nova Santa Bárbara	162
67 - ACT + NF - Higiene e Limpeza - Pref_ Umuarama	164
68 - ACT + NF - Pref_ JI-Paraná	166
69 - ACT + NF - Pref_ Igarapé	168
70 - ACT + NF - Pref_ Dormentes	170
71 - ACT + NF - Desodorante + Permetrina - QT - Pref_ Jandaia do Sul	172
72 - ACT + NF - Higiene e Limpeza - Pref_ Santana do Matos	174
73 - ACT + NF - Multi inseticida - Pref_ Resende	177
74 - ACT + NF - Inseticida - QT - Conab	179
75 - ACT + NF - Desodorizador - 3º Batal_ Engenh_	181
76 - ACT + NF - Desodorizador + Inseticida - Pref_ Itaúba	183
77 - ACT + NF - Desodorizador - Pref_ Cáceres	185
78 - ACT - Equipamentos - Pref_ Doutor Ricardo	187

79 - ACT + NF - Equipamentos - PMPR	188
80 - ACT + NF - Roçadeira - 1º Grup_ Engenh_ - AG NF	191
81 - ACT + NF - Roçadeira - Município de Clevelândia	194
82 - ACT + NF - Roçadeira - Pref. Dois Vizinhos	197
83 - ACT - Roçadeira + Glifosato - IFPE	200
84 - ACT - Missal - Cortador de Grama + Roçadeira	201
85 - ACT - Soprador - Pref_ Maringá	203
86 - ACT - Moto Compressor - Pref_ Tangara da Serra -	205
87 - ACT - Carrinho Armazém - Pref_ Mercedes	207
88 - ACT - IFSC - Aspirador de pó + Carrinho - Autenticado	209
89 - ACT + NF - Soprador + Motoserra + Pulverizador - Pref_ Tunas do Paraná	211
90 - ACT + NF - Óleo + Fio - 28º Batalhão Logístico	213
91 - ACT + NF - Nylon - 5º Centro de Telemática	215
92 - ACT + NF - Motocompressor - Pref_ Rio	217
93 - ACT + NF - Soprador - 2ª e 4ª Cla Fron	220
94 - ACT + NF - Corpo de Bombeiros PR	222
95 - ACT + NF - Compressor de Ar - Pq RRM 3ª RM	224
96 - ACT + NF - Compressor - SV Subs Mil 5ª RM	226
97 - ACT + NF - Compressor - Pref Mil Brasília	228
98 - ACT - Lavadora - Pref_ Goioerê	230
99 - ACT - Lavadora - Pref_ Lunardelli	232
100 - ACT + NF - Lava Jato - CRMAP	234
101 - ACT - Pulverizador - IF - Campus Gov_ Mangabeira	236
102 - ACT +NF - Herbicida - Pref_ Porto Mauá	237
103 - Atestado Bidden - CT 047-2021 Atestado Cloro SAAEP Parauapebas 2	239
104 - ACT - Hipoclorito - SAAEP - Autenticado	240
105 - Alvará Dispensa Sanitária	243
106 - IAP Bidden	245
107 - Contrato Bidden e Alexandre - Autenticado	246
108 - Toyama TEPW2200.pdf	251
109 - Garthen GR-3500C.pdf	283
110 - Catálogo Kawashima - Atomizador-AT-8020-U.pdf	284
111 - Manual Atomizador Costal AT 8020-U.pdf	285
112 - Kawashima KW 43-LE e KW 52-LE - KW 26-T.pdf	309
113 - Garthen GSF-260- Grupo GMEG.pdf	313
114 - Motomil- CMO-850.pdf	314

**"BIDDEN COMERCIAL LTDA."**

**"CNPJ: 36.181.473/0001-80 - NIRE: 412.0926130.1"**

**"SEGUNDA ALTERAÇÃO DE CONTRATO"**

**MABEL ANDRUSIEVICZ**, brasileira, natural de Curitiba - PR, nascida em 09 de Fevereiro de 1966, solteira, comerciante, portadora do CPF n.º 727.028.189-00 e da Carteira Nacional de Habilitação n.º 02844069750, expedida pelo Departamento Nacional de Trânsito - Paraná, residente e domiciliada à Rua Capitão João Zaleski, n.º 1763 - Bairro Lindóia - CEP 81010-080 - Curitiba - Pr. única sócia da sociedade limitada unipessoal que gira sob o nome empresarial **"BIDDEN COMERCIAL LTDA"**, com sede no município de Curitiba - Paraná à Rua Capitão João Zaleski, n.º 1763 - Bairro Lindóia - CEP 81010-080 - Curitiba - Pr, com seu Contrato Social, arquivado na Junta Comercial do Paraná, sob n.º 412.0926130.1 em seção de 29 de Janeiro de 2020, devidamente inscrita no CNPJ sob n.º 36.181.473/0001-80 e alteração posterior de n.º 20207078025 em seção de 03 de Dezembro de 2020 - **RESOLVE** por este instrumento particular de alteração, alterar o referido contrato mediante as seguintes cláusulas:

**CLÁUSULA PRIMEIRA:** A sociedade Limitada Unipessoal que explorava o ramo escritório de:

- Comércio Varejista de Produtos Saneantes Domissanitários;
- Manutenção e Reparação de Máquinas e Equipamentos para uso geral;
- Manutenção e Reparação de Máquinas e Equipamentos para Agricultura e Pecuária;
- Representantes Comerciais e Agentes do Comércio de Mercadorias em geral;
- Comércio Atacadista de Medicamentos e Drogas de uso Veterinário;
- Comércio Atacadista de Produtos de Higiene, Limpeza e Conservação Domiciliar;
- Comércio Atacadista de Máquinas, Aparelhos e Equipamentos para uso Agropecuário; Partes e Peças;
- Comércio Atacadista de Ferragens e Ferramentas;
- Comércio Atacadista de Defensivos Agrícolas, Adubos, Fertilizantes e Corretivos do Solo;
- Comércio Varejista de Ferragens e Ferramentas;

**passará a explorar o ramo de escritório de:**

- Comércio Varejista de Produtos Saneantes Domissanitários;
- Manutenção e Reparação de Máquinas e Equipamentos para uso geral;

**“BIDDEN COMERCIAL LTDA.”**

**“CNPJ: 36.181.473/0001-80 - NIRE: 412.0926130.1”**

**“SEGUNDA ALTERAÇÃO DE CONTRATO”**

- Manutenção e Reparação de Máquinas e Equipamentos para Agricultura e Pecuária;
- Representantes Comerciais e Agentes do Comércio de Mercadorias em geral;
- Comércio Atacadista de Medicamentos e Drogas de uso Veterinário;
- Comércio Atacadista de Produtos de Higiene, Limpeza e Conservação Domiciliar;
- Comércio Atacadista de Máquinas, Aparelhos e Equipamentos para uso Agropecuário; Partes e Peças;
- Comércio Atacadista de Ferragens e Ferramentas;
- Comércio Atacadista de Defensivos Agrícolas, Adubos, Fertilizantes e Corretivos do Solo;
- Comércio Varejista de Ferragens e Ferramentas;
- Holdings de Instituições não-Financeiras.

**CLÁUSULA SEGUNDA:** A administração da Sociedade será exercida com exclusividade pela sócia Sra. **MABEL ANDRUSIEVICZ** a qual, cabe a responsabilidade ou representação Ativa e Passiva da Sociedade, em juízo ou fora dele, podendo praticar todos os atos compreendidos no objeto social, sempre no interesse da sociedade, ficando vedado o uso da denominação social em negócios estranhos aos fins sociais.

**CLÁUSULA TERCEIRA:** A administradora declara sob as penas da Lei de que não está impedida de exercer a administração da sociedade, por lei especial, ou em virtude de condenação criminal, ou por se encontrar sob os efeitos dela, a pena que vede, ainda que temporariamente, o acesso a cargos públicos; ou por crime falimentar, de prevaricação, peita ou suborno, concussão, peculato, ou contra a economia popular, contra o sistema financeiro nacional, contra normas de defesa da concorrência, contra as relações de consumo, fé pública, ou a propriedade.

**CLÁUSULA QUARTA:** A vista das modificações efetuadas consolida-se o contrato social com a seguinte redação:

**"BIDDEN COMERCIAL LTDA."**

**"CNPJ: 36.181.473/0001-80 - NIRE: 412.0926130.1"**

**"SEGUNDA ALTERAÇÃO DE CONTRATO"**

**CONTRATO CONSOLIDADO**

**BIDDEN COMERCIAL LTDA.**

**CNPJ: 36.181.473/0001-80 - NIRE 412.0926130.1**

**MABEL ANDRUSIEVICZ**, brasileira, natural de Curitiba - PR, nascida em 09 de Fevereiro de 1966, solteira, comerciante, portadora do CPF n.º 727.028.189-00 e da Carteira Nacional de Habilitação n.º 02844069750, expedida pelo Departamento Nacional de Trânsito - Paraná, residente e domiciliada à Rua Capitão João Zaleski, n.º 1763 - Bairro Lindóia - CEP 81010-080 - Curitiba - Pr. única sócia da sociedade limitada unipessoal que gira sob o nome empresarial **"BIDDEN COMERCIAL LTDA"**, com sede no município de Curitiba - Paraná à Rua Capitão João Zaleski, n.º 1763 - Bairro Lindóia - CEP 81010-080 - Curitiba - Pr, com seu Contrato Social, arquivado na Junta Comercial do Paraná, sob n.º 412.0926130.1 em seção de 29 de Janeiro de 2020, devidamente inscrita no CNPJ sob n.º 36.181.473/0001-80 e alteração posterior de n.º 20207078025 em seção de 03 de Dezembro de 2020.

**CLÁUSULA PRIMEIRA:** A Sociedade Limitada Unipessoal gira sob o nome empresarial **"BIDDEN COMERCIAL LTDA."** com sede à "Rua Capitão João Zaleski, n.º 1763 - Bairro Lindóia - CEP 81010-080 - Curitiba - Pr".

**CLÁUSULA SEGUNDA:** O objeto da Sociedade Limitada Unipessoal é Escritório de:

- Comércio Varejista de Produtos Saneantes Domissanitários;
- Manutenção e Reparação de Máquinas e Equipamentos para uso geral;
- Manutenção e Reparação de Máquinas e Equipamentos para Agricultura e Pecuária;
- Representantes Comerciais e Agentes do Comércio de Mercadorias em geral;
- Comércio Atacadista de Medicamentos e Drogas de uso Veterinário;
- Comércio Atacadista de Produtos de Higiene, Limpeza e Conservação Domiciliar;
- Comércio Atacadista de Máquinas, Aparelhos e Equipamentos para uso Agropecuário; Partes e Peças;
- Comércio Atacadista de Ferragens e Ferramentas;
- Comércio Atacadista de Defensivos Agrícolas, Adubos, Fertilizantes e Corretivos do Solo;
- Comércio Varejista de Ferragens e Ferramentas;
- Holdings de Instituições não-Financeiras.

**“BIDDEN COMERCIAL LTDA.”**

**“CNPJ: 36.181.473/0001-80 - NIRE: 412.0926130.1”**

**“SEGUNDA ALTERAÇÃO DE CONTRATO”**

**CLÁUSULA TERCEIRA:** O prazo de duração da Sociedade Limitada Unipessoal é por tempo indeterminado, com início das atividades em 03/02/2020.

**CLÁUSULA QUARTA:** O Capital Social da Sociedade Limitada Unipessoal é de R\$ 50.000,00 (cinquenta mil reais) divididos em 50.000 (cinquenta mil) cotas de valor nominal de R\$ 1,00 (um real) cada uma, integralizado em moeda corrente do País pela sócia:

<input checked="" type="checkbox"/> <b>MABEL ANDRUSIEVICZ</b>	<b>100%</b>	-	<b>50.000</b>	cotas -	<b>R\$ 50.000,00</b>
<b>TOTAL:</b>	<b>100%</b>	-	<b>50.000</b>	cotas -	<b>R\$ 50.000,00</b>

**CLÁUSULA QUINTA:** A Sociedade Limitada Unipessoal poderá a qualquer tempo, abrir ou fechar filiais ou outra dependência, no país ou no exterior, mediante alteração contratual assinada por todos os sócios.

**CLÁUSULA SEXTA:** A responsabilidade da única sócia é restrita ao valor de suas quotas, mas responderá solidariamente pela integralização do Capital Social.

**CLÁUSULA SÉTIMA:** Ficam dispensadas reuniões de sócios e a lavratura de ATA de prestação de contas assim como a publicação e registro da mesma, conforme preceitua o artigo 70 da Lei Complementar n.º 123/2006.

**CLÁUSULA OITAVA:** A administração da Sociedade Limitada Unipessoal será exercida individualmente e com prazo indeterminado pela única sócia Sra. **MABEL ANDRUSIEVICZ**, ficando dispensada de prestar caução, razão pela qual compete a administradora a direção dos negócios sociais e a prática dos atos necessários ao funcionamento normal e regular das atividades econômicas da sociedade, podendo ela receber, dar quitação, pagar contas em geral, contrair obrigações, abrir, movimentar e encerrar contas bancárias, representar de qualquer forma a sociedade perante órgãos da administração pública Federal, Estadual e Municipal, adquirir, vender, gravar ou onerar imóveis ou quotas representativas do capital social da sociedade, constituir penhor de qualquer natureza, inclusive caução de títulos e de direitos creditórios, prestar garantias fidejussórias às sociedades subsidiárias, controladas ou coligadas, ou de cujo capital participe ou venha a participar, por si ou através das referidas sociedades, representar a sociedade, ativa e passivamente, em juízo ou fora dele, constituir Procuradores por instrumento público ou particular de mandato, mediante especificação naquele documento, dos atos ou operações que poderão praticar, bem como do prazo de duração do mandato que sendo para representação em juízo, poderá ser por prazo indeterminado, e tudo mais que se fizer necessário para o fiel cumprimento do mandato.

**Parágrafo Primeiro:** A administradora fixará uma retirada mensal, a título de “pró-labore”, observadas as disposições regulamentares pertinentes.

**“BIDDEN COMERCIAL LTDA.”**

**“CNPJ: 36.181.473/0001-80 - NIRE: 412.0926130.1”**

**“SEGUNDA ALTERAÇÃO DE CONTRATO”**

**Parágrafo Segundo:** A administradora responderá solidariamente, perante a sociedade e terceiros prejudicados por culpa no desempenho de suas funções.

**CLÁUSULA NONA:** A administradora declara sob as penas da Lei que não está impedida por Lei especial do exercício da administração de sociedade unipessoal limitada e que não se acha condenada a pena que vede, ainda que temporariamente, o acesso a cargos públicos, ou por crime falimentar, de prevaricação, peita ou suborno, concussão, peculato ou contra a economia popular, contra o sistema financeiro nacional, contra as normas de defesa da concorrência, contra as relações de consumo, a fé pública ou a propriedade.

**CLÁUSULA DÉCIMA:** O exercício social será coincidente com o ano-calendário, terminando em 31 de dezembro de cada ano, quando será procedido o levantamento do balanço patrimonial e efetuada a apuração de resultados, os quais serão atribuídos a sócia única proporcionalmente às suas quotas de capital. Podendo os lucros a critério do mesmo, serem distribuídos ou ficarem em reserva na sociedade.

**CLÁUSULA DÉCIMA PRIMEIRA:** A sociedade limitada unipessoal poderá levantar demonstrações contábeis intermediárias, a qualquer tempo, para fins de cisão parcial ou total, fusão e incorporação, retirada da sócia ou ainda, para quaisquer atos julgados necessários pela sócia.

**CLÁUSULA DÉCIMA SEGUNDA:** A única sócia será obrigada à reposição dos lucros e das quantias retiradas, a qualquer título ainda que autorizados pelo contrato, quando tais lucros ou quantia se distribuírem com prejuízo do capital.

**CLÁUSULA DÉCIMA TERCEIRA:** Em caso de falecimento da única sócia a sociedade limitada unipessoal poderá continuar com suas atividades com os herdeiros e/ou sucessores do “de cujus” ou do incapaz. Não sendo possível, ou inexistindo interesse destes, a sociedade poderá ser dissolvida.

**CLÁUSULA DÉCIMA QUARTA:** Fica eleito o foro da Comarca de Curitiba, Estado do Paraná, para o exercício e o cumprimento dos direitos e obrigações resultantes do presente instrumento, com exclusão de qualquer outro, seja qual for ou vier a ser o futuro domicílio da única sócia.

E por estar assim justa e contratada assina o presente instrumento em uma única via.

Curitiba, 16 de Julho de 2021.

---

**MABEL ANDRUSIEVICZ**

Testemunha:

---

**MARCO ANTONIO ROMERO**  
RG: 1.913.225 - SSP/PR



MINISTÉRIO DA ECONOMIA  
Secretaria Especial de Desburocratização, Gestão e Governo Digital  
Secretaria de Governo Digital  
Departamento Nacional de Registro Empresarial e Integração

## ASSINATURA ELETRÔNICA

Certificamos que o ato da empresa BIDDEN COMERCIAL LTDA. consta assinado digitalmente por:

IDENTIFICAÇÃO DO(S) ASSINANTE(S)	
CPF/CNPJ	Nome
44789858987	MARCO ANTONIO ROMERO
72702818900	MABEL ANDRUSIEVICZ



CERTIFICO O REGISTRO EM 20/07/2021 10:03 SOB N° 20214708489.  
PROTOCOLO: 214708489 DE 19/07/2021.  
CÓDIGO DE VERIFICAÇÃO: 12105191130. CNPJ DA SEDE: 36181473000180.  
NIRE: 41209261301. COM EFEITOS DO REGISTRO EM: 19/07/2021.  
BIDDEN COMERCIAL LTDA.

LEANDRO MARCOS RAYSEL BISCAIA  
SECRETÁRIO-GERAL  
[www.empresafacil.pr.gov.br](http://www.empresafacil.pr.gov.br)

A validade deste documento, se impresso, fica sujeita à comprovação de sua autenticidade nos respectivos portais, informando seus respectivos códigos de verificação.



**REPÚBLICA FEDERATIVA DO BRASIL**  
**MINISTÉRIO DE INFRAESTRUTURA**  
**SECRETARIA NACIONAL DE TRÁFICO**

**CARTEIRA NACIONAL DE HABILITAÇÃO / DRIVER LICENSE / PERMISO DE CONDUCCIÓN**

2 - NOME E SOBRENOME  
MABEL ANDRUSIEVICZ

3 - DATA LOCAL E UF DE EMISSÃO  
09/02/1966 CURITIBA/PR

4 - DATA EMISSÃO  
24/04/2023

5 - DATA VALIDADE  
30/04/2028

6 - DOC. IDENTIDADE / ORIG. EMISSOR / UF  
4074221-2 SESP PR

7 - CPF  
727.028.189-00

8 - Nº REGISTRO  
02544088750

9 - CAT. HAB.  
B

10 - NACIONALIDADE  
BRASILEIRO

11 - FILIAÇÃO  
BRONISLAJ ANDRUSIEVICZ  
HELENA ANDRUSIEVICZ

12 - DATA HAB.  
B

13 - ASSINATURA DO PORTADOR

	1	2	3	4	5	6	7	8	9	10	11	12
ACC. em												
A												
A1												
B												
B1												
C												
C1												
D												
D1												
B6												
CE												
C1E												
DE												
D1E												

14 - OBSERVAÇÃO

15 - LOCAL  
CURITIBA, PR

ASSINATURA DO EMISSOR  
16435446031  
PR523447241

**PARANÁ**

VALIDADE: 09/02/2028

2587799419

VALIDADE: 09/02/2028

2587799419





Governo do Estado do Paraná  
Secretaria de Estado da Indústria, Comércio e Serviços  
Junta Comercial do Estado do Paraná



## CERTIDÃO SIMPLIFICADA

### Sistema Nacional de Registro de Empresas Mercantis - SINREM

Certificamos que as informações abaixo constam dos documentos arquivados nesta Junta Comercial e são vigentes na data da sua expedição.

Nome Empresarial: <b>BIDDEN COMERCIAL LTDA.</b>			Protocolo: PRC2420982551		
NIRE : 41209261301 Natureza Jurídica: Sociedade Empresária Limitada					
<b>NIRE (Sede)</b> 41209261301	<b>CNPJ</b> 36.181.473/0001-80	<b>Data de Ato Constitutivo</b> 29/01/2020	<b>Início de Atividade</b> 03/02/2020		
<b>Endereço Completo</b> Rua CAPITÃO JOÃO ZALESKI, Nº 1763, LINDÓIA - Curitiba/PR - CEP 81010-080					
<b>Objeto Social</b> COMERCIO VAREJISTA DE PRODUTOS SANEANTES DOMISSANITARIOS MANUTENCAO E REPARACAO DE MAQUINAS E EQUIPAMENTOS PARA USO GERAL MANUTENCAO E REPARACAO DE MAQUINAS E EQUIPAMENTOS PARA AGRICULTURA E PECUARIA REPRESENTANTES COMERCIAIS E AGENTES DO COMERCIO DE MERCADORIAS EM GERAL COMERCIO ATACADISTA DE MEDICAMENTOS E DROGAS DE USO VETERINARIO COMERCIO ATACADISTA DE MAQUINAS, APARELHOS E EQUIPAMENTOS PARA USO AGROPECUARIO PARTES E PECAS COMERCIO ATACADISTA DE PRODUTOS DE HIGIENE, LIMPEZA E CONSERVACAO DOMICILIAR COMERCIO ATACADISTA DE FERRAGENS E FERRAMENTAS COMERCIO ATACADISTA DE DEFENSIVOS AGRICOLAS, ADUBOS, FERTILIZANTES E CORRETIVOS DO SOLO COMERCIO VAREJISTA DE FERRAGENS E FERRAMENTAS HOLDINGS DE INSTITUICOES NAO-FINANCEIRAS.					
<b>Capital Social</b> R\$ 50.000,00 (cinquenta mil reais)		<b>Porte</b> EPP (Empresa de Pequeno Porte)	<b>Prazo de Duração</b> Indeterminado		
<b>Capital Integralizado</b> R\$ 50.000,00 (cinquenta mil reais)					
<b>Dados do Sócio</b>					
<b>Nome</b> MABEL ANDRUSIEVICZ	<b>CPF/CNPJ</b> 727.028.189-00	<b>Participação no capital</b> R\$ 50.000,00	<b>Espécie de sócio</b> Sócio	<b>Administrador</b> S	<b>Término do mandato</b> Indeterminado
<b>Dados do Administrador</b>					
<b>Nome</b> MABEL ANDRUSIEVICZ	<b>CPF</b> 727.028.189-00	<b>Término do mandato</b> Indeterminado			
<b>Último Arquivamento</b>					
<b>Data</b> 30/07/2021	<b>Número</b> 20215081935	<b>Ato/eventos</b> 307 / 307 - REENQUADRAMENTO DE MICROEMPRESA COMO EMPRESA DE PEQUENO PORTE		<b>Situação</b> ATIVA <b>Status</b> xxxxx	

Esta certidão foi emitida automaticamente em 21/05/2024, às 13:52:22 (horário de Brasília).  
Se impressa, verificar sua autenticidade no <https://www.empresafacil.pr.gov.br>, com o código GPJ7NWWVT.  
LEANDRO MARCOS RAYSEL BISCAIA  
Secretário(a) Geral



## **BIDDEN COMERCIAL.**

CNPJ 36.181.473/0001-80 | I. E. 90839180-28  
Rua Capitão João Zaleski, 1763 - CEP 81.010-080  
Curitiba- Paraná | Fone 41) 4103-7690/ (41) 9148-2036  
E-mail: contato@biddencomercial.com.br

### **DECLARAÇÃO DE CUMPRIMENTO DOS REQUISITOS DE HABILITAÇÃO**

Para: MUNICIPIO DE TRES BARRAS DO PARANA

PREGÃO ELETRÔNICO Nº 21/2024

REGISTRO DE PREÇOS PARA FUTURA EVENTUAL AQUISIÇÃO DE MATERIAL PERMANENTE PARA ATENDER AS NECESSIDADES DAS SECRETARIAS E DEPARTAMENTOS DA ADMINISTRAÇÃO PÚBLICA MUNICIPAL

BIDDEN COMERCIAL LTDA, pessoa jurídica de direito privado, inscrito no CNPJ nº 36.181.473/0001-80, sediada na Rua Capitão João Zaleski, 1763SEDE, Lindóia, CEP 81010-080, Curitiba (PR), através de seu representante legal, declara para fins de participação no PREGÃO ELETRÔNICO Nº 21/2024, e sob as penas da Lei, que cumpre plenamente os requisitos de habilitação previstos em seu edital, conforme previsto no artigo 63º, inciso I, da Lei 14.133/2021.

Curitiba (PR), 06/06/2024.

**BIDDEN COMERCIAL LTDA.**

Sócia Administradora

BIDDEN COMERCIAL CNPJ 36.181.473/0001-80 | I. E. 90839180-28 Rua Capitão João Zaleski, 1763 - CEP 81.010-080  
Curitiba- Paraná | Fone (41) 4103-7690/ (41) 9148-2036 E-mail: contato@biddencomercial.com.br

**PROCURADOR CONSTITUÍDO**

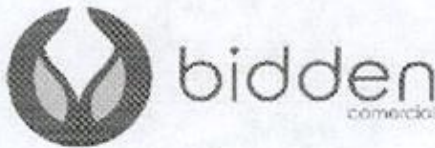

**BIDDEN COMERCIAL.**

CNPJ 36.181.473/0001-80 | I. E. 90839180-28  
Rua Capitão João Zaleski, 1763 - CEP 81.010-080  
Curitiba- Paraná | Fone (41) 4103-7690/ (41) 9148-2036  
E-mail: contato@biddencomercial.com.br

**DECLARAÇÃO DE NÃO UTILIZAÇÃO DE TRABALHO DE MENOR**

Para: MUNICIPIO DE TRES BARRAS DO PARANA

PREGÃO ELETRÔNICO N° 21/2024

REGISTRO DE PREÇOS PARA FUTURA EVENTUAL AQUISIÇÃO DE MATERIAL PERMANENTE PARA ATENDER AS NECESSIDADES DAS SECRETARIAS E DEPARTAMENTOS DA ADMINISTRAÇÃO PÚBLICA MUNICIPAL

BIDDEN COMERCIAL LTDA, pessoa jurídica de direito privado, inscrito no CNPJ n° 36.181.473/0001-80, sediada na Rua Capitão João Zaleski, 1763SEDE, Lindóia, CEP 81010-080, Curitiba (PR), através de seu representante legal, declara sob as penas da Lei, para fins do disposto no inciso VI, do art. 68, da Lei n° 14.133/2021, que não emprega menores de 18 (dezoito) anos em trabalho noturno, perigoso ou insalubre e não emprega menor de 16 (dezesesseis) anos.

Curitiba (PR), 06/06/2024.

BIDDEN COMERCIAL LTDA.

Sócia Administradora

PROCURADOR CONSTITUÍDO

BIDDEN COMERCIAL. CNPJ 36.181.473/0001-80 | I. E. 90839180-28 Rua Capitão João Zaleski, 1763 - CEP 81.010-080  
Curitiba- Paraná | Fone (41) 4103-7690/ (41) 9148-2036 E-mail: contato@biddencomercial.com.br



**BIDDEN COMERCIAL.**

CNPJ 36.181.473/0001-80 | I. E. 90839180-28  
Rua Capitão João Zaleski, 1763 - CEP 81.010-080  
Curitiba- Paraná | Fone (41) 4103-7690/ (41) 9148-2036  
E-mail: contato@biddencomercial.com.br

**DECLARAÇÃO DE INEXISTÊNCIA DE FATO IMPEDITIVO PARA LICITAR**

Para: MUNICIPIO DE TRES BARRAS DO PARANA

PREGÃO ELETRÔNICO Nº 21/2024  
REGISTRO DE PREÇOS PARA FUTURA EVENTUAL AQUISIÇÃO DE MATERIAL PERMANENTE PARA ATENDER AS NECESSIDADES DAS SECRETARIAS E DEPARTAMENTOS DA ADMINISTRAÇÃO PÚBLICA MUNICIPAL

BIDDEN COMERCIAL LTDA, pessoa jurídica de direito privado, inscrito no CNPJ nº 36.181.473/0001-80, sediada na Rua Capitão João Zaleski, 1763SEDE, Lindóia, CEP 81010-080, Curitiba (PR), através de seu representante legal, declara sob as penas da Lei, que não foi declarada inidônea e não está impedida de participar de licitação em qualquer órgão ou entidade da Administração Pública, direta ou indireta, federal, estadual ou municipal.

Declara também, que está obrigada a informar a Contratante os fatos supervenientes impeditivos de sua habilitação, quando de sua ocorrência.

Por ser a expressão da verdade, firmamos a presente declaração.

Curitiba (PR), 06/06/2024.

**BIDDEN COMERCIAL LTDA.**

Sócia Administradora

BIDDEN COMERCIAL CNPJ 36.181.473/0001-80 | I. E. 90839180-28 Rua Capitão João Zaleski, 1763 - CEP 81.010-080  
Curitiba- Paraná | Fone (41) 4103-7690/ (41) 9148-2036 E-mail: contato@biddencomercial.com.br

**PROCURADOR CONSTITUÍDO**



## **BIDDEN COMERCIAL.**

CNPJ 36.181.473/0001-80 | I. E. 90839180-28  
Rua Capitão João Zaleski, 1763 - CEP 81.010-080  
Curitiba- Paraná | Fone (41) 4103-7690/ (41) 9148-2036  
E-mail: contato@biddencomercial.com.br

### **DECLARAÇÃO DE INEXISTÊNCIA DE SERVIDOR PÚBLICO NOS QUADROS DA EMPRESA**

Para: MUNICIPIO DE TRES BARRAS DO PARANA

PREGÃO ELETRÔNICO N° 21/2024

REGISTRO DE PREÇOS PARA FUTURA EVENTUAL AQUISIÇÃO DE MATERIAL PERMANENTE PARA ATENDER AS NECESSIDADES DAS SECRETARIAS E DEPARTAMENTOS DA ADMINISTRAÇÃO PÚBLICA MUNICIPAL

BIDDEN COMERCIAL LTDA, pessoa jurídica de direito privado, inscrito no CNPJ nº 36.181.473/0001-80, sediada na Rua Capitão João Zaleski, 1763SEDE, Lindóia, CEP 81010-080, Curitiba (PR), através de seu representante legal,DECLARA sob as penas da lei, que até a presente data não possui exercente de cargo, função ou emprego em seu quadro funcional, seja na qualidade de titular, sócio ou mantenedor de qualquer vínculo de natureza técnica, comercial, econômica, financeira ou trabalhista para sua habilitação no processo licitatório acima descrito, estando ciente da obrigatoriedade de declarar ocorrências posteriores.

Curitiba (PR), 06/06/2024.

**BIDDEN COMERCIAL LTDA.**

Sócia Administradora

BIDDEN COMERCIAL. CNPJ 36.181.473/0001-80 | I. E. 90839180-28 Rua Capitão João Zaleski, 1763 - CEP 81.010-080  
Curitiba- Paraná | Fone (41) 4103-7690/ (41) 9148-2036 E-mail. contato@biddencomercial.com.br

**PROCURADOR CONSTITUÍDO**



## **BIDDEN COMERCIAL.**

CNPJ 36.181.473/0001-80 | I. E. 90839180-28  
Rua Capitão João Zaleski, 1763 - CEP 81.010-080  
Curitiba- Paraná | Fone (41) 4103-7690/ (41) 9148-2036  
E-mail: contato@biddencomercial.com.br

### **Declarações gerais**

Para: MUNICIPIO DE TRES BARRAS DO PARANA  
PREGÃO ELETRÔNICO N° 21/2024

REGISTRO DE PREÇOS PARA FUTURA EVENTUAL AQUISIÇÃO DE MATERIAL PERMANENTE PARA ATENDER AS NECESSIDADES DAS SECRETARIAS E DEPARTAMENTOS DA ADMINISTRAÇÃO PÚBLICA MUNICIPAL

BIDDEN COMERCIAL LTDA, pessoa jurídica de direito privado, inscrito no CNPJ n° 36.181.473/0001-80, sediada na Rua Capitão João Zaleski, 1763SEDE, Lindóia, CEP 81010-080, Curitiba (PR), declara para fins de participação que:

- Cumpre as condições estabelecidas para efeito de habilitação e responderá acerca da sua veracidade, nos termos do inciso I do art. 63 da Lei n° 14.133/21.
- Para fins do disposto no inciso VI do art. 68 da Lei n° 14.133/21, não emprega menor de dezoito anos em trabalho noturno, perigoso ou insalubre e não emprega menor de dezesseis anos. Encontrando-se em situação regular perante o Ministério do Trabalho, no que se refere à observância do disposto no inciso XXXIII do artigo 7º da Constituição Federal.
- Não possui em seu quadro de empregados um percentual mínimo de 5% de pessoas portadoras de deficiência de acordo com o disposto no art. 28, § 6º da Constituição do Estado do Paraná (EC n° 0042/2008, publicada em 11.06.2008), em função de possuir menos de 20 (vinte) funcionários em seu quadro de pessoal.
- Não pesa contra si declaração de inidoneidade para licitar ou contratar, expedida em face do disposto no art. 155 da Lei 14.133/21.

Curitiba (PR), 06/06/2024.

**BIDDEN COMERCIAL LTDA.**

Sócia Administradora

**PROCURADOR CONSTITUÍDO**

BIDDEN COMERCIAL, CNPJ 36.181.473/0001-80 | I. E. 90839180-28 Rua Capitão João Zaleski, 1763 - CEP 81.010-080  
Curitiba- Paraná | Fone (41) 4103-7690/ (41) 9148-2036 E-mail: contato@biddencomercial.com.br

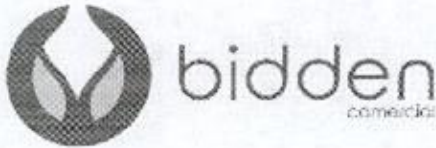
**BIDDEN COMERCIAL.**

CNPJ 36.181.473/0001-80 | I. E. 90839180-28  
Rua Capitão João Zaleski, 1763 - CEP 81.010-080  
Curitiba - Paraná | Fone (41) 4103-7690/ (41) 9148-2036  
E-mail: contato@biddencomercial.com.br

- Não tem conhecimento, no momento, da participação de servidor ou dirigente de órgão ou entidade contratante ou responsável pela licitação, consoante inciso IV do art. 14º da Lei 14.133, que está ciente da obrigatoriedade de denunciar qualquer irregularidade que porventura venha a acontecer;
- Nos termos do art. 14, da Lei nº 14.133, não possui como sócio ou procurador, servidor público efetivo ou não, ainda que licenciado do cargo, nem mantém vínculo de natureza técnica, comercial, econômica, financeira, trabalhista ou civil com dirigente da Administração Pública ou que deles seja cônjuge, companheiro ou parente em linha reta, colateral ou por afinidade, até o terceiro grau.
- Examinou o presente Edital e seus anexos, e que concorda com seu conteúdo e submete-se a todas as exigências estabelecidas no mesmo, e que a proposta apresentada está em conformidade com as exigências editalícias;
- Sob as penas da lei, em especial o art. 299 do Código Penal Brasileiro, que a proposta apresentada para participar desta licitação foi elaborada de maneira independente o conteúdo da proposta não foi, no todo ou em parte, direta ou indiretamente, informado, discutido ou recebido de qualquer outro participante potencial ou de fato desta licitação por qualquer meio ou por qualquer pessoa; a intenção de apresentar a proposta elaborada para participar da licitação não foi informada, discutida ou recebida de qualquer outro participante potencial ou de fato desta licitação, por qualquer meio ou por qualquer pessoa; que não tentou, por qualquer meio ou por qualquer pessoa, influir na decisão de qualquer outro participante quanto a participar ou não da referida licitação; que o conteúdo da proposta apresentada para participar da licitação não será, no todo ou em parte, direta ou indiretamente, comunicado ou discutido com qualquer outro participante antes da adjudicação do objeto da referida licitação; que o conteúdo da proposta apresentada não foi, no todo ou em parte, direta ou indiretamente, informado, discutido ou recebido de qualquer integrante do órgão licitante antes da abertura oficial das propostas; e que está plenamente ciente do teor e da extensão desta declaração e que detém plenos poderes e informações para firmá-la;
- a empresa cumpre plenamente as exigências e os requisitos de habilitação previstos no instrumento convocatório deste pregão;

Curitiba (PR), 06/06/2024.

**BIDDEN COMERCIAL LTDA.**

Sócia Administradora

**PROCURADOR CONSTITUÍDO**

BIDDEN COMERCIAL. CNPJ 36.181.473/0001-80 | I. E. 90839180-28 Rua Capitão João Zaleski, 1763 - CEP 81.010-080  
Curitiba - Paraná | Fone (41) 4103-7690/ (41) 9148-2036 E-mail: contato@biddencomercial.com.br



**BIDDEN COMERCIAL.**

CNPJ 36.181.473/0001-80 | I. E. 90839180-28  
Rua Capitão João Zaleski, 1763 - CEP 81.010-080  
Curitiba- Paraná | Fone 41) 4103-7690/ (41) 9148-2036  
E-mail: contato@biddencomercial.com.br

- até a presente data, inexistem fatos supervenientes impeditivos com este órgão para sua habilitação no presente processo licitatório, estando ciente da obrigatoriedade de declarar ocorrências posteriores, conforme a Lei 14.133/21;
- declara para os devidos fins que como licitante observará e, eventualmente contratado observará e fará observar pelos fornecedores e subcontratados, se admitida subcontratação, a prática do mais alto padrão de ética durante todo o processo de licitação, de contratação e de execução do objeto contratual. Para os propósitos desta declaração, definem-se as seguintes práticas: a) "prática corrupta": oferecer, dar, receber ou solicitar, direta ou indiretamente, qualquer vantagem com o objetivo de influenciar a ação de servidor público no processo de licitação ou na execução de contrato; b) "prática fraudulenta": a falsificação ou omissão dos fatos, com o objetivo de influenciar o processo de licitação ou de execução de contrato; c) "prática colusiva": esquematizar ou estabelecer um acordo entre dois ou mais licitantes, com ou sem o conhecimento de representantes ou prepostos do órgão licitador, visando estabelecer preços em níveis artificiais e não-competitivos; d) "prática coercitiva": causar dano ou ameaçar causar dano, direta ou indiretamente, às pessoas ou sua propriedade, visando influenciar sua participação em um processo licitatório ou afetar a execução do contrato; e) "prática obstrutiva": (i) destruir, falsificar, alterar ou ocultar provas em inspeções ou fazer declarações falsas aos representantes do organismo financeiro multilateral, com o objetivo de impedir materialmente a apuração de alegações de prática prevista, deste Edital; (ii) atos cuja intenção seja impedir materialmente o exercício do direito de o organismo financeiro multilateral promover inspeção. II - Na hipótese de financiamento, parcial ou integral, por organismo financeiro multilateral, mediante adiantamento ou reembolso, este organismo imporá sanção sobre uma empresa ou pessoa física, inclusive declarando-a inelegível, indefinidamente ou por prazo determinado, para a outorga de contratos financiados pelo organismo se, em qualquer momento, constatar o envolvimento da empresa, diretamente ou por meio de um agente, em práticas corruptas, fraudulentas, colusivas, coercitivas ou obstrutivas ao participar da licitação ou da execução um contrato financiado pelo organismo. III - Considerando os propósitos das cláusulas acima, a licitante vencedora, como condição para a contratação, deverá concordar e autorizar que, na hipótese de o contrato vir a ser financiado, em parte ou integralmente, por organismo financeiro multilateral, mediante adiantamento ou reembolso, permitirá que o organismo financeiro e/ou pessoas por ele formalmente indicadas possam inspecionar o local de execução do contrato e todos os documentos, contas e registros relacionados à licitação e à execução do contrato;

Curitiba (PR), 06/06/2024.

**BIDDEN COMERCIAL LTDA.**

Sócia Administradora

BIDDEN COMERCIAL CNPJ 36.181.473/0001-80 | I. E. 90839180-28 Rua Capitão João Zaleski, 1763 - CEP 81.010-080  
Curitiba- Paraná | Fone 41) 4103-7690/ (41) 9148-2036 E-mail: contato@biddencomercial.com.br

**PROCURADOR CONSTITUÍDO**



## **BIDDEN COMERCIAL.**

CNPJ 36.181.473/0001-80 | I. E. 90839180-28  
 Rua Capitão João Zaleski, 1763 - CEP 81.010-080  
 Curitiba- Paraná | Fone (41) 4103-7690/ (41) 9148-2036  
 E-mail: contato@biddencomercial.com.br

- Os documentos apresentados são fiéis e verdadeiros;
- os documentos apresentados de origem não eletrônica conferem com os seus respectivos originais, nos termos do que dispõe o art. 3º, inciso 2º da Lei Federal nº 13.726/2018;
- não possui, em sua cadeia produtiva, empregados executando trabalho degradante ou forçado, observando o disposto nos incisos III e IV do art. 1º e no inciso III do art. 5º da Constituição Federal;
- Os serviços são prestados por empresas que comprovem cumprimento de reserva de cargos prevista em lei para pessoa com deficiência ou para reabilitado da Previdência Social e que atendam às regras de acessibilidade previstas na legislação, conforme disposto no art. 93 da Lei nº 8.213, de 24 de julho de 1991 e art. 63, inciso IV da Lei 14.133/21; que a pessoa jurídica que represento conduz seus negócios de forma a coibir fraudes, corrupção e a prática de quaisquer outros atos lesivos à Administração Pública, nacional ou estrangeira, em atendimento à Lei Federal nº 12.846/ 2013, tais como:
  - I - prometer, oferecer ou dar, direta ou indiretamente, vantagem indevida a agente público, ou a terceira pessoa a ele relacionada;
  - II - comprovadamente, financiar, custear, patrocinar ou de qualquer modo subvencionar a prática dos atos ilícitos previstos em Lei;
  - III - comprovadamente, utilizar-se de interposta pessoa física ou jurídica para ocultar ou dissimular seus reais interesses ou a identidade dos beneficiários dos atos praticados;
  - IV - no tocante a licitações e contratos:
    - a) frustrar ou fraudar, mediante ajuste, combinação ou qualquer outro expediente, o caráter competitivo de procedimento licitatório público;
    - b) impedir, perturbar ou fraudar a realização de qualquer ato de procedimento licitatório público;
    - c) afastar ou procurar afastar licitante, por meio de fraude ou oferecimento de vantagem de qualquer tipo;
    - d) fraudar licitação pública ou contrato dela decorrente;
    - e) criar, de modo fraudulento ou irregular, pessoa jurídica para participar de licitação pública ou celebrar contrato administrativo;
    - f) obter vantagem ou benefício indevido, de modo fraudulento, de modificações ou prorrogações de contratos celebrados com a administração pública, sem autorização em lei, no ato convocatório da licitação pública ou nos respectivos instrumentos contratuais; ou
    - g) manipular ou fraudar o equilíbrio econômico-financeiro dos contratos celebrados com a administração pública;

Curitiba (PR), 06/06/2024.

*Márcia Ambrósio*

**BIDDEN COMERCIAL LTDA.**

Sócia Administradora

BIDDEN COMERCIAL CNPJ 36.181.473/0001-80 | I. E. 90839180-28 Rua Capitão João Zaleski, 1763 - CEP 81.010-080  
 Curitiba- Paraná | Fone (41) 4103-7690/ (41) 9148-2036 E-mail: contato@biddencomercial.com.br

**PROCURADOR CONSTITUÍDO**

**BIDDEN COMERCIAL.**

CNPJ 36.181.473/0001-80 | I. E. 90839180-28  
Rua Capitão João Zaleski, 1763 - CEP 81.010-080  
Curitiba- Paraná | Fone (41) 4103-7690/ (41) 9148-2036  
E-mail: contato@biddencomercial.com.br

- V - Dificultar atividade de investigação ou fiscalização de órgãos, entidades ou agentes públicos, ou intervir em sua atuação, inclusive no âmbito das agências reguladoras e dos órgãos de fiscalização do sistema financeiro nacional.
- que está plenamente ciente do teor e da extensão desta declaração, que detém plenos poderes e informações para firmá-la e que tem ciência que "a falsidade de declaração prestada objetivando benefícios na presente licitação, caracterizará o crime de que trata o Art. 299 do Código Penal, sem prejuízo do enquadramento em outras figuras penais e das sanções administrativas previstas no art. 156, IV, da Lei nº 14.133/21.
- que suas propostas econômicas compreendem a integralidade dos custos para atendimento dos direitos trabalhistas assegurados na Constituição Federal, nas leis trabalhistas, nas normas infralegais, nas convenções coletivas de trabalho e nos termos de ajustamento de conduta vigentes na data de entrega das propostas, conforme art. 63, IV § 1º da lei 14.133/21;
- Não haver em seu quadro societário nenhum sócio majoritário que esteja impedido de contratar com o poder público por aplicação do art. 12, incisos I, II e III, cumulado com os arts. 9 a 11, da Lei 14.230/21, assim como, caso venha a ser declarado vencedor da licitação acima referida, com a consequente assinatura do contrato, me comprometo a comunicar o Poder Público caso haja o impedimento acima supervenientemente à assinatura do contrato;
- Comprometo-me a manter durante a execução da ata, em compatibilidade com as obrigações assumidas, todas as condições de habilitação e qualificação exigidas na licitação.
- Não possuir cônjuge ou companheiro(a), nem parentesco, colateral ou por afinidade, até o 3º grau, com qualquer servidor ou ocupante de função de confiança no MUNICÍPIO, podendo vir a responder às medidas cabíveis em direito em caso de falsidade;
- Estamos cientes e concordamos com as condições contidas no edital e seus anexos, bem como de que cumpro plenamente os requisitos de habilitação definidos no edital.
- que as informações e os documentos apresentados permanente neste edital são verdadeiros e autênticos.
- Que se sujeita às condições estabelecidas no edital acima citado e que acatará integralmente qualquer decisão que venha a ser tomada pelo licitador quanto à Qualificação apenas das proponentes que tenham atendido às condições estabelecidas no Edital e que demonstrem integral capacidade de executar o fornecimento do bem previsto.
- Declara, ainda, para todos os fins de direito, a inexistência de fatos supervenientes Impeditivos da habilitação ou que comprometa a idoneidade da proponente nos termos da Lei 14.133/21;

Curitiba (PR), 06/06/2024.

**BIDDEN COMERCIAL LTDA.**

Sócia Administradora

BIDDEN COMERCIAL. CNPJ 36.181.473/0001-80 | I. E. 90839180-28 Rua Capitão João Zaleski, 1763 - CEP 81.010-080  
Curitiba- Paraná | Fone (41) 4103-7690/ (41) 9148-2036 E-mail: contato@biddencomercial.com.br

**PROCURADOR CONSTITUÍDO**

**BIDDEN COMERCIAL.**

CNPJ 36.181.473/0001-80 | I. E. 90839180-28  
Rua Capitão João Zaleski, 1763 - CEP 81.010-080  
Curitiba- Paraná | Fone (41) 4103-7690/ (41) 9148-2036  
E-mail: contato@biddencomercial.com.br

- Que tem pleno conhecimento e concorda com os termos do Edital e seus Anexos;
- Que os preços propostos são completos, computando todos os custos necessários para o atendimento do objeto desta licitação, bem como impostos, encargos trabalhistas, previdenciários, fiscais, comerciais, taxas, fretes, seguros, deslocamentos de pessoal, prestação de assistência técnica, garantia e quaisquer outros que incidam ou venham a incidir sobre os objetos licitados, constantes da proposta;
- Não possui em seu quadro de pessoal servidor público do Poder Executivo Municipal, exercendo funções técnicas, econômica, financeira, trabalhista, gerência, administração ou tomada de decisão, ou que deles, seja cônjuge, companheiro ou parente em linha reta, colateral ou por afinidade, até o terceiro grau (inciso IV, do art. 14 da Lei 14.133).
- Que não se encontra sob falência, recuperação judicial, concurso de credores, dissoluções ou liquidações.
- Assume inteira responsabilidade pela perfeita execução/aquisição do objeto desta licitação, que tem pleno conhecimento das condições estabelecidas, está de acordo com todas as cláusulas, itens e condições do presente Edital e seus anexos, e atende todas as normas aplicáveis ao objeto. Não podendo em qualquer hipótese, invocar circunstância alguma, como elemento eventualmente impeditivo do perfeito cumprimento das obrigações;
- Não ter recebido deste órgão promovente do Pregão suspensão temporária de participação em licitação e ou impedimento de contratar com esta administração, assim como não ter recebido declaração de inidoneidade para licitar e ou contratar com a administração federal, estadual e municipal.

Curitiba (PR), 06/06/2024.

**BIDDEN COMERCIAL LTDA.**

Sócia Administradora

BIDDEN COMERCIAL CNPJ 36.181.473/0001-80 | I. E. 90839180-28 Rua Capitão João Zaleski, 1763 - CEP 81.010-080  
Curitiba- Paraná | Fone (41) 4103-7690/ (41) 9148-2036 E-mail: contato@biddencomercial.com.br

**PROCURADOR CONSTITUÍDO**



## REPÚBLICA FEDERATIVA DO BRASIL

## CADASTRO NACIONAL DA PESSOA JURÍDICA

NUMERO DE INSCRIÇÃO 36.181.473/0001-80 MATRIZ	COMPROVANTE DE INSCRIÇÃO E DE SITUAÇÃO CADASTRAL	DATA DE ABERTURA 29/01/2020	
NOME EMPRESARIAL BIDDEN COMERCIAL LTDA.			
TÍTULO DO ESTABELECIMENTO (NOME DE FANTASIA) BIDDEN COMERCIAL	PORTE EPP		
CÓDIGO E DESCRIÇÃO DA ATIVIDADE ECONÔMICA PRINCIPAL 47.89-0-05 - Comércio varejista de produtos saneantes domissanitários			
CÓDIGO E DESCRIÇÃO DAS ATIVIDADES ECONÔMICAS SECUNDÁRIAS 33.14-7-10 - Manutenção e reparação de máquinas e equipamentos para uso geral não especificados anteriormente 33.14-7-11 - Manutenção e reparação de máquinas e equipamentos para agricultura e pecuária 46.19-2-00 - Representantes comerciais e agentes do comércio de mercadorias em geral não especializado 46.44-3-02 - Comércio atacadista de medicamentos e drogas de uso veterinário 46.49-4-08 - Comércio atacadista de produtos de higiene, limpeza e conservação domiciliar 46.61-3-00 - Comércio atacadista de máquinas, aparelhos e equipamentos para uso agropecuário; partes e peças 46.72-9-00 - Comércio atacadista de ferragens e ferramentas 46.83-4-00 - Comércio atacadista de defensivos agrícolas, adubos, fertilizantes e corretivos do solo 47.44-0-01 - Comércio varejista de ferragens e ferramentas 64.62-0-00 - Holdings de instituições não-financeiras			
CÓDIGO E DESCRIÇÃO DA NATUREZA JURÍDICA 206-2 - Sociedade Empresária Limitada			
LOGRADOURO R CAPITAO JOAO ZALESKI	NÚMERO 1763	COMPLEMENTO *****	
CEP 81.010-080	BAIRRO/DISTRITO LINDOIA	MUNICÍPIO CURITIBA	UF PR
ENDEREÇO ELETRÔNICO CONTATO@BIDDENCOMERCIAL.COM.BR	TELEFONE (41) 4103-7690/ (41) 9148-2036		
ENTE FEDERATIVO RESPONSÁVEL (EFR) *****			
SITUAÇÃO CADASTRAL ATIVA	DATA DA SITUAÇÃO CADASTRAL 29/01/2020		
MOTIVO DE SITUAÇÃO CADASTRAL			
SITUAÇÃO ESPECIAL *****	DATA DA SITUAÇÃO ESPECIAL *****		

Aprovado pela Instrução Normativa RFB nº 2.119, de 06 de dezembro de 2022.

Emitido no dia 03/06/2024 às 17:45:15 (data e hora de Brasília).

Página: 1/1

Consulta Quadro de Sócios e Administradores - QSA

**CNPJ:**

36.181.473/0001-80

**NOME EMPRESARIAL:**

BIDDEN COMERCIAL LTDA.

**CAPITAL SOCIAL:**

R\$50.000,00 (Cinquenta mil reais)

O Quadro de Sócios e Administradores(QSA) constante da base de dados do Cadastro Nacional da Pessoa Jurídica (CNPJ) é o seguinte:

**Nome/Nome Empresarial:**

MABEL ANDRUSIEVICZ

**Qualificação:**

49-Sócio-Administrador

Para informações relativas à participação no QSA, acessar o e-CAC com certificado digital ou comparecer a uma unidade da RFB.

Emitido no dia 03/06/2024 às 17:45 (data e hora de Brasília).

[Voltar](#)[Imprimir](#)

### Certificado de Regularidade do FGTS - CRF

**Inscrição:** 36.181.473/0001-80  
**Razão Social:** BIDDEN COMERCIAL LTDA  
**Endereço:** R CAPITAO JOAO ZALESKI 1763 / LINDOIA / CURITIBA / PR / 81010-080

A Caixa Econômica Federal, no uso da atribuição que lhe confere o Art. 7, da Lei 8.036, de 11 de maio de 1990, certifica que, nesta data, a empresa acima identificada encontra-se em situação regular perante o Fundo de Garantia do Tempo de Serviço - FGTS.

O presente Certificado não servirá de prova contra cobrança de quaisquer débitos referentes a contribuições e/ou encargos devidos, decorrentes das obrigações com o FGTS.

**Validade:** 29/05/2024 a 27/06/2024

**Certificação Número:** 2024052906405450736900

Informação obtida em 03/06/2024 17:45:46

A utilização deste Certificado para os fins previstos em Lei esta condicionada a verificação de autenticidade no site da Caixa:  
**[www.caixa.gov.br](http://www.caixa.gov.br)**



**MINISTÉRIO DA FAZENDA**  
**Secretaria da Receita Federal do Brasil**  
**Procuradoria-Geral da Fazenda Nacional**

**CERTIDÃO POSITIVA COM EFEITOS DE NEGATIVA DE DÉBITOS RELATIVOS AOS TRIBUTOS  
FEDERAIS E À DÍVIDA ATIVA DA UNIÃO**

**Nome: BIDDEN COMERCIAL LTDA.**  
**CNPJ: 36.181.473/0001-80**

Ressalvado o direito de a Fazenda Nacional cobrar e inscrever quaisquer dívidas de responsabilidade do sujeito passivo acima identificado que vierem a ser apuradas, é certificado que:

1. constam débitos administrados pela Secretaria da Receita Federal do Brasil (RFB) com exigibilidade suspensa nos termos do art. 151 da Lei nº 5.172, de 25 de outubro de 1966 - Código Tributário Nacional (CTN), ou objeto de decisão judicial que determina sua desconsideração para fins de certificação da regularidade fiscal, ou ainda não vencidos; e
2. não constam inscrições em Dívida Ativa da União (DAU) na Procuradoria-Geral da Fazenda Nacional (PGFN).

Conforme disposto nos arts. 205 e 206 do CTN, este documento tem os mesmos efeitos da certidão negativa.

Esta certidão é válida para o estabelecimento matriz e suas filiais e, no caso de ente federativo, para todos os órgãos e fundos públicos da administração direta a ele vinculados. Refere-se à situação do sujeito passivo no âmbito da RFB e da PGFN e abrange inclusive as contribuições sociais previstas nas alíneas 'a' a 'd' do parágrafo único do art. 11 da Lei nº 8.212, de 24 de julho de 1991.

A aceitação desta certidão está condicionada à verificação de sua autenticidade na Internet, nos endereços <<http://rfb.gov.br>> ou <<http://www.pgfn.gov.br>>.

Certidão emitida gratuitamente com base na Portaria Conjunta RFB/PGFN nº 1.751, de 2/10/2014.

Emitida às 11:50:08 do dia 06/05/2024 <hora e data de Brasília>.

Válida até 02/11/2024.

Código de controle da certidão: **3528.2F39.79EF.277B**

Qualquer rasura ou emenda invalidará este documento.





**MINISTÉRIO DA FAZENDA**  
**Secretaria da Receita Federal do Brasil**  
**Procuradoria-Geral da Fazenda Nacional**

**CERTIDÃO NEGATIVA DE DÉBITOS RELATIVOS AOS TRIBUTOS FEDERAIS E À DÍVIDA  
ATIVA DA UNIÃO**

**Nome: MABEL ANDRUSIEVICZ**  
**CPF: 727.028.189-00**

Ressalvado o direito de a Fazenda Nacional cobrar e inscrever quaisquer dívidas de responsabilidade do sujeito passivo acima identificado que vierem a ser apuradas, é certificado que não constam pendências em seu nome, relativas a créditos tributários administrados pela Secretaria da Receita Federal do Brasil (RFB) e a inscrições em Dívida Ativa da União (DAU) junto à Procuradoria-Geral da Fazenda Nacional (PGFN).

Esta certidão se refere à situação do sujeito passivo no âmbito da RFB e da PGFN e abrange inclusive as contribuições sociais previstas nas alíneas 'a' a 'd' do parágrafo único do art. 11 da Lei nº 8.212, de 24 de julho de 1991.

A aceitação desta certidão está condicionada à verificação de sua autenticidade na Internet, nos endereços <<http://rfb.gov.br>> ou <<http://www.pgfn.gov.br>>.

Certidão emitida gratuitamente com base na Portaria Conjunta RFB/PGFN nº 1.751, de 2/10/2014.

Emitida às 11:50:40 do dia 06/05/2024 <hora e data de Brasília>.

Válida até 02/11/2024.

Código de controle da certidão: **BF23.99EE.47D1.AAD1**

Qualquer rasura ou emenda invalidará este documento.



Estado do Paraná  
Secretaria de Estado da Fazenda  
Receita Estadual do Paraná

**Certidão Positiva**  
de Débitos Tributários e de Dívida Ativa Estadual  
**com Efeitos de Negativa**  
(Art. 206 do CTN)  
Nº 033322629-10

Certidão fornecida para o CNPJ/MF: **36.181.473/0001-80**

Nome: **BIDDEN COMERCIAL LTDA**

Ressalvado o direito da Fazenda Pública Estadual inscrever e cobrar débitos ainda não registrados ou que venham a ser apurados, certificamos que, verificando os registros da Secretaria de Estado da Fazenda, constatamos existir pendências cadastradas em nome do contribuinte acima identificado, nesta data, as quais estão com a exigibilidade suspensa nos termos dos incisos II, III e/ou VI, do art. 151, do Código Tributário Nacional (Lei 5.172/1966).

Obs.: Esta Certidão engloba todos os estabelecimentos da empresa e refere-se a débitos de natureza tributária e não tributária, bem como ao descumprimento de obrigações tributárias acessórias

**Válida até 18/07/2024 - Fornecimento Gratuito**

A autenticidade desta certidão deverá ser confirmada via Internet  
[www.fazenda.pr.gov.br](http://www.fazenda.pr.gov.br)



**PREFEITURA MUNICIPAL DE CURITIBA**  
**SECRETARIA MUNICIPAL DE PLANEJAMENTO, FINANÇAS E ORÇAMENTO**  
**DEPARTAMENTO DE CONTROLE FINANCEIRO**

**CERTIDÃO NEGATIVA**  
**DE DÉBITOS TRIBUTÁRIOS E DÍVIDA ATIVA MUNICIPAL**

Certidão nº: 11.186.790  
CNPJ: 36.181.473/0001-80  
Nome: BIDDEN COMERCIAL LTDA.

Ressalvado o direito de a Fazenda Pública Municipal inscrever e cobrar débitos ainda não registrados ou que venham a ser apurados, certificamos não existir pendências em nome do contribuinte acima identificado, relativas a créditos tributários administrados pela Secretaria Municipal de Finanças e créditos tributários e não tributários inscritos em dívida ativa junto à Procuradoria Geral do Município (PGM).

Esta certidão compreende os Tributos Mobiliários (Imposto sobre serviço - ISS), Tributos Imobiliários (Imposto Predial e Territorial Urbano - IPTU), Imposto sobre a Transmissão de Bens Imóveis Intervivos- ITBI e Contribuição de Melhoria), Taxas de Serviços e pelo Poder de Polícia e outros débitos municipais inscritos em dívida ativa.

A certidão expedida em nome de pessoa jurídica abrange todos os estabelecimentos (matriz e filiais) cadastrados no Município de Curitiba.

A autenticidade desta certidão deverá ser confirmada no endereço <https://cnd-cidadao.curitiba.pr.gov.br/Certidao/ValidarCertidao>.

Certidão emitida com base no Decreto 619/2021 de 24/03/2021.  
Emitida às 17:36 do dia 01/04/2024.  
Código de autenticidade da certidão: 6722F3867E6A480E0B4DCA2083090ACBF3  
Qualquer rasura ou emenda invalidará este documento.

**Válida até 30/06/2024 – Fornecimento Gratuito**



Você também pode validar a autenticidade da certidão utilizando um leitor de QRCode.



PODER JUDICIÁRIO  
JUSTIÇA DO TRABALHO

### **CERTIDÃO NEGATIVA DE DÉBITOS TRABALHISTAS**

Nome: BIDDEN COMERCIAL LTDA. (MATRIZ E FILIAIS)

CNPJ: 36.181.473/0001-80

Certidão nº: 11404401/2024

Expedição: 19/02/2024, às 17:44:06

Validade: 17/08/2024 - 180 (cento e oitenta) dias, contados da data de sua expedição.

Certifica-se que **BIDDEN COMERCIAL LTDA. (MATRIZ E FILIAIS)**, inscrito(a) no CNPJ sob o nº **36.181.473/0001-80**, **NÃO CONSTA** como inadimplente no Banco Nacional de Devedores Trabalhistas.

Certidão emitida com base nos arts. 642-A e 883-A da Consolidação das Leis do Trabalho, acrescentados pelas Leis ns.º 12.440/2011 e 13.467/2017, e no Ato 01/2022 da CGJT, de 21 de janeiro de 2022. Os dados constantes desta Certidão são de responsabilidade dos Tribunais do Trabalho.

No caso de pessoa jurídica, a Certidão atesta a empresa em relação a todos os seus estabelecimentos, agências ou filiais.

A aceitação desta certidão condiciona-se à verificação de sua autenticidade no portal do Tribunal Superior do Trabalho na Internet (<http://www.tst.jus.br>).

Certidão emitida gratuitamente.

#### **INFORMAÇÃO IMPORTANTE**

Do Banco Nacional de Devedores Trabalhistas constam os dados necessários à identificação das pessoas naturais e jurídicas inadimplentes perante a Justiça do Trabalho quanto às obrigações estabelecidas em sentença condenatória transitada em julgado ou em acordos judiciais trabalhistas, inclusive no concernente aos recolhimentos previdenciários, a honorários, a custas, a emolumentos ou a recolhimentos determinados em lei; ou decorrentes de execução de acordos firmados perante o Ministério Público do Trabalho, Comissão de Conciliação Prévia ou demais títulos que, por disposição legal, contiver força executiva.



MINISTÉRIO DO TRABALHO E EMPREGO  
SECRETARIA DE INSPEÇÃO DO TRABALHO

**CERTIDÃO**

**EMPREGADOR:** BIDDEN COMERCIAL LTDA.

**CNPJ:** 36.181.473/0001-80

**CERTIDÃO EMITIDA** em 13/05/2024, às 18:41:12

Conforme os registros administrativos do Sistema de Escrituração Digital das Obrigações Fiscais, Previdenciárias e Trabalhistas (eSocial), certifica-se que o empregador acima identificado está, na data de processamento dos dados, desobrigado a reservar percentual de seus cargos para pessoas com deficiência ou beneficiários reabilitados pela Previdência Social, tendo em vista o não enquadramento na hipótese legal prevista no art. 93, caput, da Lei nº 8.213 de 1991.

**Data do processamento dos dados:** 13/05/2024

1. Esta certidão reflete tão somente os dados constantes dos registros administrativos do eSocial. Esses dados são declarados pelo próprio empregador, não havendo validação por parte da Secretaria de Inspeção do Trabalho.
2. A periodicidade de atualização das certidões é semanal. Nenhuma informação enviada ao eSocial a partir do dia anterior ao da data de processamento dos dados foi considerada para emissão deste documento. As informações enviadas ao eSocial posteriormente serão refletidas nas certidões a partir da próxima data de processamento.
3. Esta certidão não abrange autos de infração e decisões judiciais relativos à obrigação de preencher vagas com pessoas com deficiência ou beneficiários reabilitados da Previdência Social, conforme art. 93 da Lei nº 8.213 de 1991.
4. Esta certidão abrange todos os estabelecimentos do empregador.
5. A autenticidade desta certidão poderá ser confirmada no endereço <https://certidoes.sit.trabalho.gov.br/pcdreab/verificar> com o código de verificação **2AcJgwpOFvRpzge**.



MINISTÉRIO DO TRABALHO E EMPREGO  
SECRETARIA DE INSPEÇÃO DO TRABALHO  
COORDENAÇÃO-GERAL DE RECURSOS

CERTIDÃO DE DÉBITOS TRABALHISTAS  
**NEGATIVA**

**EMPREGADOR:** BIDDEN COMERCIAL LTDA.

**INSCRIÇÃO:** 36.181.473/0001-80

**DATA E HORA DA EMISSÃO:** 13/05/2024, às 18:41:35, conforme horário oficial de Brasília

CERTIFICA-SE, de acordo com as informações registradas no sistema de Controle de Processos de Multas e Recursos que, nesta data, **NÃO CONSTAM** débitos decorrentes de autuações em face do empregador acima identificado.

1. Esta certidão abrange todos os estabelecimentos do empregador.
2. A presente certidão não modifica a situação do empregador que conste do cadastro previsto na Portaria Interministerial MTE/SDH n° 2, de 12 de maio de 2011, que disciplina o Cadastro de Empregadores que tenham submetido trabalhadores a condições análogas a de escravo.
3. Conforme artigo 103, § 2º da Portaria MTP n° 667/2021, a certidão ora instituída refletirá sempre a última situação ocorrida em cadastros administrativos pelo emitente, de modo que, havendo processos enviados à Procuradoria da Fazenda Nacional - PFN, quanto a estes, poderá ser obtida certidão específica perante aquele órgão, visando a demonstrar a situação atualizada dos mesmos.
4. Expedida com base na Portaria MTP n° 667, de 8 de novembro de 2021. Emitida gratuitamente.



Dados para conferência da autenticidade desta certidão:

Endereço: <https://eprocesso.sit.trabalho.gov.br/Certidao/Validar>

Código: Tfv67KKJZA

A autenticidade também pode ser verificada a partir do QR Code ao lado.

REFERENTE A TODOS OS ESTABELECIMENTOS DO EMPREGADOR MABEL ANDRUSIEVICZ - INSCRIÇÃO 727.028.189-00



MINISTÉRIO DO TRABALHO E EMPREGO  
SECRETARIA DE INSPEÇÃO DO TRABALHO  
COORDENAÇÃO-GERAL DE RECURSOS

CERTIDÃO DE DÉBITOS TRABALHISTAS  
**NEGATIVA**

**EMPREGADOR:** MABEL ANDRUSIEVICZ

**INSCRIÇÃO:** 727.028.189-00

**DATA E HORA DA EMISSÃO:** 13/05/2024, às 18:41:47, conforme horário oficial de Brasília

CERTIFICA-SE, de acordo com as informações registradas no sistema de Controle de Processos de Multas e Recursos que, nesta data, **NÃO CONSTAM** débitos decorrentes de autuações em face do empregador acima identificado.

1. Esta certidão abrange todos os estabelecimentos do empregador.
2. A presente certidão não modifica a situação do empregador que conste do cadastro previsto na Portaria Interministerial MTE/SDH n° 2, de 12 de maio de 2011, que disciplina o Cadastro de Empregadores que tenham submetido trabalhadores a condições análogas a de escravo.
3. Conforme artigo 103, § 2º da Portaria MTP n° 667/2021, a certidão ora instituída refletirá sempre a última situação ocorrida em cadastros administrativos pelo emitente, de modo que, havendo processos enviados à Procuradoria da Fazenda Nacional - PFN, quanto a estes, poderá ser obtida certidão específica perante aquele órgão, visando a demonstrar a situação atualizada dos mesmos.
4. Expedida com base na Portaria MTP n° 667, de 8 de novembro de 2021. Emitida gratuitamente.



Dados para conferência da autenticidade desta certidão:

Endereço: <https://eprocesso.sit.trabalho.gov.br/Certidao/Validar>

Código: D5V6JULNBB

A autenticidade também pode ser verificada a partir do QR Code ao lado.



PODER JUDICIÁRIO  
JUSTIÇA DO TRABALHO

### **CERTIDÃO NEGATIVA DE DÉBITOS TRABALHISTAS**

Nome: MABEL ANDRUSIEVICZ

CPF: 727.028.189-00

Certidão nº: 11404422/2024

Expedição: 19/02/2024, às 17:44:15

Validade: 17/08/2024 - 180 (cento e oitenta) dias, contados da data de sua expedição.

Certifica-se que **MABEL ANDRUSIEVICZ**, inscrito(a) no CPF sob o nº **727.028.189-00**, **NÃO CONSTA** como inadimplente no Banco Nacional de Devedores Trabalhistas.

Certidão emitida com base nos arts. 642-A e 883-A da Consolidação das Leis do Trabalho, acrescentados pelas Leis ns.º 12.440/2011 e 13.467/2017, e no Ato 01/2022 da CGJT, de 21 de janeiro de 2022. Os dados constantes desta Certidão são de responsabilidade dos Tribunais do Trabalho.

No caso de pessoa jurídica, a Certidão atesta a empresa em relação a todos os seus estabelecimentos, agências ou filiais.



A aceitação desta certidão condiciona-se à verificação de sua autenticidade no portal do Tribunal Superior do Trabalho na Internet (<http://www.tst.jus.br>).

Certidão emitida gratuitamente.

#### **INFORMAÇÃO IMPORTANTE**

Do Banco Nacional de Devedores Trabalhistas constam os dados necessários à identificação das pessoas naturais e jurídicas inadimplentes perante a Justiça do Trabalho quanto às obrigações estabelecidas em sentença condenatória transitada em julgado ou em acordos judiciais trabalhistas, inclusive no concernente aos recolhimentos previdenciários, a honorários, a custas, a emolumentos ou a recolhimentos determinados em lei; ou decorrentes de execução de acordos firmados perante o Ministério Público do Trabalho, Comissão de Conciliação Prévia ou demais títulos que, por disposição legal, contiver força executiva.



	<p><b>SINTEGRA</b> Consulta Pública ao Cadastro do Estado do Paraná</p>	
---	---	---

<b>IDENTIFICAÇÃO</b>		Cadastro atualizado até a data da consulta	Data/Hora Host CELEPAR 22/05/2024 - 16:53:34
CNPJ:	36.181.473/0001-80	Inscrição Estadual:	90839180-28
Nome Empresarial:	BIDDEN COMERCIAL LTDA		

<b>ENDEREÇO</b>			
Logradouro:	RUA CAPITAO JOAO ZALESKI		
Número:	1763	Complemento:	CASA
Bairro:	LINDOIA		
Município:	CURITIBA	UF:	PR
CEP:	81.010-080	Telefone:	(41)4103-7690
E-mail:	CONTATO@BIDDENCOMERCIAL.COM.BR		

<b>INFORMAÇÕES COMPLEMENTARES</b>	
Atividade Econômica Principal:	4789005 - COMERCIO VAREJISTA DE PRODUTOS SANEANTES DOMISSANITARIOS
Atividade(s) Econômica(s) Secundária(s):	4644302 - COMERCIO ATACADISTA DE MEDICAMENTOS E DROGAS DE USO VETERINARIO 4649408 - COMERCIO ATACADISTA DE PRODUTOS DE HIGIENE, LIMPEZA E CONSERVACAO DOMICILIAR 4661300 - COMERCIO ATACADISTA DE MAQUINAS, APARELHOS E EQUIPAMENTOS PARA USO AGROPECUARIO; PARTES E PECAS 4672900 - COMERCIO ATACADISTA DE FERRAGENS E FERRAMENTAS 4683400 - COMERCIO ATACADISTA DE DEFENSIVOS AGRICOLAS, ADUBOS, FERTILIZANTES E CORRETIVOS DO SOLO 4744001 - COMERCIO VAREJISTA DE FERRAGENS E FERRAMENTAS
Início das Atividades:	01/2020
Situação Atual:	HABILITADO - DESDE 01/2020
Situação Cadastral:	ATIVO - DESDE 01/2020
Regime Tributário:	REGIME NORMAL / NORMAL - DIA 12 DO MES+1
SPED (EFD, NF-e, CT-e):	<a href="#">Maiores informações clique aqui</a>

OBSERVAÇÃO: Os dados acima são baseados em informações fornecidas pelo próprio contribuinte cadastrado. Não valem como certidão de sua efetiva existência de fato e de direito, não são oponíveis à Fazenda e nem excluem a responsabilidade tributária derivada de operações com ele ajustadas.

[Consultar novo contribuinte do Paraná](#)  
[Acessar cadastro de outros Estados](#)



## PREFEITURA MUNICIPAL DE CURITIBA

### ALVARÁ Nº 1.480.055

A SECRETARIA MUNICIPAL DE FINANÇAS concede o presente Alvará de Licença para Localização, conforme processo Nº 20-008191/2020, a:

**BIDDEN COMERCIAL LTDA.**

**R. CAPITÃO JOÃO ZALESKI - Nº: 001763**

IND. FISCAL: 81.014.004.000-0

INSCRIÇÃO MUNICIPAL: 10 09 863.336-0

CNPJ/CPF: 36.181.473/0001-80

**Taxação: COM SERV**

**Forma de Atuação: ESCRITÓRIO ADMINISTRATIVO**

**As atividades solicitadas deverão ser exercidas conforme a forma de atuação informada**

- G.46.7.2-9/00-00 Comércio atacadista de ferragens e ferramentas
- G.46.1.9-2/00-00 Representantes comerciais e agentes do comércio de mercadorias em geral não especializado

**Atividades declaradas pelo solicitante como não exercidas no local**

- G.47.8.9-0/05-00 Comércio varejista de produtos saneantes domissanitários
- G.46.8.3-4/00-00 Comércio atacadista de defensivos agrícolas, adubos, fertilizantes e corretivos do solo
- G.46.6.1-3/00-00 Comércio atacadista de máquinas, aparelhos e equipamentos para uso agropecuário; partes e peças
- G.46.4.4-3/02-00 Comércio atacadista de medicamentos e drogas de uso veterinário
- G.46.4.9-4/08-00 Comércio atacadista de produtos de higiene, limpeza e conservação domiciliar
- G.47.4.4-0/01-00 Comércio varejista de ferragens e ferramentas
- C.33.1.4-7/11-00 Manutenção e reparação de máquinas e equipamentos para agricultura e pecuária
- C.33.1.4-7/10-00 Manutenção e reparação de máquinas e equipamentos para uso geral não especificados anteriormente

FICA CIENTE DE QUE O ESTABELECIMENTO COMERCIAL DEVERÁ PROPORCIONAR ACESSIBILIDADE CONFORME LEGISLAÇÃO ESPECÍFICA.

FICA CIENTE QUE TODAS AS EDIFICAÇÕES DO LOTE DEVERÃO ATENDER O ARTIGO 30 DA LEI MUNICIPAL Nº 11095/2004.

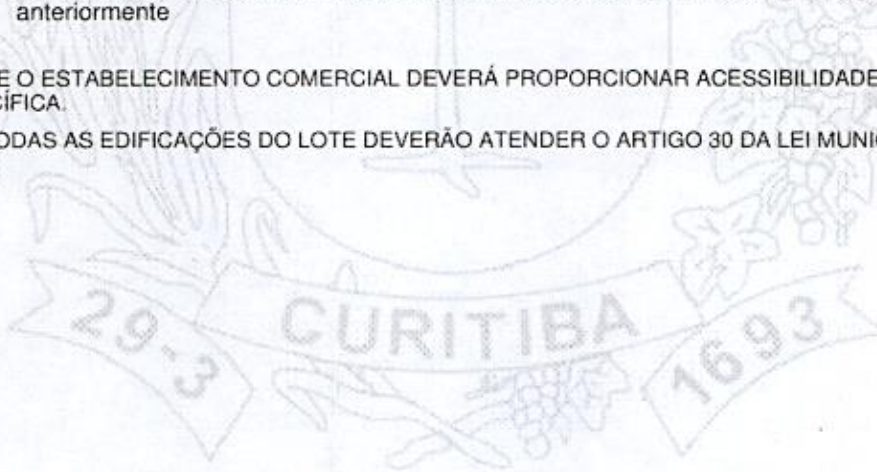

VALIDADE:

ENQUANTO SATISFIZER AS EXIGÊNCIAS DA LEGISLAÇÃO EM VIGOR.

CURITIBA, 29 DE JANEIRO DE 2020

**DIVISÃO DE ALVARÁ E ATENDIMENTOS**

ASSINADO ELETRONICAMENTE

#### IMPORTANTE :

- A assinatura no alvará de licença expedido por meio eletrônico fica dispensada nos termos do Decreto nº 881/2018. A verificação de sua autenticidade deverá ser confirmada no endereço [www.curitiba.pr.gov.br](http://www.curitiba.pr.gov.br), Serviços para Empresa, Alvará Comercial - dados.
- É obrigatória a comunicação imediata em caso de encerramento, paralisação, alteração de endereço, de ramo ou qualquer outra alteração, evitando as penalidades previstas na legislação.

A partir da versão 2.1.0.60, de 03/08/2017, passou a constar no alvará forma de atuação e código CNAE.



20/04/2021

Consulta Dados - CIC - Extrato



PREFEITURA MUNICIPAL DE CURITIBA  
SECRETARIA MUNICIPAL DE FINANÇAS  
DEPARTAMENTO DE RENDAS MOBILIÁRIAS

## CARTÃO DE IDENTIFICAÇÃO DO CONTRIBUINTE

NOME EMPRESARIAL <b>BIDDEN COMERCIAL LTDA.</b>				
INSCRIÇÃO MUNICIPAL <b>10 09 863.336-0</b>			CNPJ <b>36.181.473/0001-80</b>	
ENDEREÇO <b>R. CAPITÃO JOÃO ZALESKI</b>				NÚMERO <b>1763</b>
UNIDADE	ANDAR	COMPLEMENTO	BAIRRO <b>LINDÓIA</b>	CEP <b>81010-080</b>
INÍCIO DA ATIVIDADE <b>29/01/2020</b>			SITUAÇÃO DO CADASTRO <b>ATIVA</b>	
TIPO DE INSTALAÇÃO/FORMAS DE ATUAÇÃO <b>ESCRITÓRIO ADMINISTRATIVO</b>				
ATIVIDADES				
AS ATIVIDADES SOLICITADAS DEVERÃO SER EXERCIDAS CONFORME A FORMA DE ATUAÇÃO INFORMADA				
G.46.7.2-9/00.00 COMÉRCIO ATACADISTA DE FERRAGENS E FERRAMENTAS				
G.46.1.9-2/00.00 REPRESENTANTES COMERCIAIS E AGENTES DO COMÉRCIO DE MERCADORIAS EM GERAL NÃO ESPECIALIZADO				
ATIVIDADES DECLARADAS PELO SOLICITANTE COMO NÃO EXERCIDAS NO LOCAL				
<b>G.47.8.9-0/05.00 COMÉRCIO VAREJISTA DE PRODUTOS SANEANTES DOMISSANITÁRIOS</b>				
G.46.8.3-4/00.00 COMÉRCIO ATACADISTA DE DEFENSIVOS AGRÍCOLAS, ADUBOS, FERTILIZANTES E CORRETIVOS DO SOLO				
G.46.6.1-3/00.00 COMÉRCIO ATACADISTA DE MÁQUINAS, APARELHOS E EQUIPAMENTOS PARA USO AGROPECUÁRIO; PARTES E PEÇAS				
G.46.4.4-3/02.00 COMÉRCIO ATACADISTA DE MEDICAMENTOS E DROGAS DE USO VETERINÁRIO				
G.46.4.9-4/08.00 COMÉRCIO ATACADISTA DE PRODUTOS DE HIGIENE, LIMPEZA E CONSERVAÇÃO DOMICILIAR				
G.47.4.4-0/01.00 COMÉRCIO VAREJISTA DE FERRAGENS E FERRAMENTAS				
C.33.1.4-7/11.00 MANUTENÇÃO E REPARAÇÃO DE MÁQUINAS E EQUIPAMENTOS PARA AGRICULTURA E PECUÁRIA				
C.33.1.4-7/10.00 MANUTENÇÃO E REPARAÇÃO DE MÁQUINAS E EQUIPAMENTOS PARA USO GERAL NÃO ESPECIFICADOS ANTERIORMENTE				

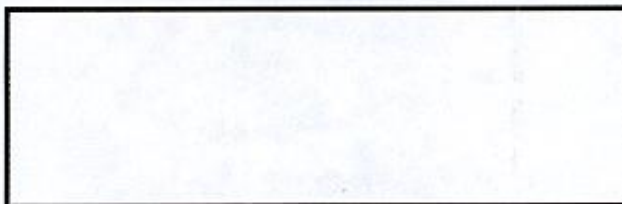

PREFEITURA MUNICIPAL DE CURITIBA  
SECRETARIA MUNICIPAL DE FINANÇAS

Emitido Eletronicamente via Internet  
20/04/2021 - 11:02:16

Versão P.4.0.1.6.0918 (01/04/2021)

REPÚBLICA FEDERATIVA DO BRASIL  
COMARCA DE CURITIBA ESTADO DO PARANÁ

1º OFÍCIO DISTRIBUIDOR, PART. E CONTADOR JUDICIAL DO FORO  
CENTRAL DA COMARCA DA REGIÃO METROPOLITANA DE CURITIBA  
AV. CÂNDIDO DE ABREU, 535 1º ANDAR - FONE: (41) 3027-5253  
EDIFÍCIO DO FORUM CIVEL - CENTRO-CIVICO  
CEP: 80530-906

www.1distribuidorcuritiba.com.br



EMPREGADOS JURAMENTADOS

SANDRA LUCIA PELIKI  
LUIZ CARLOS KOFANOVSKI  
ISABEL ANGELA WYPYCH  
MARIANY BEATRIZ DA SILVA SCAPINELI  
FERNANDA GALLASSINI  
KARINA BAVARO ALVES

PEDIDO DE CERTIDÕES

JOSÉ BORGES DA CRUZ FILHO

TITULAR

EDIFÍCIO DO FORUM CIVEL  
AV. CÂNDIDO DE ABREU, 535 - TÉRREO - CEP 80530-906

RECUPERAÇÃO JUDICIAL \* FALÊNCIA \* CONCORDATA \* CRIME \* CIVEL  
VARAS CRIMINAIS-VARAS DA FAZENDA-VARAS DA FAMÍLIA-PRECATÓRIA DA VARA DE EXECUÇÕES PENAIAS  
EXECUÇÕES FISCAIS DO ESTADO E DO MUNICÍPIO - REGISTROS PÚBLICOS - TRIBUNAL DO JURI  
TABELIONATOS - JUÍZADO ESPECIAL CIVEL E CRIMINAL

**CERTIDÃO NEGATIVA  
FEITOS AJUIZADOS**

CERTIFICO, a pedido de parte interessada, para FINS GERAIS, que revendo os livros de registros de distribuições físicas e eletrônicas de AÇÕES DE FALÊNCIAS, CONCORDATAS, RECUPERAÇÃO JUDICIAL E EXTRAJUDICIAL, existentes nesta serventia, dos mesmos NÃO CONSTA qualquer ação contra:

# **BIDDEN COMERCIAL LTDA** #

CNPJ.36.181.473/0001-80

no período de 18 de março de 1963 (data da instalação deste cartório - Lei No.4.677, de 29/12/62) a 15/05/2024 .

O REFERIDO É VERDADE E DOU FÉ.

Curitiba, 17 de maio de 2024 .

LUIZ CARLOS KOFANOVSKI  
Escrevente Juramentado

Digitally signed  
by JOSE BORGES  
DA CRUZ  
FILHO:31628532  
904  
Date:  
2024.05.17  
15:09:05 BRT

1º  
OFÍCIO DISTRIBUIDOR

Emitida por: ANDRE  
Lei nº19.803 de 21/Dez/18  
Tabela XVI dos Distribuidores nº VI letra a (R\$ 42.95)

\*\*\* Se impressa, verificar sua autenticidade no <http://www.1distribuidorcuritiba.com.br/autentica> usando o código 7EEA1D3D \*\*\*

Corregedoria-Geral da Justiça do Estado do Paraná  
Poder Judiciário

A Diretora do Departamento da Corregedoria-Geral da Justiça, nos termos do art. 1º do Decreto Judiciário nº 930/2012, de 29/06/2012, veiculado no Diário da Justiça Eletrônico nº 899, de 05/07/2012,

**CERTIFICA**, para fins de licitações, contratos da administração pública e outras destinações comerciais que, no **Foro Central da Comarca da Região Metropolitana de Curitiba**, existem **INSTALADOS** três (03) Ofícios de Distribuidor com as seguintes atribuições: **1º Ofício** - distribuição de matéria da competência: **a)** das Varas Criminais (1ª a 14ª); **b)** das Varas Privativas do Tribunal do Júri (1ª e 2ª); **c)** das Varas da Fazenda Pública, Falências e Concordatas (1ª a 4ª); **d)** das Varas de Falências e Recuperação Judicial (1ª e 2ª), as quais centralizam, por força do disposto na Resolução 213/2018, todas as ações falimentares e relativas à recuperação judicial e extrajudicial do Foro Central e dos Foros Regionais de Almirante Tamandaré, Araucária, Campina Grande do Sul, Campo Largo, Colombo, Fazenda Rio Grande, Pinhais, Piraquara e São José dos Pinhais; **e)** das Varas de Execuções Fiscais Municipais (1ª e 2ª); **f)** das Varas de Execuções Fiscais Estaduais (1ª e 2ª); **g)** das Varas de Família e Sucessões (1ª a 8ª); **h)** das Varas de Delitos de Trânsito (1ª e 2ª); **i)** das Varas de Execuções Penais (1ª e 2ª); **j)** da Vara de Execução de Penas de Réis ou Vítimas Femininas e de Medidas de Segurança; **k)** dos Juizados Especiais Cíveis, Criminais e Fazenda Pública e Varas Descentralizadas de Santa Felicidade e da Cidade Industrial; **l)** da Vara de Infrações Penais contra Crianças, Adolescentes e Idosos e Infância e Juventude, e distribuição das notas que se destinem aos Tabelionatos de Notas de 8º a 14º e do registro dos atos lavrados nos Serviços Distritais do Bacacheri, Barreirinha, Boqueirão, Campo Comprido, Portão, Santa Felicidade, Santa Quitéria, Tatuquara e Uberaba; **2º Ofício** - distribuição de matéria da competência: **a)** das Varas Cíveis (1ª a 26ª); **b)** da Vara da Auditoria da Justiça Militar; **c)** da Vara de Registros Públicos e Corregedoria do Foro Extrajudicial; **d)** da Vara de Acidentes do Trabalho e Precatórias Cíveis; e distribuição das notas que se destinem aos Tabelionatos de Notas (1º a 7º, 15º e 16º); dos títulos que se destinem aos Ofícios de Registro de Títulos e Documentos e Civil das Pessoas Jurídicas (1º a 4º) e do registro dos atos lavrados nos Serviços Distritais do Cajuru, Mercês, Novo Mundo, Pinheirinho, São Casemiro do Taboão e Umbará; **3º Ofício** - distribuição de matéria da competência: **a)** das Varas da Infância e da Juventude e Adoção (1ª e 2ª); **b)** da Vara de Adolescentes em Conflito com a Lei; **c)** da 1ª Vara de Execução de Penas e Medidas Alternativas e da 2ª Vara de Execução de Penas e Medidas Alternativas e Cartas Precatórias Criminais, e distribuição nos créditos que se destinem aos Tabelionatos de Protesto de Títulos do 1º ao 6º (art. 233 e Anexo IV do Código de Organização e Divisão Judiciárias do Estado do Paraná - Lei Estadual nº 14.277, de 30 de dezembro de 2003, com suas alterações posteriores decorrentes de normas legais e resolutivas).

Curitiba, 1 de Abril de 2024

**Laís Lecinia Barboza**  
Diretora do Departamento da Corregedoria-Geral da Justiça



MINISTÉRIO DA DEFESA  
EXÉRCITO BRASILEIRO  
13º REGIMENTO DE CAVALARIA MECANIZADO  
(2º BCC/1945)  
(REGIMENTO ANHANGUERA)

ATESTADO DE QUALIFICAÇÃO TÉCNICA

Atestamos para os devidos fins que a empresa **BIDDEN COMERCIAL LTDA, CNPJ 36.181.473/0001-80, forneceu** para o **13º REGIMENTO DE CAVALARIA MECANIZADO, CNPJ 09.567.335/0001-60**, situado na Avenida Newton Prado, nº. 2251, Centro – Pirassununga – SP o material abaixo especificado:

- 1) **Modalidade da aquisição:** Adesão Em Ata SRP – UASG 160126;
- 2) **Objeto:** Aquisição de material de consumo;
- 3) **Nota de Empenho:** 2021NE000115 – Nota Fiscal nº 1878 de 26 de maio de 2021.

Item	Descrição do Material	Qtd	Und	Valor Unit	Valor
1	FIO, MATERIAL NYLON, BITOLA 3 MM, COR LARANJA, APLICAÇÃO ROÇADEIRA COSTAL MOTORIZADA	10	Und	RS 174,11	RS 1.741,10
<b>TOTAL</b>					<b>RS 1.741,10</b>

4) Atestamos ainda, que o **fornecimento foi executado** satisfatoriamente, não existindo, em nossos registros, até a presente data, fatos que desabonem sua conduta e responsabilidade com as obrigações assumidas.

Pirassununga, SP, 03 de agosto de 2021.

**RODRIGO LOPES BRAGANÇA SILVA – Tenente Coronel**  
Ordenador de Despesas Substituto do 13º Regimento de Cavalaria Mecanizado



CARTÓRIO

Autenticação Digital Código: 120660109213800601957-1  
Data: 01/09/2021 16:10:41  
Valor Total do Ato: R\$ 4,66  
Selo Digital Tipo Normal C: ALY94177-EFS1:



CNPJ: 06.870.000

**Cartório Azevêdo Bastos**  
Av. Presidente Epitácio Pessoa - 1145  
Bairro dos Estados, João Pessoa - PB  
(83) 3244-5404 - cartorio@azevedobastos.not.br  
<https://azevedobastos.not.br>



Váber Azevêdo de M. Cavalcanti  
Tábuas

TJPB



**ATESTADO DE CAPACIDADE TÉCNICA**

Atestamos para os devidos fins, que a empresa **Bidden Comercial Ltda**, inscrita no CNPJ sob o nº 36.181.473/0001-80, estabelecida na Rua Capitão João Zaleski nº 1763, bairro Lindoia, na cidade de Curitiba, Capital do Paraná, forneceu o seguinte material ao **7º DEPOSITO DE SUPRIMENTO - DEPÓSITO CAMPINA DO TABORDA**:

NOTA DE EMPENHO	Nº DA NOTA	DATA NF	MATERIAL	UNID	QTD
2021NE000326	2889	17/09/2021	PEÇA / COMPONENTE ROÇADEIRA, TIPO FIO DE CORTE, MATERIAL NYLON PADRÃO DE COR VERMELHA, DIÂMETRO 3 MM, APLICAÇÃO ROÇADEIRA COSTAL	UND	04

Informamos ainda que as prestações dos serviços/entrega dos materiais acima referidos apresentaram bom desempenho operacional, tendo a empresa cumprido fielmente com suas obrigações, nada constando que a desabone técnica e comercialmente, até a presente data.

Recife/PE, 16 de Dezembro de 2021

**ROBSON DE OLIVEIRA FERREIRA JUNIOR - 1º Ten**  
 Chefe do Almoxarifado do 7º D Sup

7º Deposito de Suprimento - Deposito Campina do Taborda - Rua General Estilac Leal nº 439 - Cabanga - Recife - PE



**PREFEITURA MUNICIPAL DE JANDAIA DO SUL**

CNPJ: 75771204/0001-25

Praça do Café, 22 – Jandaia do Sul – PR - CEP 86.900-000

Fone: (043) 3432.9250

Site: www.jandaiadosul.pr.gov.br

**ATESTADO DE CAPACIDADE TÉCNICA**

O Município de Jandaia do sul, inscrito no CNPJ 75.771.204/0001-25, representado pelo Sr. Fábio Alberton Manfrim, Coordenador do Setor de Compras, atesta para os devidos fins e efeitos legais que a empresa **BIDDEN COMERCIAL LTDA**, inscrita no CNPJ sob n.º 36.181.473/0001-80, com sede a Rua Capitão João Zaleski, n.º 1763, Lindóia - CEP: 81.010-080, no município de Curitiba - PR, forneceu e vem fornecendo os materiais, abaixo descritos, constantes da Ata de Registro de Preços n.º 86/2020, decorrente do Pregão, na forma Eletrônica n.º 53/2020, em plenas condições de uso e no prazo de entrega estabelecido.

Item	Qty Estimada		Código CATMAT	Especificação
80	150	unid	326169	Desodorante, aromatizante de ambiente, tipo: aerosol, aroma: lavanda, uso: geral, características adicionais: ingrediente ativo, solubilizante, coadjuvante, per. FRASCO DE 360ML
153	500	frascos	437410	Permetrina, composição: esbiotrina + imiprotrina, concentração: 0,05% + 0.1% + 0,02%, apresentação: aerosol, adicionais: c, óleo de citronela. FRASCO DE 300 ML

Atestamos ainda, que tais fornecimentos foram executados satisfatoriamente, não existindo em nossos registros, até a presente data, fatos que desabonem sua conduta e responsabilidade com as obrigações assumidas.

Jandaia do Sul, no Estado do Paraná, Edifício da Prefeitura Municipal, aos dois dias do mês de setembro do ano de dois mil e vinte e um (02/09/2021).

*Fábio Alberton Manfrim*  
**FABIO ALBERTON MANFRIM**  
 Coordenador do Setor de Compras





MINISTÉRIO DE DEFESA  
EXÉRCITO BRASILEIRO  
COMANDO MILITAR DO NORDESTE  
1º GRUPAMENTO DE ENGENHARIA  
GRUPAMENTO GENERAL LYRA TAVARES

### ATESTADO DE CAPACIDADE TÉCNICA

Atestamos para os devidos fins, que a empresa **BIDDEN COMERCIAL LTDA**, pessoa jurídica de direito privado, inscrito no CNPJ nº **36.181.473/0001-80**, sediada na Rua Capitão João Zaleski, 1763, CEP 81010-080, Bairro Lindóia - Estado do Paraná, Fone: 049 9 9143 2256, forneceu ao Comando do 1º Grupamento de Engenharia o seguinte material abaixo relacionado:

NOTA DE EMPENHO	Nº DA NF	DATA DA NF	OBJETO
2021NE000027	001914	28/05/2021	<p>PREGÃO Nº 06/2020 - SRP ITEM: 238 ROÇADEIRA À GASOLINA, CORTA MATO, GRAMA, POTENCIA DO MOTOR DE PELO MENOS 2 HP / 1,47 KW, MOTOR 2 TEMPOS, ROTAÇÃO DE 12.000RPM OU SUPERIOR, CAPACIDADE DO TANQUE DE PELO MENOS 1200ML, ACOMPANHA OS SEGUINTE ACESSÓRIOS: CARRETEL DE NYLON, LÂMINA DE 3 PONTAS, PROTEÇÃO DA LÂMINA QUANTIDADE: 01 VALOR UNITÁRIO: R\$ 720,00</p>

Objeto do Pregão Eletrônico – SRP nº 06/2020 entregue por meio da nota fiscal nº 001914 de 28 Mai 2021, no dia 25 Jun 2021 objeto da Nota de Empenho Nr 2021NE00027, até a presente data nada consta que desabone a sua conduta em relação à qualidade do equipamento adquirido, como também dos prazos acordados.

  
ALEX EVANDRO CIOTTA - Coronel  
ORDENADOR DE DESPESAS DO 1º GPT E





**MUNICÍPIO DE DOUTOR RICARDO**  
Estado do Rio Grande do Sul  
**SECRETARIA DA ADMINISTRAÇÃO**



**ATESTADO DE CAPACIDADE TÉCNICA**

Atestamos, a pedido da interessada e para fins de prova, aptidão de desempenho e atestado de execução, que a empresa BIDDEN COMERCIAL LTDA, pessoa jurídica de direito privado, inscrita no CNPJ sob nº36.181.473/0001-80, sediada na rua Capitão João Zaleski, nº1763, Sede, Bairro Lindóia, na Capital de Curitiba - PR, entregou à PREFEITURA MUNICIPAL DE DOUTOR RICARDO/RS, inscrita no CNPJ sob nº01.613.360/0001-21.

**01 COMPRESSOR 20 PÉS CSV 20 PÉS 200L 175 LIBRAS;**

**01 MOTOPODA PROFISSIONAL;**

**01 MOTOSSERRA PROFISSIONAL;**

**01 PULVERIZADOR COSTAL ELÉTRICO A (BATERIA) E MANUAL, COM FONTE TRANSFORMADORA BIVOLT, no valor total R\$ 10.955,00, Nota Fiscal nº 1936 emitidas em 28 de maio de 2021, referente ao Contrato nº 022/2021, Pregão Eletrônico nº 002/2021.**

Registramos, ainda, que as prestações dos serviços acima referidos apresentaram bom desempenho operacional, tendo a empresa cumprido fielmente com suas obrigações, nada constando que a desabone técnica e comercialmente, até a presente data.

Doutor Ricardo/RS, 25 de agosto de 2021.

---

**ALVARO JOSÉ GIACOBBO**  
**PREFEITO MUNICIPAL**

**Razão Social: Prefeitura Municipal de Doutor Ricardo**  
**Endereço: RS 332, Km 21, nº 3699 CEP: 95967-000**  
**CNPJ: 01.613.360/0001-21**  
**Telefone: (51)3612-2010**  
**Site: <http://doutorricardo.rs.gov.br/>**

**Conab**

Companhia Nacional de Abastecimento

**ATESTADO DE CAPACIDADE TÉCNICA**

Atestamos para os devidos fins, que a empresa **BIDDEN COMERCIAL LTDA**, com sede na Rua Capitão João Zaleski, nº 1.763, Bairro Lindóia, Curitiba/PR, CEP: 81010-080, inscrita no CNPJ/MF sob o nº 36.181.473/0001-80, forneceu, em 2021, à Companhia Nacional de Abastecimento – Conab, na Unidade Armazenadora de Maracanaú – CE, com sede na Av. Parque Norte II, S/N - Distrito Industrial I - CEP: 61939-180, por meio do Contrato Administrativo Conab nº 019/2021, proveniente do Pregão Eletrônico Conab SRP nº 03/2021, o inseticida relacionado a seguir:

Produto	Ingrediente Ativo	Unidade	Quantidade
Actellic/Syngenta	Organofosforado	Litro	5

Informamos que o produto inseticida atendeu integralmente às especificações técnicas constantes no Termo de Referência do Edital do Pregão Eletrônico Conab SRP nº 03/2021, bem como às propostas apresentadas pela Contratada na sua participação no referido Pregão e que durante a utilização do produto apresentou a eficiência esperada.

Brasília/DF, 18 de Novembro de 2021.



**PAULO CLAUDIO MACHADO JUNIOR**  
Gerência de Armazenagem  
Gerente



**STELITO ASSIS DOS REIS NETO**  
Superintendência de Armazenagem  
Superintendente



Parauapebas-PA, 04 de outubro de 2021.

**ATESTADO DE CAPACIDADE TÉCNICA**

Atestamos para os devidos fins, que a empresa **contratada** executou o fornecimento discriminado abaixo. O produto descrito atende às especificações e exigências técnicas de acordo com as normas estabelecidas nos órgãos fiscalizadores.

**CONTRATANTE**

Empresa: SERVIÇO AUTÔNOMO DE ÁGUA E ESGOTO DE PARAUAPEBAS - SAAEP

CNPJ: 14.031.758/0001-02

Inscrição Municipal nº 153437642

Endereço: Rua Rio Dourado / Bairro: Beira Rio S/N

**CONTRATADA**

Nome: BIDDEN COMERCIAL LTDA

CNPJ: 36.181.473/0001-80

Endereço: Rua Capitão João Zaleski, nº 1763, Lindóia, Curitiba-PR, CEP: 81010-080

Representante Legal: Mabel Andrusiewicz, CPF: 727.028.189-00

**DESCRIÇÃO DO FORNECIMENTO**

CONTRATO Nº 047/2021SAAEP

PERÍODO DE FORNECIMENTO (19/07/2021 a 22/09/2021)

Item	DESCRIÇÃO	QUANT.	UNID.
01	<b>Hipoclorito de Cálcio Granulado - 65%</b> Fórmula: Ca (ClO) <sub>2</sub> .H <sub>2</sub> O Granulado em pó fino com coloração branca. Cloro disponível (% min): 65%. Água (%min): 5,5%. Ferro (%max.): 0,05%. Óxidos, metais pesados e Al (% máx.): 0,5% pH solução 1%: 10,5 a 11,5. Solubilidade em água: 180g/l em água a 25°C. Insolúveis em água (% max): 5%. Densidade Aparente (g/cm <sup>3</sup> ): 0,75 a 1,9 g/m <sup>3</sup> .	34.500	Quilo
02	<b>Hipoclorito de Cálcio Tablete - 65%</b> Fórmula: Ca (ClO) <sub>2</sub> .H <sub>2</sub> O Tablet de coloração branca Cloro disponível (% min): 65% Água (%min): 5,5% Ferro (%max.): 0,05% Óxidos, metais pesados e Al (% máx.): 0,5% pH solução 1%: 10,5 a 11,5 Solubilidade em água: 180g/l em água a 25°C Insolúveis em água (% max): 5% Taxa de dissolução (g/l/h): 0,3 a 0,38; Densidade Aparente (g/cm <sup>3</sup> ): 1,5 a 1,9 g/m <sup>3</sup> .	4.000	Quilo

Registramos, ainda, que até a presente data, não há registros que desabone tecnicamente a empresa contratada.

NAYARA DAYANE  
SÓARES

MOURA:9962048028

7

Assinado de forma digital por  
NAYARA DAYANE SOARES  
MOURA:9962048028  
Data: 2021.10.04 16:22:18  
+03'00'Nayara D. S. Moura  
Fiscal do Contrato - SAAEP  
Port. 551/2021Elson Cardoso de Jesus  
Diretor Executivo - SAAEP  
Decreto nº 1698/2021Rua Rio Dourado s/nº - Bairro Beira Rio - Parauapebas-PA - CEP: 68.515-000  
Fone: 3346-7361 3346-7362 www.saaep.com.br

v3.0 - DAUTIN Blockchain Documentos Digitais e Serviços Ltda EPP certifica em 19/08/2022 10:36:06 que o documento de hash (SHA-256) bfb15287f2b1483a3cc3112db1c75771b0f79273b8322a1117a77a24207cefb foi validado em 19/08/2022 10:23:12 através da transação blockchain 0x6ba036ea521a6c0511210c3b9a91107e976144afbc80e9455ddaf230526843 e pode ser verificado em <https://www.dautin.com/FileCheck> (NID: 78756)





## Consulta de Impedidos de Licitar

## 1 Itens encontrados

## Relação de Processos Compra

Município	CNPJ/CPF	Nome/Razão Social	Data Início	Data fim	Tipo Sanção	Situação
UMUARAMA	36.181.473/0001-60	BIDDEN COMERCIAL LTDA.	24/11/2022	24/05/2023	Suspensão do direito licitar e contratar	Expirado

**TRIBUNAL DE CONTAS DA UNIÃO****Consulta Consolidada de Pessoa Jurídica**

Este relatório tem por objetivo apresentar os resultados consolidados de consultas eletrônicas realizadas diretamente nos bancos de dados dos respectivos cadastros. A responsabilidade pela veracidade do resultado da consulta é do Órgão gestor de cada cadastro consultado. A informação relativa à razão social da Pessoa Jurídica é extraída do Cadastro Nacional da Pessoa Jurídica, mantido pela Receita Federal do Brasil.

**Consulta realizada em:** 20/06/2024 16:03:19

**Informações da Pessoa Jurídica:**

Razão Social: **BIDDEN COMERCIAL LTDA.**  
CNPJ: **36.181.473/0001-80**

**Resultados da Consulta Eletrônica:**

Órgão Gestor: **TCU**  
Cadastro: **Licitantes Inidôneos**  
Resultado da consulta: **Nada Consta**

Para acessar a certidão original no portal do órgão gestor, clique [AQUI](#).

Órgão Gestor: **CNJ**  
Cadastro: **CNIA - Cadastro Nacional de Condenações Cíveis por Ato de Improbidade Administrativa e Inelegibilidade**  
Resultado da consulta: **Nada Consta**

Para acessar a certidão original no portal do órgão gestor, clique [AQUI](#).

Órgão Gestor: **Portal da Transparência**  
Cadastro: **Cadastro Nacional de Empresas Inidôneas e Suspensas**  
Resultado da consulta: **Nada Consta**

Para acessar a certidão original no portal do órgão gestor, clique [AQUI](#).

Órgão Gestor: **Portal da Transparência**  
Cadastro: **CNEP - Cadastro Nacional de Empresas Punidas**  
Resultado da consulta: **Nada Consta**

Para acessar a certidão original no portal do órgão gestor, clique [AQUI](#).

Obs: A consulta consolidada de pessoa jurídica visa atender aos princípios de simplificação e racionalização de serviços públicos digitais. Fundamento legal: Lei nº 12.965, de 23 de abril de 2014, Lei nº 13.460, de 26 de junho de 2017, Lei nº 13.726, de 8 de outubro de 2018, Decreto nº 8.638 de 15, de janeiro de 2016.



# GOVERNO MUNICIPAL DE CAFELÂNDIA

Estado do Paraná

## DEPARTAMENTO DE COMPRAS E LICITAÇÕES

### ATESTADO DE CAPACIDADE TÉCNICA

O GOVERNO MUNICIPAL DE CAFELÂNDIA, inscrito no CNPJ sob nº 78.121.878/0001-72, situada na Rua Vereador Luiz Picolli, 299, cep: 85.415-000, Centro, Cafelândia/PR, ATESTA para os devidos fins que a empresa AR LIMP – COMERCIO E SERVIÇOS DE HIGIENE E LIMPEZA, inscrita no CNPJ sob o nº 31.314.488/0001-55, através da DISPENSA Nº 043/2020 - CONTRATO Nº 087/2020, OBJETO: FORNECIMENTO DE 02 (DUAS) AUTOCLAVES DE BANCADA, COM CAPACIDADE DE 75 LITROS CADA. Tendo a empresa mencionada atendido as exigências do Contrato, principalmente quanto aos prazos estipulados e qualidade dos equipamentos fornecidos, não existindo em nossos registros, até a presente data, fatos que desabonem sua conduta e responsabilidade com as obrigações assumidas.

Por ser expressão da verdade e para que o presente surta os efeitos legais, dato e firmo o presente.

Cafelândia, 02 de maio de 2024.

gov.br

Documento assinado digitalmente

ADRIANO EFFTING

Data: 02/05/2024 16:24:26-0300

Verifique em <https://validar.itl.gov.br>

**Adriano Effting**

Agente de Contratação

Portaria nº 632/2023 - DRH





Hospital Universitário do Oeste do Paraná  
Av. Tancredo Neves, 3224 - Santo Onofre  
Fone: (45) 3321-5151 - CEP 85.806-470  
Cascavel - Paraná



### ATESTADO DE CAPACIDADE TÉCNICA

ATESTAMOS A PEDIDO DA INTERESSADA E PARA FINS DE PROVA, APTIDÃO DE DESEMPENHO E ATESTADO DE EXECUÇÃO, QUE A EMPRESA AR LIMP – COMÉRCIO E SERVIÇOS DE HIGIENE E LIMPEZA LTDA, INSCRITA NO CNPJ SOB O N° 31.314.488/0001-55, ESTABELECIDADA NA RUA FLAMBOYANT, 1851, SL 03, BAIRRO COQUEIRAL, NA CIDADE DE CASCAVEL, ESTADO DO PARANÁ, ENTREGOU A O HOSPITAL UNIVERSITARIO DO OESTE DO PARANÁ – HUOP CNPJ: 78.680.337/0007-70, O PRODUTO FRALDAS DESCARTÁVEL.

REGISTRAMOS AINDA QUE A EMPRESA AR LIMP – COMÉRCIO E SERVIÇOS DE HIGIENE E LIMPEZA LTDA, CUMPRIU FIELMENTE SUAS OBRIGAÇÕES, O REFERIDO PRODUTO APRESENTOU O DESEMPENHO ESPERADO, CUMPRINDO COM SUAS OBRIGAÇÕES, NADA CONSTANDO QUE A DESATESTE TÉCNICAMENTE.

PRODUTO FORNECIDO: Fraldas descartável.

Por ser a expressão da verdade, firmamos o presente.  
CASCAVEL, 25 DE JANEIRO DE 2022.

Jucilene Freitas  
Almoxarife - HUOP  
RG 72407440

---

DADOS DO HUOP E CARRIMBO

## ATESTADO DE CAPACIDADE TÉCNICA

Atestamos, para os devidos fins, que a empresa AR LIMP LTDA, CNPJ: 31.314.488/0001-55 Inscrição Estadual: 90790174-23, forneceu em o material/serviço abaixo, cumprindo corretamente os compromissos assumidos, sem dar motivos a queixas e/ou reclamações

- Equipamentos, eletrodomésticos , EPI'S, Fraldas, material de copa e cozinha, mascaras de proteção, etc...

Informamos que os produtos foram adquiridos para uso nos diversos setores do HUOP e aprovado pela nossa equipe técnica, nos quesitos funcionalidade e qualidade de produção, o que está nos proporcionando satisfação pelo usuário e pelo profissional que manuseia.

Informamos ainda que a Empresa AR LIMP LTDA,, que efetuou a entrega dos produtos, cumpriu com os prazos estipulados e nos deu toda a assistência necessária pra instalação e manuseio dos produtos, não tendo nada a que a desabone.

Sem mais, colocamo-nos a disposição.

Cascavel, 12 de maio de 2023.

Documento assinado digitalmente  
**gov.br** ADEMIR VANIN DA ROCHA  
Data: 12/05/2023 14:08:51 -0300  
Verifique em <https://validar.it.gov.br>

Ademir Vanin da Rocha

# PREFEITURA MUNICIPAL DE JAPURÁ



PAÇO MUNICIPAL "MANOEL PERES FILHO"

Av. Bolívar, 363 - C. Postal 084 - Centro - Fone: (044) 3635-1327 - Fax: 3635-1300

CEP: 87225-000 - CNPJ 75.788.349/0001-39

Japurá - Estado do Paraná

LOTE: 047 - Lote 047	1	21378	<p>VENTILADOR DE PAREDE. DESCRIÇÃO: DIÂMETRO ENTRE 500 E 600 MM. COMPRIMENTO DO TUBO DE FIXAÇÃO 150 MM (TOLERÂNCIA: ±2.5%). HÉLICE COM NO MÍNIMO TRÊS PÁS, BASE DE FIXAÇÃO À PAREDE EM AÇO CARBONO. CAPA ENVOLTÓRIA DO MOTOR (CARÇAÇA) EM POLIAMIDA INJETADO. SUPORTE DE LIGAÇÃO ENTRE BASE E A CARÇAÇA DOTADO DE ARTICULAÇÃO COM PARAFUSO METÁLICO E BORBOLETA QUE PERMITA A REGULAGEM DA ARTICULAÇÃO NO SENTIDO VERTICAL DO CONJUNTO MOTOR E HÉLICES, PROVIDO DE MOLA PARA SUSTENTAÇÃO DO PESO DO EQUIPAMENTO. GRADE DE PROTEÇÃO PARA HÉLICE REMOVÍVEL E EM AÇO. CONTROLE DE VELOCIDADE TIPO ROTATIVO, COM NO MÍNIMO TRÊS NÍVEIS DE VELOCIDADE (BAIXA, MÉDIA E ALTA). ACIONAMENTO DEVERÁ SER DO TIPO CONTROLE DE PAREDE. VOLTAGEM 110V</p>	VENTISOL NEW PRETO AÇO PREMIUM	UNID	13,00
LOTE: 050 - Lote 050	1	21382	<p>REFRIGERADOR CIENTÍFICO. EQUIPAMENTO VERTICAL, DE FORMATO EXTERNO E INTERNO RETANGULAR. DESENVOLVIDO ESPECIFICAMENTE PARA A GUARDA CIENTÍFICA DE VACINAS. - CAPACIDADE PARA ARMAZENAMENTO MÍNIMO DE 972 LITROS ÚTEIS. - REFRIGERAÇÃO POR COMPRESSOR HERMÉTICO, SELADO, DE BAIXO CONSUMO DE ENERGIA. COM SISTEMA DE CIRCULAÇÃO FORÇADO DE AR INTERNO, GARANTINDO MAIOR HOMOGENEIDADE NA TEMPERATURA INTERNA. - DEGELO AUTOMÁTICO COM EVAPORAÇÃO DE CONDENSADO EM TRABALHO ADICIONAL.</p> <p>- CÂMARA INTERNA CONSTRUÍDA EM AÇO INOXIDÁVEL PARA LONGA VIDA ÚTIL E PERFEITA ASSEPSIA, SEM DIVISÓRIAS E/OU PAREDES VERTICAIS.</p> <p>- 08 PRATELEIRAS FABRICADAS EM AÇO INOXIDÁVEL. - MÍNIMO DE DUAS PORTAS DE VIDRO TRIPLO TIPO "NO FOGI" OU "CEGA" - ISOLAMENTO TÉRMICO MÍNIMO DE 70 MM NAS PAREDES EM POLIURETANO INJETADO EXPANDIDO LIVRE DE CFC. - EQUIPADO COM 04 RODÍZIOS ESPECIAIS COM FREIO NA PARTE FRONTAL PARA FÁCIL TRAVAMENTO.</p> <p>- PAINEL DE COMANDOS E CONTROLES FRONTAL SUPERIOR, DE FÁCIL ACESSO, COM SISTEMA MICROPROCESSADO PELO DISPLAY EM LCD OU LED, PROGRAMÁVEL DE 2°C A 8°C COM TEMPERATURA CONTROLADA AUTOMATICAMENTE A 4°C POR SOLUÇÃO DIATÉRMICA. - ILUMINAÇÃO INTERNA EM LED DE ALTA CAPACIDADE E VIDA ÚTIL, COM ACIONAMENTO NA ABERTURA DA PORTA OU EXTERNAMENTE NO PAINEL FRONTAL. - SISTEMA DE ALARME VISUAL E SONORO DE MÁXIMA E MÍNIMA TEMPERATURA, FALTA DE ENERGIA OU PORTA ABERTA, DOTADO DE BATERIA RECARREGÁVEL. - SILENCIADOR DE ALARME SONORO DE APENAS UM TOQUE. - SISTEMA DE REDUNDÂNCIA ELÉTRICO/ELETRÔNICO, GARANTINDO PERFEITO FUNCIONAMENTO DO EQUIPAMENTO. - SISTEMA DE BATERIA PARA ACIONAMENTO DOS ALARMES NA FALTA DE ENERGIA. - TAMPA FRONTAL BASCULANTE PARA LIMPEZA DO SISTEMA MECÂNICA E FILTROS. - CHAVE GERAL DE ENERGIA - LIGA/DESLIGA - EQUIPAMENTO 110 OU 220 VOLTS, 50/60 HZ. -</p>	INDREL RVV1500D	UNID	1,00

# PREFEITURA MUNICIPAL DE JAPURÁ



PAÇO MUNICIPAL "MANOEL PERES FILHO"

Av. Bolívar, 363 - C. Postal 084 - Centro - Fone: (044) 3635-1327 - Fax: 3635-1300

CEP: 87225-000 - CNPJ 75.788.349/0001-39

Japurá - Estado do Paraná

LOTE: 012 - Lote 012	1	21343	AUTOCLAVE 40 A 45 LITROS. HORIZONTAL, MATERIAL AÇO INOX, TIPO MODELO PRÉ-VÁCUO, OPERAÇÃO AUTOMÁTICA, DIGITAL. CARACTERÍSTICA ADICIONAL SISTEMAS DE SECAGEM E SEGURANÇA. VOLUME DA CÂMARA DE 40 LITROS, SENSORES DE TEMPERATURA E PRESSÃO, ALARMES, UMA PORTA	STERMAX 40L	UNID	1,00
LOTE: 023 - Lote 023	1	21354	CONJUNTO MESA COM 4 CADEIRAS. ESTRUTURA DA MESA E CADEIRAS EM AÇO CARBONO, PINTURA EPÓXI COM TINTA POLIÉSTER, TAMPO EM GRANITO NA COR PRETA, CADEIRAS COM ASSENTOS ESTOFADOS EM ESPUMA E REVESTIDOS COM CORVIN E/OU CORINO. ALTURA DA MESA: 77CM, LARGURA DA MESA: 110CM, PROFUNDIDADE DA MESA: 75CM, A MESA DEVE SUPORTA ATÉ 40 KG, ALTURA MÍNIMA DAS CADEIRAS 95CM, LARGURA MÍNIMA DAS CADEIRAS: 37CM, PROFUNDIDADE MÍNIMA DAS CADEIRAS: 48CM, CADEIRA DEVE SUPORTA ATÉ 100KG	IPANEMA TEIXEIRA PRETA	UNID	1,00
LOTE: 029 - Lote 029	1	21360	LAVADORA DE ALTA PRESSÃO. PRESSÃO 1900 PSI; VAZÃO DE ÁGUA 350 A 450 LITROS/HORA, POTÊNCIA 1800 WATTS, MANGUEIRA DE ALTA PRESSÃO MÍNIMO 4 METROS, CABO ELÉTRICO MÍNIMO 5 METROS, DESCANSO PARA PISTOLA, GATILHO COM TRAVA DE SEGURANÇA E PONTEIRA COM REGULAGEM DE JATO DE ÁGUA, 127 VOLTS.	LAVOR ONE EXTRA 135	UNID	6,00
LOTE: 032 - Lote 032	1	21363	MAQUINA DE LAVAR TIPO TANQUINHO. CAPACIDADE MÍNIMA DE 7 KG DE ROUPA SECA, SEMI AUTOMÁTICO COM MÍNIMO DE 4 PROGRAMAS, DESLIGAMENTO AUTOMÁTICO, EFICIENCIA ENERGÉTICA CLASSE A, ABERTURA SUPERIOR, DISPENSER PARA SABÃO EM PÓ E AMACIANTE, VOLTAGEM 127V, ENTRADA DE ÁGUA MANUAL.	MULLER SUPERTANK LITE	UNID	3,00
LOTE: 039 - Lote 039	1	21370	REFRIGERADOR FORSTFREE 410 LITROS. REFRIGERADOR DUPLEX COM DEGELO SECO TIPO FROST FREE, COM CAPACIDADE INTERNA DE NO MÍNIMO 410 LITROS, 02 (DUAS) PORTAS, PRATELEIRAS E COMPLEMENTOS REGULÁVEIS PERMITINDO AJUSTE DE ALTURA CONFORME A NECESSIDADE, GRADES REMOVÍVEIS E REGULÁVEIS PARA FACILITAR A LIMPEZA, COM ILUMINAÇÃO INTERNAR, PUXADORES EMBUTIDOS, CLASSIFICAÇÃO ENERGÉTICA CLASSE A, ALIMENTAÇÃO 110V	ELECTROLUX TF55	UNID	1,00
LOTE: 044 - Lote 044	1	21375	TELEVISOR 32 POLEGADAS. SMART TV 32 POLEGADAS, TELA LED, ACESSO À INTERNET, RESOLUÇÃO DE IMAGEM EM HD, ENTRADAS HDMI, LAN, USB, BIVOLT AUTOMÁTICO (110V E 220V)	SAMSUNG 32T4300	UNID	3,00
LOTE: 045 - Lote 045	1	21376	TELEVISOR 42 A 43 POLEGADAS. SMART TV DE 42 A 43 POLEGADAS, TELA LED, ACESSO À INTERNET, RESOLUÇÃO DE IMAGEM EM HD, ENTRADAS HDMI, LAN, USB, BIVOLT AUTOMÁTICO (110V E 220V)	PHILCO PTV43N5CG 70BLF	UNID	3,00
LOTE: 046 - Lote 046	1	21377	VENTILADOR DE COLUNA, COM O SISTEMA OSCILANTE, REGULAGEM DE INCLINAÇÃO VERTICAL, AJUSTE DE ALTURA DA COLUNA SENDO ESTA DO TIPO TELESCÓPICA PARA ATÉ 40 CM, VOLTAGEM 110, POTÊNCIA DE 126W, SISTEMA ELÉTRICO COM FUSÍVEL TÉRMICO DE SEGURANÇA, 3 VELOCIDADES, HÉLICE COM MÍNIMO DE 4 PÁS E 40CM DE DIÂMETRO, OSCILAÇÃO HORIZONTAL AUTOMÁTICA, GRADE PROTETORA DA HÉLICE REMOVÍVEL, DIMENSÕES (A X L X P): 61 X 47,5 X 325 CM	CADENCE EROS TURBO	UNID	10,00



PAÇO MUNICIPAL "MANOEL PERES FILHO"

Av. Bolívar, 363 - C. Postal 084 - Centro - Fone: (044) 3635-1327 - Fax: 3635-1300

CEP: 87225-000 - CNPJ 75.788.349/0001-39

Japurá - Estado do Paraná

### ATESTADO DE CAPACIDADE TÉCNICA

**ATESTAMOS**, para os devidos fins de direito, que a empresa **AR LIMP - COMERCIO E SERVIÇOS DE HIGIENE E LIMPEZA LTDA - CNPJ 31.314.488/0001-55** com sede na Rua Flamboyant, 1851, Sala 3, Bairro Coqueiral, Cascavel, Paraná, nos forneceu objetos oriundos do Pregão 80/2020 sendo REGISTRO DE PREÇO PARA FUTURA E EVENTUAL AQUISIÇÃO DE MOBILIÁRIOS, ELETRODOMÉSTICOS, EQUIPAMENTOS DIVERSOS E DE TELEFONIA PARA PREFEITURA MUNICIPAL DE JAPURÁ E SEUS DEPARTAMENTOS, conforme Ata de Registro de Preços 224/2020 firmada em 08/12/2020. Itens fornecidos:

Lote	Item	Código	Descrição do produto/serviço	Marca do produto	Unidade de medida	Quantidade
LOTE: 001 - Lote 001	1	21332	AQUECEDOR PARA TURBILHÃO. BASE EM POLIETILENO, RESISTENCIA BRINDADA, PROTEÇÃO CONTRA CHOQUE ELÉTRICO: CLASSE I, GRAU DE PROTEÇÃO DA PARTE APLICADA: TIPO B. LÂMPADA PILOTO. TERMOSTATO PARA CONTROLE DE TEMPERATURA ATÉ 70 GRAUS, DIMENSÕES: 0,87M X 0,24M (AXD), PESO: APROXIMADAMENTE 3,5KG, TAMPA PROTETORA NA RESISTENCIA. ALIMENTAÇÃO ELÉTRICA 2500W EM 110VAC OU 3000W EM 220VAC.	CARCI AQUECEDOR PARA ÁGUA TURBILHÃO	UNID	2,00
LOTE: 006 - Lote 006	1	21333	AR CONDICIONADO 9000 BTUS TIPO SPLIT. DESCRIÇÃO MÍNIMA: CAPACIDADE DE REFRIGERAÇÃO DE ATÉ 12000 BTUS, TIPO DE CICLO FRIO, FILTRO DE AR ANTI-ÁCAROS, ANTI-BACTERIA, ANTI-FUNGO, CONTROLE REMOTO DIGITAL COM FUNÇÕES MÍNIMAS: LIGA-DESLIGA, MODO, VELOCIDADE DE VENTILAÇÃO, SWING, DIREÇÃO DO AR, TENSÃO/FREQUÊNCIA DE 220V/60HZ, CLASSIFICAÇÃO ENERGÉTICA CLASSE A, UNIDADE INTERNA E EXTERNA COM GARANTIA LEGAL DE 90 DIAS CONTRA DEFEITOS DE FABRICAÇÃO, MATERIAL DA ESTRUTURA, PARTE ELÉTRICA E COMPRESSOR.	AGRATTO ECO TOP 9.000	UNID	8,00

# PREFEITURA MUNICIPAL DE JAPURÁ



PAÇO MUNICIPAL "MANOEL PERES FILHO"

Av. Bolívar, 363 - C. Postal 084 - Centro - Fone: (044) 3635-1327 - Fax: 3635-1300

CEP: 87225-000 - CNPJ 75.788.349/0001-39

Japurá - Estado do Paraná

	<p>REGISTRO NA ANVISA. – MANUAL DO PROPRIETÁRIO EM PORTUGUÊS. - SISTEMA DE EMERGÊNCIA PARA AUTONOMIA DE ATÉ 24 HORAS NA FALTA DE ENERGIA.</p> <p>- SISTEMA DE MONITORAMENTO AUTÔNOMO POR PEN DRIVE, PARA REGISTRO DE TEMPERATURAS, ALARMES E EVENTOS SEM UTILIZAÇÃO DE SOFTWARE OU COMPUTADOR.</p> <p>- ESTABILIZADOR DE VOLTAGEM.</p>			
--	--	--	--	--

Declaramos que não há fatos supervenientes que desabonem sua conduta técnica e comercial dentro dos padrões de qualidade e desempenho e que cumpriu com sua obrigação, não havendo reclamação ou objeção quanto à qualidade dos produtos, não havendo contra a mesma nenhum registro que a desabone.

Japurá, 30 de agosto de 2021.

DEPARTAMENTO DE COMPRAS

*Willian Ferreira Sardi*

Oficial Administrativo

Matrícula - 321

Pref. Mun. de Japurá - Pr.



PAÇO MUNICIPAL "MANOEL PERES FILHO"

Av. Bolívar, 363 - C. Postal 084 - Centro - Fone: (044) 3635-1327 - Fax: 3635-1300

CEP: 87225-000 - CNPJ 75.788.349/0001-39

Japurá - Estado do Paraná

### ATESTADO DE CAPACIDADE TÉCNICA

**ATESTAMOS**, para os devidos fins de direito, que a empresa **AR LIMP - COMERCIO E SERVIÇOS DE HIGIENE E LIMPEZA LTDA - CNPJ 31.314.488/0001-55** com sede na Rua Flamboyant, 1851, Sala 3, Bairro Coqueiral, Cascavel, Paraná, nos forneceu objetos oriundos do Pregão 32/2021 sendo este REGISTRO DE PREÇOS PARA AQUISIÇÃO DE MOVEIS PLANEJADOS, ELETRÔNICOS, ELETRODOMÉSTICOS, EQUIPAMENTOS DE INFORMÁTICA, BRINQUEDOS, MATERIAL ESPORTIVO, CORTINAS E PERSIANAS PARA O DEPARTAMENTO DE ASSISTÊNCIA SOCIAL DESTINADOS A APAE DO MUNICIPIO DE JAPURÁ-PR, conforme Ata de Registro de Preços 66/2021 firmada em 31/05/2021. Itens fornecidos:

Lote	Item	Produto/Serviço	Marca	Unid	Qtde
1	1	TELEVISOR 32 POLEGADAS, SMART,	HQ HQSTV32NP	UNID	6,00
8	1	MESA DE PING PONG	KLOPF 1003/ 150x80x76	UNID	1,00
16	1	RELOGIO DE PAREDE 17,5 X 17,5	QUARTZ QUARTZ	UNID	10,00
22	1	LAVADOURA DE ALTA PRESSÃO 1400W 2390 LIBRAS	VULCAN VLP1800	UNID	1,00
23	1	FRIGOBAR 71 L	MIDEA MIDEA	UNID	1,00
25	1	RADIO COM PEN-DRIVE PORTATIL, COM ENTRADA USB, BLUETOOTH	XTRAD XDG E16+	UNID	2,00
27	1	FORNO ELÉTRICO 46 L	PHILCO PFE46B	UNID	1,00
29	1	MULTIPROCESSADOR DE ALIMENTOS, 3 EM 1 400W	PHILCO ALL IN ONE 900W	UNID	1,00
31	1	LAVADOURA DE ROUPA 8,5 KG	WANKE PIETRA 8,5KG	UNID	1,00

Declaramos que não há fatos supervenientes que desabonem sua conduta técnica e comercial dentro dos padrões de qualidade e desempenho e que cumpriu com sua obrigação, não havendo reclamação ou objeção quanto à qualidade dos produtos, não havendo contra a mesma nenhum registro que a desabone.

Japurá, 30 de agosto de 2021.

DEPARTAMENTO DE COMPRAS

*William Ferreira Sardi*

Oficial Administrativo

Matrícula - 321

Prof. Mun. de Japurá - Pr.



PAÇO MUNICIPAL "MANOEL PERES FILHO"

Av. Bolívar, 363 - C. Postal 084 - Centro - Fone: (044) 3635-1327 - Fax: 3635-1300

CEP: 87225-000 - CNPJ 75.788.349/0001-39

Japurá - Estado do Paraná

### ATESTADO DE CAPACIDADE TÉCNICA

**ATESTAMOS**, para os devidos fins de direito, que a empresa **AR LIMP - COMERCIO E SERVIÇOS DE HIGIENE E LIMPEZA LTDA - CNPJ 31.314.488/0001-55** com sede na Rua Flamboyant, 1851, Sala 3, Bairro Coqueiral, Cascavel, Paraná, nos forneceu objetos oriundos do Pregão 35/2021 sendo este REGISTRO DE PREÇOS PARA AQUISIÇÃO DE ELETRODOMÉSTICOS E ELETROPORTÁTEIS PARA O DEPARTAMENTO DE EDUCAÇÃO DA PREFEITURA DE JAPURÁ, conforme Ata de Registro de Preços 76/2021 firmada em 09/06/2021. Itens fornecidos:

LOTE	ITEM	PRODUTO/SERVIÇO	MARCA	UNID	QTDE
4	1	LIQUIDIFICADOR INDUSTRIAL COM CAPACIDADE PARA 6,0 LITROS; COM COPO DE CHAPA DE AÇO INOX, EM PEÇA ÚNICA, SEM SOLDAS, REMOVÍVEL, LÂMINA EM AÇO INOX; TENSÃO DE ALIMENTAÇÃO BIVOLT (110/220V); POTÊNCIA DE 600 - 1200W; PÉS ANTIDERRAPANTES E ALÇAS PARA TRANSPORTE; COM GARANTIA MÍNIMA DE 12 MESES A PARTIR DA DATA DE ENTREGA DO PRODUTO; COM CERTIFICAÇÃO DO INMETRO.	KD ELETRO KD ELETRO	UNID	3,00
6	1	MULTIPROCESSADOR DE ALIMENTOS MULTIPROCESSADOR DE ALIMENTOS MULTIPROCESSADOR DE ALIMENTOS; DOMÉSTICO; COPO DE LIQUIDIFICADOR, COM TAMPÁ; TERMOPLÁSTICA; BASE DE POLIPROPILENO E BORRACHA; LÂMINA EM AÇO INOXIDÁVEL DUPLA; TENSÃO DE ALIMENTAÇÃO 110-127 VOLTS. POTÊNCIA MÍNIMA 750 W - 1400W, COM GARANTIA DE 01 ANO APÓS A ENTREGA DO EQUIPAMENTO; COM CERTIFICAÇÃO DO INMETRO.	BRITÂNIA ALL IN ONE BMP 900	UNID	3,00

Declaramos que não há fatos supervenientes que desabonem sua conduta técnica e comercial dentro dos padrões de qualidade e desempenho e que cumpriu com sua obrigação, não havendo reclamação ou objeção quanto à qualidade dos produtos, não havendo contra a mesma nenhum registro que a desabone.

Japurá, 30 de agosto de 2021.

DEPARTAMENTO DE COMPRAS

*William Ferreira Sardi*  
 Oficial Administrativo  
 Matrícula - 321  
 Pref. Mun. de Japurá - Pr.





# MUNICÍPIO DE PITANGA

CNPJ 76.172.907/0001-08

CENTRO ADMINISTRATIVO 28 DE JANEIRO, 171 - FONE (42) 3646-1122 - FAX 3646-1172  
CAIXA POSTAL 11 - CEP 85.200-000 - PITANGA - PARANÁ

## ATESTADO DE CAPACIDADE TÉCNICA

Declaramos para os devidos fins, que a empresa **AR LIMP LTDA**, pessoa jurídica de direito privado, inscrito no CNPJ 31.314.488/0001-55, localizado na Rua Flor da Serra, 1051, sala 03 Bairro Guarujá – Cascavel Pr. Forneceu e fornece para o Município, equipamentos de informática com o pregão 106/2023, atendendo integralmente as especificações contratadas.

Sem mais para o momento, nos colocamos a disposição para maiores esclarecimentos.

Pitanga, 30 de abril de 2024,

Vera Luiza Schön  
Secretária de Patrim. Compras e Logística

Vera Luiza Schön  
Secretaria Municipal de  
Patr. Compras e Logística  
F 396.599.699-87 | RG 3.019.967-7



## Prefeitura Municipal de Ramilândia

Praça Geraldo Custodio de Barros, 627 – Centro

CEP 85.888-000

Ramilândia - PR



### ATESTADO DE CAPACIDADE TÉCNICA

Atestamos, para os devidos fins, que a empresa **AR LIMP COMERCIO E SERVIÇOS DE HIGIENE E LIMPEZA LTDA ME**, inscrita no CNPJ sob o nº 31.314.488/0001-55, estabelecida na Rua Flamboyant, 1851, Cascavel-PR, forneceu/fornece à PREFEITURA MUNICIPAL DE RAMILÂNDIA, CNPJ nº 95.725.024/0001-14, estabelecida na Avenida Voluntários da Pátria, nº 1600, Centro, na cidade de Ramilândia, PR, e detém qualificação técnica no fornecimento de material de higiene e limpeza e equipamentos eletrodomésticos. Informamos ainda que o fornecimento dos materiais acima referidos cumpriram satisfatoriamente os compromissos assumidos, tendo a empresa cumprido fielmente com suas obrigações.

Ramilândia, 14 de outubro de 2020.

  
SILVANO APOSTOLO  
Secretário de Administração  
Secretaria de Administração  
Portaria nº 1966/2020

RECEBEMOS DE AR LIMP - COMERCIO E SERVIÇOS DE HIGIENE E LIMPEZA LTDA. OS PRODUTOS/SERVIÇOS CONSTANTES DA NOTA FISCAL INDICADA AO LADO	DATA DE RECEBIMENTO	NF-e
IDENTIFICAÇÃO E ASSINATURA DO RECEBEDOR	DESTINATÁRIO <b>PREFEITURA MUNICIPAL DE RAMILANDIA</b>	Nº 119
	VLR TOTAL NOTA <b>RS 2.101,10</b>	SÉRIE 0

 <p><b>AR LIMP - COMERCIO E SERVIÇOS DE HIGIENE E LIMPEZA LTDA.</b> RUA FLAMBOYANT, 1851 - SALA 03 - COQUEIRAL - Cascavel, PR - CEP : 85807460 - Fone : 45998174903</p>	<p><b>DANFE</b> Documento Auxiliar da Nota Fiscal Eletrônica</p> <p>0 - Entrada <input type="checkbox"/> 1 1 - Saída <input checked="" type="checkbox"/> 1</p> <p>Nº. 119 SÉRIE: 0 FOLHA 1/1</p>	 <p>CHAVE DE ACESSO 4120 0831 3144 8900 0155 5500 0000 0001 1910 9458 2148</p> <p>Consulta de autenticidade no portal nacional da NF-e <a href="http://www.nfe.fazenda.gov.br/portal">www.nfe.fazenda.gov.br/portal</a>, ou no site da Sefaz Autorizadora</p>
--	--	---

NATUREZA DA OPERAÇÃO <b>5102 - VENDA DE MERCADORIA ADQUIRIDA OU RECEBIDA DE TER</b>	PROTOCOLO DE AUTORIZAÇÃO DE USO <b>141200140924894 03/08/2020 18:31:00</b>
INSCRIÇÃO ESTADUAL <b>9079017423</b>	INSCRIÇÃO ESTADUAL DO SUBST. TRIL. CNPJ <b>31.314.488/0001-55</b>

DESTINATÁRIO/REMETENTE	CPF/CNPJ <b>95725024000114</b>	DATA DA EMISSÃO <b>03/08/2020</b>
NOME/RAZÃO SOCIAL <b>MUNICIPIO DE RAMILANDIA</b>	CEP <b>85888000</b>	DATA DA ENTRADA/SAÍDA <b>04/08/2020</b>
ENDEREÇO <b>AVENIDA VOLUNTARIOS DA PATRIA, 711</b>	BAIRRO/DISTRITO <b>CENTRO</b>	HORA DA ENTRADA/SAÍDA <b>08:00:00</b>
MUNICÍPIO <b>RAMILÂNDIA</b>	FONE/FAX <b>4532588000</b>	UF <b>PR</b>
	INSCRIÇÃO ESTADUAL	

FATURA/DUPLICATA
------------------

CÁLCULO DO IMPOSTO					
BASE DE CÁLCULO DO ICMS <b>2.101,10</b>	VALOR DO ICMS <b>252,13</b>	BASE DE CÁLCULO DO ICMS ST <b>0,00</b>	VALOR DO ICMS ST <b>0,00</b>	VALOR TOTAL DOS PRODUTOS <b>2.101,10</b>	
VALOR DO FRETE <b>0,00</b>	VALOR DO SEGURO <b>0,00</b>	DESCONTO <b>0,00</b>	OUTRAS DESPESAS <b>0,00</b>	VALOR DO IPI <b>0,00</b>	VALOR TOTAL DA NOTA <b>2.101,10</b>

TRANSPORTADORA/VOLUMES TRANSPORTADOS					
RAZÃO SOCIAL	FRETE POR CONTA <b>9 - Sem Frete</b>	CODIGO ANT	PLACA DO VEICULO	UF	CNPJ/CPF
ENDEREÇO	MUNICÍPIO			UF	INSCRIÇÃO ESTADUAL
QUANTIDADE	ESPÉCIE	MARCA	PESO BRUTO	PESO LÍQUIDO	

DADOS DOS PRODUTOS/SERVIÇOS													
COD PROD	DESCRIÇÃO DOS PRODUTOS	NCM/SH	CST	CFOP	UNID	QTD	VLR UNIT	VLR TOTAL	BC ICMS	VLR ICMS	VLR IPI	ALIQ ICMS	ALIQ IPI
140	LIQUIDIFICADOR TURBO INOX MONDIAL CAP. 3L	85094010	000	5102	UN	2,000	287,00	574,00	0,00	0,00	0,00	0,00	0,00
142	TELEFONE SEM FIO DIGITAL INTELBRÁS TS 40 ID	85171891	000	5102	UN	3,000	286,70	860,10	0,00	0,00	0,00	0,00	0,00
141	FORNO ELÉTRICO 46 LITROS PHILCO	85143090	000	5102	UN	1,000	667,00	667,00	0,00	0,00	0,00	0,00	0,00

CÁLCULO DO ISSQN			
INSCRIÇÃO MUNICIPAL	VALOR TOTAL DOS SERVIÇOS <b>0,00</b>	BASE DE CÁLCULO DO ISSQN <b>0,00</b>	VALOR DO ISSQN <b>0,00</b>

DADOS ADICIONAIS	RESERVADO AO FISCO
INFORMAÇÕES COMPLEMENTARES AUTORIZAÇÃO DE COMPRAS 1029 ENTREGAR NA SIC. DE ASSISTÊNCIA SOCIAL A/C JANDIRA BANCO SANTANDER AG 1317 CC 13001491-7	



Av. Arthur Pereira, 860 - Centro - Braganey PR CEP 85430-000 (45) 3245 1235  
CNPJ 78.121.902/0001-73 e-mail: pmbraganey2017@outlook.com

## **ATESTADO DE CAPACIDADE TÉCNICA**

ATESTAMOS A PEDIDO DA INTERESSADA E PARA FINS DE PROVA, APTIDÃO DE DESEMPENHO E ATESTADO DE EXECUÇÃO, QUE A EMPRESA **AR LIMP – COMÉRCIO E SERVIÇOS DE HIGIENE E LIMPEZA LTDA**, INSCRITA NO CNPJ SOB O Nº 31.314.488/0001-55, ESTABELECIDADA NA RUA FLAMBOYANT,1851, SL 03, BAIRRO COQUEIRAL, NA CIDADE DE CASCAVEL, ESTADO DO PARANÁ, ENTREGOU A PREFEITRA MUNICIPAL DE BRAGANEY, CNPJ:78.121.902/0001-46, O PRODUTO MOTOPODA TELESCÓPICA, MARCA VULCAN/VP3300L.

REGISTRAMOS AINDA QUE A EMPRESA **AR LIMP – COMÉRCIO E SERVIÇOS DE HIGIENE E LIMPEZA LTDA**, CUMPRIU FIELMENTE SUAS OBRIGAÇÕES, O REFERIDO PRODUTO APRESENTOU O DESEMPENHO ESPERADO, CUMPRINDO COM SUAS OBRIGAÇÕES, NADA CONSTANDO QUE A DESATESTE TÉCNICAMENTE.

BRAGANEY, 14 DE AGOSTO DE 2020.



\_\_\_\_\_  
RUBIA MARA DI BERNARDO  
SECRETARIA DE ADMINISTRAÇÃO E PLANEJAMENTO  
MUNICÍPIO DE BRAGANEY  
(45)3245-1235

## Página de assinaturas

Assinado eletronicamente

**Rubia Bernardo**  
038.691.279-37

### HISTÓRICO

- |                         |   |  |
|-------------------------|---|--|
| 14 Aug 2020<br>17:48:04 |    | Rubia Mara Di Bernardo criou este documento. (E-mail: rubiamaradb@gmail.com, CPF: 038.691.279-37)  |
| 14 Aug 2020<br>17:48:05 |  | Rubia Mara Di Bernardo (E-mail: rubiamaradb@gmail.com, CPF: 038.691.279-37) visualizou este documento por meio do IP 177.92.26.73 localizado em Colombo - Parana - Brazil. |
| 14 Aug 2020<br>17:48:18 |  | Rubia Mara Di Bernardo (E-mail: rubiamaradb@gmail.com, CPF: 038.691.279-37) assinou este documento por meio do IP 177.92.26.73 localizado em Colombo - Parana - Brazil.    |



RECEBEMOS DE AR LIMP - COMERCIO E SERVICOS DE HIGIENE E LIMPEZA LTDA. OS PRODUTOS/SERVICOS CONSTANTES DA NOTA FISCAL INDICADA AO LADO	DATA DE RECEBIMENTO	NF-e
IDENTIFICAÇÃO E ASSINATURA DO RECEBEDOR	DESTINATÁRIO <b>BRAGANEY</b>	Nº 126
	VLR TOTAL NOTA <b>RS 2.090,00</b>	SÉRIE 0

 <p><b>AR LIMP - COMERCIO E SERVICOS DE HIGIENE E LIMPEZA LTDA.</b> RUA FLAMBOYANT, 1851 - SALA 03 - COQUEIRAL - Cascavel, PR - CEP : 85807460 - Fone : 45998174903</p>	<p><b>DANFE</b> Documento Auxiliar da Nota Fiscal Eletrônica</p> <p>0 - Entrada <input type="checkbox"/> 1 1 - Saída <input checked="" type="checkbox"/> 1</p> <p>Nº. 126 SÉRIE: 0 FOLHA 1/1</p>	 <p>CHAVE DE ACESSO 4120 0R31 3144 8800 0155 5500 0000 0001 2618 8144 9486</p> <p>Consulta de autenticidade no portal nacional da NF-e <a href="http://www.nfe.fazenda.gov.br/portal">www.nfe.fazenda.gov.br/portal</a>, ou no site da Sefaz Autorizadora</p>

NATUREZA DA OPERAÇÃO <b>5102 - VENDA DE MERCADORIA ADQUIRIDA OU RECEBIDA DE TER</b>	PROTOCOLO DE AUTORIZAÇÃO DE USO <b>141200146965889 11/08/2020 14:51:00</b>
INSCRIÇÃO ESTADUAL <b>9079017423</b>	INSCRIÇÃO ESTADUAL DO SUBST. TRIB.
	CNPJ <b>31.314.488/0001-55</b>

DESTINATÁRIO/REMETENTE	CPF/CNPJ <b>78121902000173</b>	DATA DA EMISSÃO <b>11/08/2020</b>
NOMENCLATURA SOCIAL <b>MUNICIPIO DE BRAGANEY</b>		
ENDEREÇO <b>AVENIDA AV. ARTHUR PEREIRA, 860</b>	BAIRRO/DISTRITO <b>CENTRO</b>	CEP <b>85430000</b>
MUNICIPIO <b>BRAGANEY</b>	FONE/FAX <b>4532452354</b>	UF <b>PR</b>
	INSCRIÇÃO ESTADUAL	HORA DA ENTRADA/SAÍDA <b>14:55:00</b>

FATURA/DUPLICATA
------------------

CÁLCULO DO IMPOSTO					
BASE DE CÁLCULO DO ICMS <b>2.090,00</b>	VALOR DO ICMS <b>250,80</b>	BASE DE CÁLCULO DO ICMS ST <b>0,00</b>	VALOR DO ICMS ST <b>0,00</b>	VALOR TOTAL DOS PRODUTOS <b>2.090,00</b>	
VALOR DO FRETE <b>0,00</b>	VALOR DO SEGURO <b>0,00</b>	DESCONTO <b>0,00</b>	OUTRAS DESPESAS <b>0,00</b>	VALOR DO IPI <b>0,00</b>	VALOR TOTAL DA NOTA <b>2.090,00</b>

TRANSPORTADOR/VOLUMES TRANSPORTADOS					
RAZÃO SOCIAL	FRETE POR CONTA <b>9 - Sem Frete</b>	CODIGO ANTT	PLACA DO VEICULO	UF	CNPJ/CPF
ENDEREÇO	MUNICIPIO			UF	INSCRIÇÃO ESTADUAL
QUANTIDADE	ESPÉCIE	MARCA	PESO BRUTO	PESO LÍQUIDO	

DADOS DOS PRODUTOS/SERVICOS													
COD PROD	DESCRIÇÃO DOS PRODUTOS	NCM/SH	CST	CFOP	UNID	QTD	VLR UNIT	VLR TOTAL	BC ICMS	VLR ICMS	VLR IPI	ALIQ ICMS	ALIQ IPI
146	MOTOPODADOR DE GALHOS VULCAN VP 3300L C/ EXTENSOR	84678100	000	5102	LN	1,000	2.090,00	2.090,00	0,00	0,00	0,00	0,00	0,00

CÁLCULO DO ISSQN			
INSCRIÇÃO MUNICIPAL	VALOR TOTAL DOS SERVIÇOS <b>0,00</b>	BASE DE CÁLCULO DO ISSQN <b>0,00</b>	VALOR DO ISSQN <b>0,00</b>

DADOS ADICIONAIS	RESERVADO AO FISCO
INFORMAÇÕES COMPLEMENTARES SOLICITAÇÃO DE DESPESA 4420/2020 DADOS BANCÁRIOS BANCO SANTANDER AG 1317 CC 13001491-7	



ESTADO DO PARANÁ

**MUNICÍPIO DE SÃO MIGUEL DO IGUAÇU****ATESTADO DE CAPACIDADE TÉCNICA**

**ATESTAMOS**, para os devidos fins de direito, que a empresa **AR LIMP – COMÉRCIO E SERVIÇOS DE HIGIENE E LIMPEZA** devidamente inscrita no **CNPJ** sob o Nº **31.314.488/0001-55**, Rua Flamboyant, 1851, SL 03, Centro, CEP: 85807-460, na Cidade de Cascavel – PR, Estado do Paraná, forneceu, **EQUIPAMENTOS DE USO DOMÉSTICO EM GERAL**, bem como **ELETRODOMÉSTICOS**, E **EQUIPAMENTOS DE USO PERMANENTE** com materiais adequados e de alta qualidade.

Forneceu equipamentos de uso doméstico em geral, conforme relação de contrato abaixo, não havendo fatos supervenientes quanto à qualidade dos serviços ofertados até a presente data.

**Pregão Presencial Nº 005/2021**

**Processo Administrativo Nº 010/2021**

**Contrato Nº 025/2021**

**São Miguel do Iguaçu, 26 de Abril de 2021.**

.....  
**Eliete Maria Bortoluzzi**  
**Secretária Municipal de Educação**

Rua Vânio Ghellere, 64 – Centro - Fone (45) 3565-8100 – Fax (45) 3565-8110

CEP 85877-000 – São Miguel do Iguaçu - Paraná

site: [www.saomiguel.pr.gov.br](http://www.saomiguel.pr.gov.br) - e-mail: [governo@saomiguel.pr.gov.br](mailto:governo@saomiguel.pr.gov.br)



001655

## Prefeitura Municipal de Santa Tereza do Oeste

AV. PARANÁ, Nº 61 - CNPJ: 80.882.095/0001-53 FONE/FAX (45) 3124-1000 - CEP 85825-000

e-mail: prefeitura@santatereza.pr.gov.br

### ATESTADO DE CAPACIDADE TÉCNICA

Atestamos, para os devidos fins, que a empresa AR Limp Ltda ME, inscrita no CNPJ 31.314.488/0001-55, estabelecida na Rua Flor da Serra, 1051, Cascavel/PR, forneceu/fornece à PREFEITURA MUNICIPAL DE SANTA TEREZA DO OESTE, de CNPJ 80.882.095/0001-53, estabelecida na Av. Paraná, 61, Centro, Santa Tereza do Oeste/PR, e detém qualificação técnica no fornecimento de ferramentas, móveis de escritório e equipamentos domésticos e profissionais.

Informamos ainda que o fornecimento dos equipamentos acima referidos cumpriram satisfatoriamente os compromissos assumidos, tendo a empresa cumprida fielmente com suas obrigações.

Produtos fornecidos por esta empresa:

Ferramentas em geral (elétricas e combustão)  
Notebooks  
Periféricos de informática (mouses, teclados, etc.)  
Ventiladores de climatização  
Mesas de escritório

Santa Tereza do Oeste/PR, 27 de Setembro de 2022

ELVIO LAPAZINI  
CHEFE DE GABINETE.

**Elvio Lapazini**  
Chefe de Gabinete  
Matrícula 1182213



**AR LIMP LTDA**  
**TERCEIRA ALTERAÇÃO E CONSOLIDAÇÃO DE CONTRATO SOCIAL**  
**NIRE - 41208874686**  
**CNPJ - 31.314.488/0001-55**

1

**REINALDO SERGIO ALVES**, brasileiro, solteiro, nascido em 17/07/1993, empresário, portador da cédula de Identidade Civil RG sob n.º 6919452-4 SSP/PR, CPF sob n.º 045.163.089-08 e CNH sob n.º 0534945338 expedida pelo DETRAN/PR, residente e domiciliado a Rua das Onze Horas, n.º 716 – Guarujá – CEP 85.804-210, na cidade de Cascavel – Estado do Paraná; e **ALISSON MAURO ASSI DA SILVA**, brasileiro, solteiro, nascido em 22/09/1991, empresário, portador da cédula de Identidade Civil RG sob n.º 9348068-6 SSP/PR, CPF sob n.º 079.222.689-55 e CNH sob n.º 04905484470 expedida pelo DETRAN/PR, residente e domiciliado a Rua Manoel Antônio de Oliveira, n.º 1543 – Apartamento 33 – Maria Luiza – CEP 85.819-680, na cidade de Cascavel – Estado do Paraná. Sócios da empresa que gira sob o nome empresarial **AR LIMP LTDA** na Rua Flor-da-serra, n.º 1051 – Andar 1 – Sala 03 – Guarujá – CEP 85.804-510, na cidade de Cascavel – Estado do Paraná, com contrato social arquivado na Junta Comercial do Paraná, sob n.º 41208874686 em data de 23/08/2018 e inscrita no CNPJ n.º 31.314.488/0001-55, resolve modificar o primitivo contrato pelo presente instrumento de alteração e consolidação contratual:

#### **CLÁUSULA PRIMEIRA**

A sede da empresa localizada na Rua Flor-da-serra, n.º 1051 – Andar 1 – Sala 03 – Guarujá – CEP 85.804-510, na cidade de Cascavel – Estado do Paraná **fica transferida para** Rua Carajás, n.º 2216 – Esmeralda – CEP 85.806-253, na cidade de Cascavel – Estado do Paraná.

#### **CLÁUSULA SEGUNDA**

A atividade comercial da empresa que era Limpeza de prédios e em domicílios (CNAE 8121-4/00); Comércio atacadista de equipamentos e artigos de uso pessoal e doméstico; Atividades de limpeza (CNAE 8129-0/00); Comércio atacadista de roupas e acessórios para uso profissional e de segurança no trabalho (CNAE 4642-7/02); Comércio atacadista de móveis e artigos de colchoaria (CNAE 4649-4/04); Comércio atacadista de equipamento e artigos de uso pessoal e doméstico e artigos recreativos e esportivos (CNAE 4649-4/99); Comércio atacadista de equipamentos para informática (CNAE 4651-6/01); Comércio atacadista de máquina e equipamentos de uso industrial (CNAE 4663-0/00); Comércio atacadista de materiais de construção (CNAE 4679-6/04); Comércio atacadista de embalagens (CNAE 4686-9/02); Comércio atacadista de componentes eletrônicos e equipamentos de telefonia e comunicação (CNAE 4652-4/00); Comércio atacadista de equipamentos elétricos de uso pessoal e doméstico (CNAE 4649-4/01); Comércio atacadista de máquinas e equipamentos (CNAE 4669-9/99); Comércio atacadista de máquinas, equipamentos para terraplenagem, mineração e construção (CNAE 4662-1/00); Comércio atacadista de artigos de escritório e de papelaria (CNAE 4647-8/01); Comércio atacadista de produtos de amarelo (CNAE 4641-9/03); Comércio atacadista de ferragens e ferramentas (CNAE 4672-9/00); Comércio atacadista de aparelhos eletrônicos de uso pessoal e doméstico (CNAE 4649-4/02); Comércio atacadista de instrumentos e materiais para uso médico, cirúrgico, hospitalar e de laboratórios (CNAE 4645-1/01); Serviços combinados para apoio a edifícios (CNAE 8111-7/00) e Instalação e manutenção de sistemas centrais de ar condicionado, de ventilação e refrigeração (CNAE 4322-3/02) **passará a ser** Importação e Comércio atacadista de aparelhos eletrônicos de uso pessoal e

**AR LIMP LTDA**  
**TERCEIRA ALTERAÇÃO E CONSOLIDAÇÃO DE CONTRATO SOCIAL**  
**NIRE – 41208874686**  
**CNPJ – 31.314.488/0001-55**

2

doméstico (CNAE 4649-4/02); Limpeza de prédios e em domicílios (CNAE 8121-4/00); Atividades de limpeza (CNAE 8129-0/00); Comércio atacadista de roupas e acessórios para uso profissional e de segurança no trabalho (CNAE 4642-7/02); Comércio atacadista de móveis e artigos de colchoaria (CNAE 4649-4/04); Comércio atacadista de equipamento e artigos de uso pessoal e doméstico e artigos recreativos e esportivos (CNAE 4649-4/99); Comércio atacadista de equipamentos para informática (CNAE 4651-6/01); Comércio atacadista de máquina e equipamentos de uso industrial (CNAE 4663-0/00); Comércio atacadista de materiais de construção (CNAE 4679-6/04); Comércio atacadista de embalagens (CNAE 4686-9/02); Comércio atacadista de componentes eletrônicos e equipamentos de telefonia e comunicação (CNAE 4652-4/00); Comércio atacadista de equipamentos elétricos de uso pessoal e doméstico (CNAE 4649-4/01); Comércio atacadista de máquinas e equipamentos (CNAE 4669-9/99); Comércio atacadista de máquinas, equipamentos para terraplenagem, mineração e construção (CNAE 4662-1/00); Comércio atacadista de artigos de escritório e de papelaria (CNAE 4647-8/01); Comércio atacadista de produtos de amarelo (CNAE 4641-9/03); Comércio atacadista de ferragens e ferramentas (CNAE 4672-9/00); Comércio atacadista de instrumentos e materiais para uso médico, cirúrgico, hospitalar e de laboratórios (CNAE 4645-1/01); Serviços combinados para apoio a edifícios (CNAE 8111-7/00) e Instalação e manutenção de sistemas centrais de ar condicionado, de ventilação e refrigeração (CNAE 4322-3/02).

**CLÁUSULA TERCEIRA**

O endereço residencial do sócio **ALISSON MAURO ASSI DA SILVA** que era Rua Manoel Antônio de Oliveira, n.º 1543 – Apartamento 33 – Maria Luiza – CEP 85.819-680 na cidade de Cascavel – Estado do Paraná **passa a ser** na Rua Plínio Salgado, n.º 1275 – Neva – CEP 85.802-270, na cidade de Cascavel – Estado do Paraná.

**CLÁUSULA QUARTA**

A vista da modificação ora ajustada e em consonância com o que determina o art. 2.031 da Lei n.º 10.406/2002, os sócios **RESOLVEM**, por este instrumento, atualizar e consolidar o contrato social, tomando assim sem efeito, a partir desta data as cláusulas e condições contidas no contrato primitivo que, adequado às disposições da referida Lei n.º 10.406/2002 aplicáveis a este tipo societário, passa a ter a seguinte redação:

**CONSOLIDAÇÃO DE CONTRATO SOCIAL**  
**AR LIMP LTDA**  
**NIRE – 41208874686**  
**CNPJ – 31.314.488/0001-55**

**REINALDO SERGIO ALVES**, brasileiro, solteiro, nascido em 17/07/1993, empresário, portador da cédula de Identidade Civil RG sob n.º 6919452-4 SSP/PR, CPF sob n.º 045.163.089-08 e CNH sob n.º 0534945338 expedida pelo DETRAN/PR, residente e domiciliado a Rua das Onze Horas, n.º 716

**AR LIMP LTDA**  
**TERCEIRA ALTERAÇÃO E CONSOLIDAÇÃO DE CONTRATO SOCIAL**  
**NIRE – 41208874686**  
**CNPJ – 31.314.488/0001-55**

3

– Guarujá – CEP 85.804-210, na cidade de Cascavel – Estado do Paraná; e **ALISSON MAURO ASSI DA SILVA**, brasileiro, solteiro, nascido em 22/09/1991, empresário, portador da cédula de Identidade Civil RG sob n.º 9348068-6 SSP/PR, CPF sob n.º 079.222.689-55 e CNH sob n.º 04905484470 expedida pelo DETRAN/PR, residente e domiciliado a Rua Plínio Salgado, n.º 1275 – Neva – CEP 85.802-270, na cidade de Cascavel – Estado do Paraná. Sócios da empresa que gira sob o nome empresarial **AR LIMP LTDA** na Rua Carajás, n.º 2216 – Esmeralda – CEP 85.806-253, na cidade de Cascavel – Estado do Paraná, com contrato social arquivado na Junta Comercial do Paraná, sob n.º 41208874686 em data de 23/08/2018 e inscrita no CNPJ n.º 31.314.488/0001-55.

1ª A sociedade gira sob o nome empresarial **AR LIMP LTDA** na Rua Carajás, n.º 2216 – Esmeralda – CEP 85.806-253, na cidade de Cascavel – Estado do Paraná.

2ª O objeto social da empresa é Importação e Comércio atacadista de aparelhos eletrônicos de uso pessoal e doméstico (CNAE 4649-4/02); Limpeza de prédios e em domicílios (CNAE 8121-4/00); Atividades de limpeza (CNAE 8129-0/00); Comércio atacadista de roupas e acessórios para uso profissional e de segurança no trabalho (CNAE 4642-7/02); Comércio atacadista de móveis e artigos de colchoaria (CNAE 4649-4/04); Comércio atacadista de equipamento e artigos de uso pessoal e doméstico e artigos recreativos e esportivos (CNAE 4649-4/99); Comércio atacadista de equipamentos para informática (CNAE 4651-6/01); Comércio atacadista de máquina e equipamentos de uso industrial (CNAE 4663-0/00); Comércio atacadista de materiais de construção (CNAE 4679-6/04); Comércio atacadista de embalagens (CNAE 4686-9/02); Comércio atacadista de componentes eletrônicos e equipamentos de telefonia e comunicação (CNAE 4652-4/00); Comércio atacadista de equipamentos elétricos de uso pessoal e doméstico (CNAE 4649-4/01); Comércio atacadista de máquinas e equipamentos (CNAE 4669-9/99); Comércio atacadista de máquinas, equipamentos para terraplenagem, mineração e construção (CNAE 4662-1/00); Comércio atacadista de artigos de escritório e de papelaria (CNAE 4647-8/01); Comércio atacadista de produtos de armarinho (CNAE 4641-9/03); Comércio atacadista de ferragens e ferramentas (CNAE 4672-9/00); Comércio atacadista de instrumentos e materiais para uso médico, cirúrgico, hospitalar e de laboratórios (CNAE 4645-1/01); Serviços combinados para apoio a edifícios (CNAE 8111-7/00) e Instalação e manutenção de sistemas centrais de ar condicionado, de ventilação e refrigeração (CNAE 4322-3/02).

3ª O capital social é de R\$ 20.000,00 (Vinte mil reais) divididos em 20.000 (Vinte mil) quotas de valor nominal R\$ 1,00 (hum real), integralizadas em moeda corrente do País, pelo sócio:

SOCIO	QUOTAS	R\$
REINALDO SERGIO ALVES	10.000	10.000,00
ALISSON MAURO ASSI DA SILVA	10.000	10.000,00
TOTAL	20.000	20.000,00

**AR LIMP LTDA**  
**TERCEIRA ALTERAÇÃO E CONSOLIDAÇÃO DE CONTRATO SOCIAL**  
**NIRE - 41208874686**  
**CNPJ - 31.314.488/0001-55**

4

4ª A sociedade iniciou suas atividades em 23 de Agosto de 2018 e seu prazo de duração é indeterminado.

5ª As quotas são indivisíveis e não poderão ser cedidas ou transferidas a terceiros sem o consentimento do outro sócio, a quem fica assegurado, em igualdade de condições e preço direito de preferência para a sua aquisição se postas à venda, formalizando, se realizada a cessão delas, a alteração contratual pertinente.

6ª A responsabilidade de cada sócio é restrita ao valor de suas quotas, mas todos respondem solidariamente pela integralização do capital social.

7ª A administração da sociedade caberá a **REINALDO SERGIO ALVES** com os poderes e atribuições de administrador, autorizado o uso individual do nome empresarial, vedado, no entanto, em atividades estranhas ao interesse social ou assumir obrigações seja em favor de qualquer dos quotistas ou de terceiros, bem como onerar ou alienar bens imóveis da sociedade, sem autorização do outro sócio.

**Parágrafo Primeiro:** Faculta-se aos administradores, atuando sempre isoladamente, constituir, em nome da sociedade, procuradores para o período determinado, devendo o instrumento de mandato especificar os atos e operações a serem praticados.

**Parágrafo Segundo:** Poderão ser designados não sócios, obedecendo ao disposto do Artigo 1061 da Lei nº. 10.406/2002, ou seja, a designação deles dependerá da unanimidade dos sócios, enquanto o capital social não estiver integralizado, e dois terços, no mínimo, após a integralização.

8ª Ao término de cada exercício social, em 31 de dezembro, os administradores prestarão contas justificadas de sua administração, procedendo à elaboração do inventário, do balanço patrimonial e do balanço de resultado econômico, cabendo aos sócios, na proporção de suas quotas, os lucros ou perdas apuradas.

9ª Nos quatro meses seguintes ao término do exercício social, os sócios deliberarão sobre as contas e designarão administradores quando for o caso.

10ª A sociedade poderá a qualquer tempo, abrir ou fechar filial ou outra dependência, mediante alteração contratual assinada por todos os sócios.

11ª Os sócios poderão, de comum acordo, fixar uma retirada mensal, a título de "pro labore", observadas as disposições regulamentares pertinentes.

12ª Falecendo ou interditado qualquer sócio, a sociedade continuará suas atividades com os herdeiros, sucessores e o incapaz. Não sendo possível ou inexistindo interesse destes ou dos sócios remanescentes, o valor de seus haveres será apurado e liquidado com base na situação patrimonial da sociedade, à data da resolução, verificada em balanço especialmente levantado.

**AR LIMP LTDA**  
**TERCEIRA ALTERAÇÃO E CONSOLIDAÇÃO DE CONTRATO SOCIAL**  
**NIRE - 41208874686**  
**CNPJ - 31.314.488/0001-55**

5

**Parágrafo único -** O mesmo procedimento será adotado em outros casos em que a sociedade se resolva em relação a seu sócio.

13ª O Administrador declara, sob as penas da lei, de que não está impedido de exercer a administração da sociedade, por lei especial, ou em virtude de condenação criminal, ou por se encontrarem sob os efeitos dela, a pena que vede, ainda que temporariamente, o acesso a cargos públicos; ou por crime falimentar, de prevaricação, peita ou suborno, concussão, peculato, ou contra a economia popular, contra o sistema financeiro nacional, contra normas de defesa da concorrência, contra as relações de consumo, fé pública, ou a propriedade.

14ª Os sócios declaras sob as penas da Lei que se enquadra na situação de MICROEMPRESA nos termos da Lei Complementar n.º 123 de 14 de dezembro de 2006.

15ª Fica eleito o foro de Cascavel – Estado do Paraná para o exercício e o cumprimento dos direitos e obrigações resultantes deste contrato.

E por estar justo e contratado, lavram, datam e assinam o presente instrumento particular de alteração contratual em via única, obrigando-se fielmente por si e seus herdeiros a cumpri-lo em todos os seus termos.

Cascavel – Paraná, 10 de Fevereiro de 2023.

**REINALDO SERGIO ALVES**

**ALISSON MAURO ASSI DA SILVA**



MINISTÉRIO DA ECONOMIA  
Secretaria Especial de Desburocratização, Gestão e Governo Digital  
Secretaria de Governo Digital  
Departamento Nacional de Registro Empresarial e Integração

## ASSINATURA ELETRÔNICA

Certificamos que o ato da empresa AR LIMP LTDA consta assinado digitalmente por:

IDENTIFICAÇÃO DO(S) ASSINANTE(S)	
CPF/CNPJ	Nome
04516308908	REINALDO SERGIO ALVES
07922268955	ALISSON MAURO ASSI DA SILVA



CERTIFICO O REGISTRO EM 18/02/2023 08:42 SOB N° 20230866670.  
PROTOCOLO: 230866670 DE 14/02/2023.  
CÓDIGO DE VERIFICAÇÃO: 12302349850. CNPJ DA SEDE: 31314488000155.  
NIRE: 41208874686. COM EFEITOS DO REGISTRO EM: 10/02/2023.  
AR LIMP LTDA

LEANDRO MARCOS RAYSEL BISCAIA  
SECRETÁRIO-GERAL  
[www.empresafacil.pr.gov.br](http://www.empresafacil.pr.gov.br)

A validade deste documento, se impresso, fica sujeito à comprovação de sua autenticidade nos respectivos portais, informando seus respectivos códigos de verificação.



**REPÚBLICA FEDERATIVA DO BRASIL**  
**CADASTRO NACIONAL DA PESSOA JURÍDICA**

<b>NÚMERO DE INSCRIÇÃO</b> 31.314.488/0001-55 <b>MATRIZ</b>	<b>COMPROVANTE DE INSCRIÇÃO E DE SITUAÇÃO CADASTRAL</b>	<b>DATA DE ABERTURA</b> 23/08/2018
<b>NOME EMPRESARIAL</b> AR LIMP LTDA		
<b>TÍTULO DO ESTABELECIMENTO (NOME DE FANTASIA)</b> AR LIMP		<b>PORTE</b> ME
<b>CÓDIGO E DESCRIÇÃO DA ATIVIDADE ECONÔMICA PRINCIPAL</b> 46.49-4-02 - Comércio atacadista de aparelhos eletrônicos de uso pessoal e doméstico		
<b>CÓDIGO E DESCRIÇÃO DAS ATIVIDADES ECONÔMICAS SECUNDÁRIAS</b> 43.22-3-02 - Instalação e manutenção de sistemas centrais de ar condicionado, de ventilação e refrigeração 46.41-9-03 - Comércio atacadista de artigos de armarinho 46.42-7-02 - Comércio atacadista de roupas e acessórios para uso profissional e de segurança do trabalho 46.45-1-01 - Comércio atacadista de instrumentos e materiais para uso médico, cirúrgico, hospitalar e de laboratórios 46.47-8-01 - Comércio atacadista de artigos de escritório e de papelaria 46.49-4-01 - Comércio atacadista de equipamentos elétricos de uso pessoal e doméstico 46.49-4-04 - Comércio atacadista de móveis e artigos de colchoaria 46.49-4-99 - Comércio atacadista de outros equipamentos e artigos de uso pessoal e doméstico não especificados anteriormente 46.51-6-01 - Comércio atacadista de equipamentos de informática 46.52-4-00 - Comércio atacadista de componentes eletrônicos e equipamentos de telefonia e comunicação 46.62-1-00 - Comércio atacadista de máquinas, equipamentos para terraplenagem, mineração e construção; partes e peças 46.63-0-00 - Comércio atacadista de Máquinas e equipamentos para uso industrial; partes e peças 46.69-9-99 - Comércio atacadista de outras máquinas e equipamentos não especificados anteriormente; partes e peças 46.72-9-00 - Comércio atacadista de ferragens e ferramentas 46.79-6-04 - Comércio atacadista especializado de materiais de construção não especificados anteriormente 46.86-9-02 - Comércio atacadista de embalagens 81.11-7-00 - Serviços combinados para apoio a edifícios, exceto condomínios prediais 81.21-4-00 - Limpeza em prédios e em domicílios 81.29-0-00 - Atividades de limpeza não especificadas anteriormente		
<b>CÓDIGO E DESCRIÇÃO DA NATUREZA JURÍDICA</b> 206-2 - Sociedade Empresária Limitada		
<b>LOGRADOURO</b> R CARAJAS	<b>NÚMERO</b> 2216	<b>COMPLEMENTO</b> *****
<b>CEP</b> 85.806-253	<b>BAIRRO/DISTRITO</b> ESMERALDA	<b>MUNICÍPIO</b> CASCAVEL
		<b>UF</b> PR
<b>ENDEREÇO ELETRÔNICO</b> COMERCIAL.ARLIMP@HOTMAIL.COM		<b>TELEFONE</b> (45) 9828-2000
<b>ENTE FEDERATIVO RESPONSÁVEL (EFR)</b> *****		
<b>SITUAÇÃO CADASTRAL</b> ATIVA	<b>DATA DA SITUAÇÃO CADASTRAL</b> 23/08/2018	
<b>MOTIVO DE SITUAÇÃO CADASTRAL</b>		
<b>SITUAÇÃO ESPECIAL</b> *****	<b>DATA DA SITUAÇÃO ESPECIAL</b> *****	

Aprovado pela Instrução Normativa RFB nº 2.119, de 06 de dezembro de 2022.

Emitido no dia 28/05/2024 às 08:49:27 (data e hora de Brasília).

Página: 1/1



**MINISTÉRIO DA FAZENDA**  
Secretaria da Receita Federal do Brasil  
Procuradoria-Geral da Fazenda Nacional

**CERTIDÃO POSITIVA COM EFEITOS DE NEGATIVA DE DÉBITOS RELATIVOS AOS TRIBUTOS  
FEDERAIS E À DÍVIDA ATIVA DA UNIÃO**

Nome: **AR LIMP LTDA**  
CNPJ: **31.314.488/0001-55**

Ressalvado o direito de a Fazenda Nacional cobrar e inscrever quaisquer dívidas de responsabilidade do sujeito passivo acima identificado que vierem a ser apuradas, é certificado que:

1. constam débitos administrados pela Secretaria da Receita Federal do Brasil (RFB) com exigibilidade suspensa nos termos do art. 151 da Lei nº 5.172, de 25 de outubro de 1966 - Código Tributário Nacional (CTN), ou objeto de decisão judicial que determina sua desconsideração para fins de certificação da regularidade fiscal, ou ainda não vencidos; e
2. não constam inscrições em Dívida Ativa da União (DAU) na Procuradoria-Geral da Fazenda Nacional (PGFN).

Conforme disposto nos arts. 205 e 206 do CTN, este documento tem os mesmos efeitos da certidão negativa.

Esta certidão é válida para o estabelecimento matriz e suas filiais e, no caso de ente federativo, para todos os órgãos e fundos públicos da administração direta a ele vinculados. Refere-se à situação do sujeito passivo no âmbito da RFB e da PGFN e abrange inclusive as contribuições sociais previstas nas alíneas 'a' a 'd' do parágrafo único do art. 11 da Lei nº 8.212, de 24 de julho de 1991.

A aceitação desta certidão está condicionada à verificação de sua autenticidade na Internet, nos endereços <<http://rfb.gov.br>> ou <<http://www.pgfn.gov.br>>.

Certidão emitida gratuitamente com base na Portaria Conjunta RFB/PGFN nº 1.751, de 2/10/2014.

Emitida às 09:57:05 do dia 03/01/2024 <hora e data de Brasília>.

Válida até 01/07/2024.

Código de controle da certidão: **CF38.9A69.45BD.BFAD**

Qualquer rasura ou emenda invalidará este documento.





Estado do Paraná  
Secretaria de Estado da Fazenda  
Receita Estadual do Paraná

**Certidão Negativa**  
de Débitos Tributários e de Dívida Ativa Estadual  
Nº 032990964-47

Certidão fornecida para o CNPJ/MF: 31.314.488/0001-55  
Nome: **AR LIMP LTDA**

Ressalvado o direito da Fazenda Pública Estadual inscrever e cobrar débitos ainda não registrados ou que venham a ser apurados, certificamos que, verificando os registros da Secretaria de Estado da Fazenda, constatamos não existir pendências em nome do contribuinte acima identificado, nesta data.

Obs.: Esta Certidão engloba todos os estabelecimentos da empresa e refere-se a débitos de natureza tributária e não tributária, bem como ao descumprimento de obrigações tributárias acessórias.

**Válida até 03/07/2024 - Fornecimento Gratuito**

A autenticidade desta certidão deverá ser confirmada via Internet  
[www.fazenda.pr.gov.br](http://www.fazenda.pr.gov.br)



**ESTADO DO PARANÁ**  
**PREFEITURA MUNICIPAL DE CASCAVEL**  
**SECRETARIA MUNICIPAL DE FINANÇAS**



**CERTIDÃO NEGATIVA DE DÉBITOS**  
**Nº 64871/2024**

A presente Certidão é VÁLIDA POR 90 (noventa) DIAS a contar da data de emissão da mesma.

**[ CONTRIBUINTE ]**

Código:	<b>473478072</b>
Nome/Razão:	<b>AR LIMP LTDA</b>
CNPJ/CPF:	<b>31.314.488/0001-55</b>
Endereço:	<b>RUA CARAJAS, 2216</b>
Complemento:	
Bairro:	<b>ESMERALDA</b>
Cidade:	<b>Cascavel - PR</b>
	<b>CEP: 85.806-253</b>

**[ REQUERENTE ]**

Código:	<b>473478072</b>
Nome/Razão:	<b>AR LIMP LTDA</b>
CNPJ/CPF:	<b>31.314.488/0001-55</b>

**[ FINALIDADE ]**

Licitação
-----------

**[ INFORMAÇÕES ADICIONAIS ]**

--

**Certificamos que na presente data INEXISTEM débitos incidentes sobre o sujeito passivo acima identificado.**

Esta certidão compreende todos os débitos imobiliários e mobiliários, tributários ou não, inscritos ou não em Dívida Ativa, administrados pela Secretaria Municipal de Finanças de Cascavel (SEFIN), tais como Imposto Predial e Territorial Urbano – IPTU, Imposto sobre a Transmissão de Bens Imóveis – ITBI, Contribuição de Melhoria, Taxa de Coleta de Lixo, Contribuição de Iluminação Pública – CIP incidente sobre lotes vagos, Taxa de Proteção a Desastres, Taxas de Expediente, Multas de Regularização de Obras, Autos de Infração da Secretaria Municipal de Meio Ambiente, Imposto Sobre Serviços – ISS, Taxa de Verificação de Regular Funcionamento, Taxa de Licença Sanitária, Taxa de Localização e Funcionamento, Autos de Infração do PROCON e demais débitos para com esta municipalidade.

Fica ressalvado o direito de a Fazenda Pública lançar, cobrar e inscrever quaisquer dívidas de responsabilidade do sujeito passivo acima identificado que vierem a ser apuradas posteriormente, mesmo referentes a períodos anteriores ou compreendido nesta certidão.

Cascavel, 24 de abril de 2024.

A autenticidade desta certidão deverá ser confirmada na página da Prefeitura:  
<https://cascavel.atende.net/#/tipo/servico/valor/31/padrao/1/load/0>  
 Código de Autenticidade: WGT211207-000-LVPVHKISRJRHZE-6

Voltar

Imprimir

**Certificado de Regularidade  
do FGTS - CRF**

**Inscrição:** 31.314.488/0001-55  
**Razão Social:** AR LIMP LTDA  
**Endereço:** R CARAJAS 2216 / ESERALDA / CASCAVEL / PR / 85806-253

A Caixa Econômica Federal, no uso da atribuição que lhe confere o Art. 7, da Lei 8.036, de 11 de maio de 1990, certifica que, nesta data, a empresa acima identificada encontra-se em situação regular perante o Fundo de Garantia do Tempo de Serviço - FGTS.

O presente Certificado não servirá de prova contra cobrança de quaisquer débitos referentes a contribuições e/ou encargos devidos, decorrentes das obrigações com o FGTS.

**Validade:** 10/05/2024 a 08/06/2024

**Certificação Número:** 2024051019585058388777

Informação obtida em 20/05/2024 22:14:14

A utilização deste Certificado para os fins previstos em Lei esta condicionada a verificação de autenticidade no site da Caixa:  
**[www.caixa.gov.br](http://www.caixa.gov.br)**



PODER JUDICIÁRIO  
JUSTIÇA DO TRABALHO

### **CERTIDÃO NEGATIVA DE DÉBITOS TRABALHISTAS**

Nome: AR LIMP LTDA (MATRIZ E FILIAIS)

CNPJ: 31.314.488/0001-55

Certidão n°: 14994788/2024

Expedição: 05/03/2024, às 10:26:24

Validade: 01/09/2024 - 180 (cento e oitenta) dias, contados da data de sua expedição.

Certifica-se que **AR LIMP LTDA (MATRIZ E FILIAIS)**, inscrito(a) no CNPJ sob o n° **31.314.488/0001-55**, **NÃO CONSTA** como inadimplente no Banco Nacional de Devedores Trabalhistas.

Certidão emitida com base nos arts. 642-A e 883-A da Consolidação das Leis do Trabalho, acrescentados pelas Leis ns.º 12.440/2011 e 13.467/2017, e no Ato 01/2022 da CGJT, de 21 de janeiro de 2022. Os dados constantes desta Certidão são de responsabilidade dos Tribunais do Trabalho.

No caso de pessoa jurídica, a Certidão atesta a empresa em relação a todos os seus estabelecimentos, agências ou filiais.

A aceitação desta certidão condiciona-se à verificação de sua autenticidade no portal do Tribunal Superior do Trabalho na Internet (<http://www.tst.jus.br>).

Certidão emitida gratuitamente.

#### **INFORMAÇÃO IMPORTANTE**

Do Banco Nacional de Devedores Trabalhistas constam os dados necessários à identificação das pessoas naturais e jurídicas inadimplentes perante a Justiça do Trabalho quanto às obrigações estabelecidas em sentença condenatória transitada em julgado ou em acordos judiciais trabalhistas, inclusive no concernente aos recolhimentos previdenciários, a honorários, a custas, a emolumentos ou a recolhimentos determinados em lei; ou decorrentes de execução de acordos firmados perante o Ministério Público do Trabalho, Comissão de Conciliação Prévia ou demais títulos que, por disposição legal, contiver força executiva.

**TRIBUNAL DE JUSTIÇA DO ESTADO DO PARANÁ - TJPR**

 RODRIGO TIMÓTHEO TABORDA  
 DISTRIBUIDOR PÚBLICO

 AVENIDA TANCREDO NEVES, 2320 - 1º ANDAR EDIFÍCIO DO FÓRUM - CEP 85805-000  
 FONE: (45) 3326-4479  
 CNPJ: 00.322.048/0001-16

**CERTIDÃO NEGATIVA JUDICIAL ESPECÍFICA**

Rodrigo Timótheo Taborda, Oficial Designado do Ofício do Distribuidor, Contador, Partidor, Depositário e Avaliador Judicial da Comarca de Cascavel, Estado do Paraná, nos termos da Seção V do CNFJ:

Certifico que, revendo os registros desta Serventia, **NÃO FORAM** localizadas ações de **FALÊNCIA OU CONCORDATA; RECUPERAÇÃO EXTRAJUDICIAL E RECUPERAÇÃO JUDICIAL** (Lei nº 11.101/2005), em face de:

**AR LIMP LTDA**  
**CNPJ: 31.314.488/0001-55**

Dado e passado nesta cidade e comarca de CASCAVEL, Estado do PARANÁ, ao(s) 14 dia(s) do mês de maio do ano de 2024. Buscas procedidas no(s) ultimo(s) vinte ano(s).

O REFERIDO É VERDADE E DOU FÉ.

Bel. Rodrigo Timótheo Taborda  
 Oficial Titular

**SERPRO**  
 Assinado digitalmente por:  
 RODRIGO TIMOTHEO TABORDA  
 Sua autenticidade pode ser confirmada no endereço:  
 <<http://www.serpro.gov.br/assinador-digital>>





Governo do Estado do Paraná  
Secretaria de Estado da Indústria, Comércio e Serviços  
Junta Comercial do Estado do Paraná



## CERTIDÃO SIMPLIFICADA

### Sistema Nacional de Registro de Empresas Mercantis - SINREM

Certificamos que as informações abaixo constam dos documentos arquivados nesta Junta Comercial e são vigentes na data da sua expedição.

Nome Empresarial: AR LIMP LTDA		Protocolo: PRC2420496351			
NIRE : 41208874686 Natureza Jurídica: Sociedade Empresária Limitada					
NIRE (Sede) 41208874686	CNPJ 31.314.488/0001-55	Data de Ato Constitutivo 23/08/2018	Início de Atividade 23/08/2018		
<b>Endereço Completo</b> Rua CARAJAS, Nº 2216, ESMERALDA - Cascavel/PR - CEP 85806-253					
<b>Objeto Social</b> IMPORTAÇÃO E COMÉRCIO ATACADISTA DE APARELHOS ELETRÔNICOS DE USO PESSOAL E DOMÉSTICO LIMPEZA DE PREDIOS E EM DOMICÍLIOS ATIVIDADES DE LIMPEZA COMÉRCIO ATACADISTA DE ROUPAS E ACESSÓRIOS PARA USO PROFISSIONAL E DE SEGURANÇA NO TRABALHO COMÉRCIO ATACADISTA DE MOVEIS E ARTIGOS DE COLCHOARIA COMÉRCIO ATACADISTA DE EQUIPAMENTO E ARTIGOS DE USO PESSOAL E DOMÉSTICO E ARTIGOS RECREATIVOS E ESPORTIVOS COMÉRCIO ATACADISTA DE EQUIPAMENTOS PARA INFORMÁTICA COMÉRCIO ATACADISTA DE MÁQUINA E EQUIPAMENTOS DE USO INDUSTRIAL COMÉRCIO ATACADISTA DE MATERIAIS DE CONSTRUÇÃO COMÉRCIO ATACADISTA DE EMBALAGENS COMÉRCIO ATACADISTA DE COMPONENTES ELETRÔNICOS E EQUIPAMENTOS DE TELEFONIA E COMUNICAÇÃO COMÉRCIO ATACADISTA DE EQUIPAMENTOS ELÉTRICOS DE USO PESSOAL E DOMÉSTICO COMÉRCIO ATACADISTA DE MÁQUINAS E EQUIPAMENTOS COMÉRCIO ATACADISTA DE MÁQUINAS, EQUIPAMENTOS PARA TERRAPLENAGEM, MINERAÇÃO E CONSTRUÇÃO COMÉRCIO ATACADISTA DE ARTIGOS DE ESCRITÓRIO E DE PAPELARIA COMÉRCIO ATACADISTA DE PRODUTOS DE ARMARINHO COMÉRCIO ATACADISTA DE FERRAGENS E FERRAMENTAS COMÉRCIO ATACADISTA DE INSTRUMENTOS E MATERIAIS PARA USO MÉDICO, CIRÚRGICO, HOSPITALAR E DE LABORATÓRIOS SERVIÇOS COMBINADOS PARA APOIO A EDIFÍCIOS E INSTALAÇÃO E MANUTENÇÃO DE SISTEMAS CENTRAIS DE AR CONDICIONADO, DE VENTILAÇÃO E REFRIGERAÇÃO.					
<b>Capital Social</b> R\$ 20.000,00 (vinte mil reais) <b>Capital Integralizado</b> R\$ 20.000,00 (vinte mil reais)		<b>Porte</b> ME (Microempresa)	<b>Prazo de Duração</b> Indeterminado		
<b>Dados do Sócio</b>					
<b>Nome</b> ALISSON MAURO ASSI DA SILVA	<b>CPF/CNPJ</b> 079.222.689-55	<b>Participação no capital</b> R\$ 10.000,00	<b>Espécie de sócio</b> Sócio	<b>Administrador</b> N	<b>Término do mandato</b> Indeterminado
<b>Nome</b> REINALDO SERGIO ALVES	<b>CPF/CNPJ</b> 045.163.089-08	<b>Participação no capital</b> R\$ 10.000,00	<b>Espécie de sócio</b> Sócio	<b>Administrador</b> S	<b>Término do mandato</b> Indeterminado
<b>Dados do Administrador</b>					
<b>Nome</b> REINALDO SERGIO ALVES		<b>CPF</b> 045.163.089-08	<b>Término do mandato</b> Indeterminado		
<b>Último Arquivamento</b>		<b>Ato/eventos</b>		<b>Situação</b>	
<b>Data</b> 18/02/2023	<b>Número</b> 20230866670	002 / 021 - ALTERAÇÃO DE DADOS (EXCETO NOME EMPRESARIAL)		ATIVA Status SEM STATUS	

Esta certidão foi emitida automaticamente em 23/04/2024, às 15:05:22 (horário de Brasília).  
Se impressa, verificar sua autenticidade no <https://www.empresafacil.pr.gov.br>, com o código **TSBR5WAK**.  
LEANDRO MARCOS RAYSEL BISCAIA  
Secretário(a) Geral



**AR LIMP**  
LTDA.

31.314.488/0001-55  
AR Limp Ltda. - ME  
RUA CARAJÁS, 2216  
CEP 85806-253  
CASCAVEL/PR

## DECLARAÇÕES GERAIS – AR LIMP LTDA

PROPONENTE: AR LIMP LTDA

ENDEREÇO: RUA CARAJÁS, 2216 – BAIRRO ESMERALDA – CEP 85.806-253 – CASCAVEL - PR

CNPJ: 31.314.488/0001-55

FONE/WHATSAPP: (45) 9.9828-2000

E-mail: [licitacaoarlimp@hotmail.com](mailto:licitacaoarlimp@hotmail.com) OU [comercial.arlimp@hotmail.com](mailto:comercial.arlimp@hotmail.com)

### RECEBIMENTO DO EDITAL

**DECLARAMOS**, sob as penas da lei, que o edital e seus anexos foram colocados à nossa disposição, e tomamos conhecimento de todas as informações, condições, locais e grau de dificuldade para execução do objeto da licitação.

### CUMPRIMENTO DOS REQUISITOS DE HABILITAÇÃO

**DECLARAMOS**, sob as penas da lei, para efeito do cumprimento ao estabelecido no inciso VII, do artigo 4º da Lei Federal nº 10.520/2002, sob as penalidades cabíveis, que cumprimos plenamente os requisitos de habilitação exigidos no edital supracitado.

**DECLARAMOS** que cumpro com as exigências de reserva de cargos para pessoa com deficiência e para reabilitado da Previdência Social, previstas em lei e em outras normas específicas.

### FATOS IMPEDITIVOS

**DECLARAMOS**, sob as penas da lei, que até a presente data inexistem fatos impeditivos para participação e habilitação de nossa empresa na presente licitação, ciente da obrigatoriedade de declarar, caso ocorram fatos posteriores que nos inabilite a participar de licitações.

**DECLARAMOS** ainda que a empresa não se encontra declarada inidônea para licitar ou contratar com órgãos da Administração Pública.

**DECLARA** que a proposta apresentada para participar desta licitação foi elaborada de maneira independente e o conteúdo da proposta não foi, no todo ou em parte, direta ou indiretamente, informado, discutido ou recebido de qualquer outro participante potencial, por qualquer meio ou por qualquer pessoa.

**DECLARA** ainda que a "Falsidade da declaração prestada objetivando benefícios na presente licitação

AR Limp Ltda.

CNPJ: 31.314.488/0001-55



Rua Carajás, 2216 – Bairro Esmeralda – CEP 85806-253 – Cascavel/PR



[comercial.arlimp@hotmail.com](mailto:comercial.arlimp@hotmail.com) / [licitacaoarlimp@hotmail.com](mailto:licitacaoarlimp@hotmail.com)



(45) 9.9828-2000



31.314.488/0001-55  
AR Limp Ltda. - ME  
RUA CARAJÁS, 2216  
CEP 85806-253  
CASCAVEL/PR

caracterizará o crime de que trata no Art. 299 do Código Penal, sem prejuízo do enquadramento em outras figuras penais e das sanções administrativas previstas na Lei 8.666/93”.

#### ENQUADRAMENTO COMO MICROEMPRESA OU EMPRESA DE PEQUENO PORTE

**DECLARAMOS**, para os fins do tratamento diferenciado e favorecido previsto neste edital e que cogita a Lei Complementar nº 123/2006:

(x) que estamos enquadrados, na data designada para o início da sessão pública, na condição de MICROEMPRESA ou EMPRESA DE PEQUENO PORTE e que não estamos incurso nas vedações a que se reporta o §4º do art. 3º da Lei Complementar nº 123/2006, ciente que a declaração inexata ou falsa importará nas sanções previstas no edital, sem prejuízo das responsabilidades civil e criminal que o ato ensejar.

#### PROTEÇÃO AO TRABALHO MENOR

**DECLARAMOS**, sob as penas da lei, em atendimento ao quanto previsto no inciso XXXIII do art. 7º da Constituição Federal, para os fins do disposto no inciso V do art. 27 da Lei 8.666/1993, que não empregamos menor de 18 anos em trabalho noturno, perigoso ou insalubre, **NÃO POSSUINDO, AINDA**, qualquer trabalho de menores de 16 (dezesseis) anos, salvo na condição de aprendiz, a partir de 14 (quatorze) anos.

#### INEXISTÊNCIA DE PARENTESCO



**DECLARAMOS**, sob as penas da lei, que os sócios da empresa, bem como gerentes e diretores não são cônjuges, companheiros (as) ou parentes, em linha reta, colateral ou por afinidade até o terceiro grau do Pregoeiro e Equipe de Apoio do Município.

**DECLARAMOS** ainda que, sob as penas da lei, que não mantemos vínculo de natureza técnica, comercial, econômica, financeira, trabalhista ou civil com dirigente do órgão ou entidade contratante ou com agente público que desempenhe função na licitação ou atue na fiscalização ou na gestão do contrato, ou que deles seja cônjuge, companheiro ou parente em linha reta, colateral ou por afinidade, até o terceiro grau, nos termos do art. 7º, III, art. 14, IV, art. 122, §3º todos da Lei nº 14.133/2021.

#### ENDEREÇO FÍSICO E ELETRÔNICO (E-MAIL)

**DECLARAMOS** que o e-mail comercial.arlimp@hotmail.com deverá ser utilizado pela Administração

AR Limp Ltda.  
CNPJ: 31.314.488/0001-55

 Rua Carajás, 2216 – Bairro Esmeralda – CEP 85806-253 – Cascavel/PR  
 [comercial.arlimp@hotmail.com](mailto:comercial.arlimp@hotmail.com) / [licitacaoarlimp@hotmail.com](mailto:licitacaoarlimp@hotmail.com)  
 (45) 9.9828-2000





**AR LIMP**  
LTD.A.

31.314.488/0001-55  
AR Limp Ltda. - ME  
RUA CARAJÁS, 2216  
CEP 85806-253  
CASCAVEL/PR

Municipal para comunicação entre as partes, para encaminhamento de contratos, atas, citações, notificações, intimações e quaisquer outros necessários referentes ao processo licitatório supracitado. Está ciente, conhece e entende os termos das leis anticorrupção brasileiras (Lei Federal nº 12.846/2013) ou de quaisquer outras aplicáveis sobre o objeto do presente contrato, comprometendo-se a abster-se de qualquer atividade que constitua uma violação das disposições destas Regras Anticorrupção, por si e por seus administradores, diretores, funcionários e agentes, bem como seus sócios que venham a agir em seu nome.

Se obriga a conduzir suas práticas comerciais, durante a consecução do presente Contrato, de forma ética e em conformidade com os preceitos legais aplicáveis na execução deste Contrato, nem a empresa nem qualquer de seus diretores, empregados agentes ou sócios agindo em seu nome, devem dar, oferecer, pagar, prometer pagar, ou autorizar o pagamento de, direta ou indiretamente, qualquer dinheiro ou qualquer coisa de valor a qualquer autoridade governamental, consultores, representantes, parceiros, ou quaisquer terceiros, com a finalidade de influenciar qualquer ato ou decisão do agente ou do governo, ou para assegurar qualquer vantagem indevida, ou direcionar negócios para, qualquer pessoa, e que violem as Regras Anticorrupção

A empresa, por si e por seus administradores, diretores, empregados, agentes, proprietários e acionistas que atuam em seu nome, concorda que contratada ou sua cliente final terão o direito de realizar procedimento de auditoria para certificar-se da conformidade contínua com as declarações e garantias dadas neste ato, mediante notificação prévia, e que deve cooperar plenamente em qualquer auditoria realizada nos termos desta Declaração

**DECLARAMOS** neste ato que: (a) não violou, viola ou violará as Regras Anticorrupção; (b) tem ciência que qualquer atividade que viole as Regras Anticorrupção é proibida e que conhece as consequências possíveis de tal violação, inclusive a possibilidade de rescisão motivada imediata do presente contratual, independentemente de qualquer notificação, observadas as penalidades devidas.

#### CONDIÇÕES DE PARTICIPAÇÃO

**DECLARAMOS** que manifestamos ciência em relação ao inteiro teor do ato convocatório e dos seus anexos, concordando com suas condições, respondendo pela veracidade das informações prestadas, na forma da lei.

**DECLARAMOS** que nossa proposta econômica compreenderá a integralidade dos custos para atendimento dos direitos trabalhistas assegurados na Constituição Federal de 1988, nas leis trabalhistas, nas normas infralegais, nas convenções coletivas de trabalho e nos termos de ajustamento de conduta vigentes na data da sua entrega em definitivo.

AR Limp Ltda.  
CNPJ: 31.314.488/0001-55



Rua Carajás, 2216 – Bairro Esmeralda – CEP 85806-253 – Cascavel/PR



[comercial.arlimp@hotmail.com](mailto:comercial.arlimp@hotmail.com) / [licitacaoarlimp@hotmail.com](mailto:licitacaoarlimp@hotmail.com)



(45) 9.9828-2000



31.314.488/0001-55  
AR Limp Ltda. - ME  
RUA CARAJÁS, 2216  
CEP 85806-253  
CASCAVEL/PR

### CUMPRIMENTO À LEGISLAÇÃO TRABALHISTA

**DECLARAMOS** que observamos os incisos III e IV do art. 1º e cumprimos o disposto no inciso III do art. 5º, todos da Constituição Federal de 1988, que veda o tratamento desumano ou degradante.

Cumpro a reserva de cargos prevista em lei para aprendiz, bem como as reservas de cargos previstas em outras normas específicas, quando cabíveis.

**DECLARAMOS**, sob as penas da Lei, que não ultrapassamos o limite de faturamento e cumprimos os requisitos estabelecidos no Art. 3º da Lei Complementar nº 123, de 14 de dezembro de 2006, sendo apto a usufruir do tratamento favorecido estabelecido nos artigos 42 ao 49 da referida Lei Complementar, caso ele seja aplicado nessa contratação, observado o art. 4º da Lei nº 14.133/2021.

### INSCRIÇÃO NO REGIME DE SIMPLES NACIONAL

**DECLARAMOS**, para fins de não incidência na fonte do IRPJ, da Contribuição Social sobre o Lucro Líquido (CSLL), da Contribuição para o Financiamento da Seguridade Social (Cofins), e da Contribuição para o PIS/Pasep, a que se refere o art. 64 da Lei nº 9.430, de 27 de dezembro de 1996, que é regularmente inscrita no Regime Especial Unificado de Arrecadação de Tributos e Contribuições devidos pelas Microempresas e Empresas de Pequeno Porte – **SIMPLES NACIONAL**, de que trata o art. 12 da Lei Complementar nº 123, de 14 de dezembro de 2006 e a *Instrução Normativa RFB nº 1234 art. 4º inciso XI*. Para esse efeito, a declarante informa que:

I - preenche os seguintes requisitos:



a) conserva em boa ordem, pelo prazo de 5 (cinco) anos, contado da data da emissão, os documentos que comprovam a origem de suas receitas e a efetivação de suas despesas, bem como a realização de quaisquer outros atos ou operações que venham a modificar sua situação patrimonial;

b) cumpre as obrigações acessórias a que está sujeita, em conformidade com a legislação pertinente;

II - o signatário é representante legal desta empresa, assumindo o compromisso de informar à Secretaria da Receita Federal do Brasil e à pessoa jurídica pagadora, imediatamente, eventual desenquadramento da presente situação e está ciente de que a falsidade na prestação dessas informações, sem prejuízo do disposto no art. 32 da Lei nº 9.430, de 1996, o sujeitará, com as demais pessoas que para ela concorrem, às penalidades previstas na legislação criminal e tributária, relativas à falsidade ideológica (art. 299 do Decreto-Lei nº 2.848, de 7 de dezembro de 1940 - Código Penal) e ao crime contra a ordem tributária (art. 1º da Lei nº 8.137, de 27 de dezembro de 1990).

*Instrução Normativa RFB nº 1234 art. 4º inciso XI – “pessoas jurídicas optantes pelo Regime Especial Unificado de Arrecadação de Tributos e Contribuições devidos pelas Microempresas e Empresas de Pequeno Porte (Simples Nacional), de que trata o art. 12 da Lei Complementar nº 123, de 14 de dezembro de 2006, em relação às suas receitas próprias”.*

AR Limp Ltda.  
CNPJ: 31.314.488/0001-55

 Rua Carajás, 2216 – Bairro Esmeralda – CEP 85806-253 – Cascavel/PR  
 [comercial.arlimp@hotmail.com](mailto:comercial.arlimp@hotmail.com) / [licitacaoarlimp@hotmail.com](mailto:licitacaoarlimp@hotmail.com)  
 (45) 9.9828-2000

001674



**AR LIMP**  
LTDA.

31.314.488/0001-55  
AR Limp Ltda. - ME  
RUA CARAJÁS, 2216  
CEP 85806-253  
CASCAVEL/PR

### INFORMAÇÕES PARA FINS DE ASSINATURA DO CONTRATO

#### 1- DA EMPRESA PROPONENTE:

Razão Social – AR LIMP LTDA

Rua CARAJÁS, 2216 – BAIRRO ESMERALDA – CEP 85.806-253 – CASCAVEL - PR

CNPJ 31.314.488/0001-55 Inscrição Estadual 907 901 0423 Inscrição Municipal 630 00 99 09

Banco Santander (033)

Agência 1317 Conta Corrente 13001491-7

Telefone / WhatsApp – (45) 9.9828-2000

E-mail [comercial.arlimp@hotmail.com](mailto:comercial.arlimp@hotmail.com)

Contador: Reginaldo Antônio Fiori Telefone: (43) 3771-6300

#### 2- DO REPRESENTANTE LEGAL AUTORIZADO PARA ASSINATURA DO CONTRATO

Nome REINALDO SERGIO ALVES

Função na empresa: SÓCIO-ADMINISTRADOR

Data de Nascimento 17/07/1993 Estado Civil SOLTEIRO

Escolaridade SUPERIOR INCOMPLETO Rg nº 6.919.452-4 SSP/PR CPF: 045.163.089-08

Rua DAS ONZE HORAS nº 716 Bairro GUARUJÁ Complemento ESQ. RUA DO TREVO CEP 85.804-210

Cidade CASCAVEL Estado PARANÁ Fone: (45) 9.9828-2000

Por ser a expressão da verdade, firmamos o presente.  
CASCAVEL, 05 DE MARÇO DE 2024.

AR LIMP  
LTDA:31314488000155

Assinado digitalmente por AR LIMP LTDA:31314488000155  
Razão Social: AR LIMP LTDA - ME  
Recada Federal do Brasil - RFB, OJ=PPB e CNPJ A1, OJ=31742323030174, OJ=videxconferencia, CN=AR LIMP LTDA:31314488000155  
Assinado em: 05/03/2024  
Localização:  
Data: 2024.03.05 10:39:25 -03'00'  
Full PDF Reader Versão: 2023.2.0

REINALDO SERGIO ALVES – SOCIO-ADMINISTRADOR  
RG 6.919.452-4 / CPF 045.163.089-08

AR Limp Ltda.  
CNPJ: 31.314.488/0001-55



Rua Carajás, 2216 – Bairro Esmeralda – CEP 85806-253 – Cascavel/PR



[comercial.arlimp@hotmail.com](mailto:comercial.arlimp@hotmail.com) / [licitacaoarlimp@hotmail.com](mailto:licitacaoarlimp@hotmail.com)



(45) 9.9828-2000



31.314.488/0001-55  
AR Limp Ltda. - ME  
RUA CARAJÁS, 2216  
CEP 85806-253  
CASCAVEL/PR

## DECLARAÇÃO

PROPONENTE: AR LIMP LTDA  
ENDEREÇO: RUA CARAJÁS, 2216 – BAIRRO ESMERALDA – CEP 85.806-253 – CASCAVEL - PR  
CNPJ: 31.314.488/0001-55  
FONE/WHATSAPP: (45) 9.9828-2000  
E-mail: [licitacaoarlimp@hotmail.com](mailto:licitacaoarlimp@hotmail.com) OU [comercial.arlimp@hotmail.com](mailto:comercial.arlimp@hotmail.com)

A empresa AR LIMP LTDA, inscrita no CNPJ nº 31.314.488/0001-55, Inscrição Estadual 90790174-23, com sede na RUA CARAJÁS, 2216 – BAIRRO ESMERALDA – CEP 85.806-253 – CASCAVEL – PARANÁ, por intermédio de seu representante legal o Sr. REINALDO SERGIO ALVES – SÓCIO-ADMINISTRADOR, portador da carteira de identidade nº 6.919.452-4 e do CPF nº 045.163.089-08 residente na RUA DAS ONZE HORAS, n.º 716 – BAIRRO GUARUJÁ – CEP 85.804-210 – CASCAVEL – PARANÁ e de seu contador, Sr. REGINALDO ANTONIO FIORI, portador da carteira de identidade nº 4.669.352-3 SSP/PR e do CPF nº 048.509.169-02 e inscrito no CRC nº 36115/O-2, nos termos do Contrato Social, DECLARA, para os fins do disposto na Lei Complementar nº. 123/2006, em especial quanto ao seu art. 3º, estando apta a usufruir o tratamento favorecido estabelecido na Lei Complementar Federal nº 123/2006, sob as sanções administrativas cabíveis e sob as penas da lei, que esta Empresa, na presente data, enquadra-se como:

- (X) - MICROEMPRESA, conforme inciso I do artigo 3º da Lei Complementar nº. 123, de 14/12/2006.  
( ) - EMPRESA DE PEQUENO PORTE, conforme inciso II do artigo 3º da Lei Complementar nº. 123, de 14/12/2006.  
( ) - COOPERATIVA, conforme disposto nos art. 42 à 45 da Lei Complementar nº. 123, de 14/12/2006 e art. 34, da Lei 11.488, de 15 de junho de 2007.

Declara, ainda, que a empresa está excluída das vedações constantes do parágrafo 4º. do artigo 3º da Lei Complementar nº. 123, de 14 de dezembro de 2006 e que se compromete a promover a regularização de eventuais defeitos ou restrições existentes na documentação exigida para efeito de regularidade fiscal, caso seja declarada vencedora do certame.

Por ser a expressão da verdade, firmamos o presente.  
CASCAVEL, 05 DE MARÇO DE 2024.

AR LIMP  
LTDA:313144880001  
155

Assinado digitalmente por AR LIMP LTDA:31314488000155  
ND: CN=AR LIMP LTDA, O=AR LIMP LTDA, OU=AR LIMP LTDA, CN=AR LIMP LTDA:31314488000155  
Pessoa: Eu sou o autor deste documento  
Localidade:  
Data: 2024.03.05 10:39:07-03:00  
Foxit PDF Reader Versão: 2023.2.0

REGINALDO ANTONIO FIORI:64071367920  
Assinado de forma digital por REGINALDO ANTONIO FIORI:64071367920  
Dados: 2024.03.05 10:42:49 -03'00'

REINALDO SERGIO ALVES – SOCIO-ADMINISTRADOR  
RG 6.919.452-4 / CPF 045.163.089-08

REGINALDO ANTONIO FIORI  
CRC 36115/O-2

AR Limp Ltda.  
CNPJ: 31.314.488/0001-55

Rua Carajás, 2216 – Bairro Esmeralda – CEP 85806-253 – Cascavel/PR  
 [comercial.arlimp@hotmail.com](mailto:comercial.arlimp@hotmail.com) / [licitacaoarlimp@hotmail.com](mailto:licitacaoarlimp@hotmail.com)  
 (45) 9.9828-2000



Consulta de Impedidos de Licitar

3 Itens encontrados

Relação de Processos Compra

Município	CNPJ/CPF	Nome/Razão Social	Data Início	Data fim	Tipo Sanção	Situação
TERRA BOA	31.314.488/0001-55	AR LIMP LTDA	03/02/2023	03/02/2025		
ANDARAÉ	31.314.488/0001-55	AR LIMP LTDA	16/08/2023	16/08/2025		
LIDJANÓPOLIS	31.314.488/0001-55	AR LIMP LTDA	09/02/2024	09/02/2025		



001677

**TRIBUNAL DE CONTAS DA UNIÃO****Consulta Consolidada de Pessoa Jurídica**

Este relatório tem por objetivo apresentar os resultados consolidados de consultas eletrônicas realizadas diretamente nos bancos de dados dos respectivos cadastros. A responsabilidade pela veracidade do resultado da consulta é do Órgão gestor de cada cadastro consultado. A informação relativa à razão social da Pessoa Jurídica é extraída do Cadastro Nacional da Pessoa Jurídica, mantido pela Receita Federal do Brasil.

**Consulta realizada em:** 20/06/2024 15:55:54

**Informações da Pessoa Jurídica:**

Razão Social: **AR LIMP LTDA**  
CNPJ: **31.314.488/0001-55**

**Resultados da Consulta Eletrônica:**

Órgão Gestor: **TCU**  
Cadastro: **Licitantes Inidôneos**  
Resultado da consulta: **Nada Consta**

Para acessar a certidão original no portal do órgão gestor, clique [AQUI](#).

Órgão Gestor: **CNJ**  
Cadastro: **CNIA - Cadastro Nacional de Condenações Cíveis por Ato de Improbidade Administrativa e Inelegibilidade**  
Resultado da consulta: **Nada Consta**

Para acessar a certidão original no portal do órgão gestor, clique [AQUI](#).

Órgão Gestor: **Portal da Transparência**  
Cadastro: **Cadastro Nacional de Empresas Inidôneas e Suspensas**  
Resultado da consulta: **Constam Registros**  
Suspensão (07/07/2025) - Instituto Federal de Educação, Ciência e Tecnologia do Paraná<br/>Suspensão (21/09/2024) - INST. FED. DE EDUC., CIENC. E TEC. DO PARANÁ<br/>Suspensão (08/08/2025) - FUNDAÇÃO UNIVERSIDADE FEDERAL DE UBERLÂNDIA<br/>Suspensão (07/07/2025) - INST. FED. DE EDUC., CIENC. E TEC. DO PARANÁ

Para acessar a certidão original no portal do órgão gestor, clique [AQUI](#).

Órgão Gestor: **Portal da Transparência**  
Cadastro: **CNEP - Cadastro Nacional de Empresas Punidas**  
Resultado da consulta: **Nada Consta**

Para acessar a certidão original no portal do órgão gestor, clique [AQUI](#).



MUNICÍPIO DE SÃO JOSÉ DO CEDRO - SC

SECRETARIA DA FAZENDA

INSCRIÇÃO MUNICIPAL  
101533NÚMERO/ANO  
11 / 2024DATA DE EMISSÃO  
04/01/2024DATA DE VALIDADE  
31/12/2024

## ALVARÁ DE LICENÇA PARA LOCALIZAÇÃO E FUNCIONAMENTO 2024

O Município de São José do Cedro (SC), concede o presente ALVARÁ DE LICENÇA, LOCALIZAÇÃO E FUNCIONAMENTO conforme a Lei Complementar 24/1998 (Código Tributário Municipal).

INSCRIÇÃO MUNICIPAL 101533	CPF / CNPJ 45.298.461/0001-20	DATA INÍCIO ATIVIDADE 21/02/2022	
NOME / RAZÃO SOCIAL <b>J U V DISTRIBUIDORA DE EQUIPAMENTO DE INFORMÁTICA LTDA</b>			
NOME FANTASIA / SOBRENOME <b>MICROESTE INFORMATICA</b>			
LOGRADOURO RUA EUGÊNIO VIAPIANA	NÚMERO 28	COMPLEMENTO	
CEP 89.930-000	BAIRRO LOT. JOSÉ JACOSKI	MUNICÍPIO SÃO JOSÉ DO CEDRO	ESTADO SC
Atividade - LC Municipal 009/2005 <b>0000.0/00.31 MAQ.E EQUIP.INFORMÁTICA PARA ESCRITÓRIO</b>			
Atividades CNAE e Lista de Serviços - LC 116/2003			
0026.2/13.00 Fabricação de equipamentos de informática			
0026.1/08.00 Fabricação de componentes eletrônicos			
0026.2/21.00 Fabricação de periféricos para equipamentos de informática			
0046.4/78.01 Comércio atacadista de artigos de escritório e de papelaria			
0047.4/23.00 Comércio varejista de material elétrico			
0047.4/40.01 Comércio varejista de ferragens e ferramentas			
0047.5/12.01 Comércio varejista especializado de equipamentos e suprimentos de informática			
0047.5/12.02 Recarga de cartuchos para equipamentos de informática			
0047.5/21.00 Comércio varejista especializado de equipamentos de telefonia e comunicação			
0047.5/39.00 Comércio varejista especializado de eletrodomésticos e equipamentos de áudio e vídeo			
0047.5/47.01 Comércio varejista de móveis			
0047.6/10.03 Comércio varejista de artigos de papelaria			
0047.8/90.07 Comércio varejista de equipamentos para escritório			
0077.3/31.00 Aluguel de máquinas e equipamentos para escritório			
0095.1/18.00 Reparação e manutenção de computadores e de equipamentos periféricos			
0001.0/14.01 Lubrificação, limpeza, lustração, revisão, carga e recarga, conserto, restauração, blindagem, manutenção e conservação de máquinas, veículos, aparelhos, equipamentos, motores, elevadores ou de qualquer objeto (exceto peças e partes empregadas, que ficam sujeitas ao ICMS).			
0001.0/14.02 Assistência técnica.			
CONTADOR / CONTABILIDADE RESPONSÁVEL <b>RINALDI SERVIÇOS CONTÁBEIS LTDA</b>			
OBSERVAÇÕES Condicionado as adequações referentes à acessibilidade			
RESTRICÇÕES			



MUNICÍPIO DE SÃO JOSÉ DO CEDRO - SC  
SECRETARIA DA FAZENDA

INSCRIÇÃO MUNICIPAL 101533	NÚMERO/ANO 11 / 2024
DATA DE EMISSÃO 04/01/2024	DATA DE VALIDADE 31/12/2024

## ALVARÁ DE LICENÇA PARA LOCALIZAÇÃO E FUNCIONAMENTO 2024

O Município de São José do Cedro (SC), concede o presente ALVARÁ DE LICENÇA, LOCALIZAÇÃO E FUNCIONAMENTO conforme a Lei Complementar 24/1998 (Código Tributário Municipal).

INSCRIÇÃO MUNICIPAL 101533	CPF / CNPJ 45.298.461/0001-20	DATA INÍCIO ATIVIDADE 21/02/2022
-------------------------------	----------------------------------	-------------------------------------

NOME / RAZÃO SOCIAL

**J U V DISTRIBUIDORA DE EQUIPAMENTO DE INFORMÁTICA LTDA**

NOME FANTASIA / SOBRENOME

**MICROESTE INFORMATICA**

\* HORÁRIO DE FUNCIONAMENTO : null



**ESTE ALVARÁ DEVERÁ FICAR EM LOCAL VISÍVEL, SEM DOBRAS OU RASURAS**

OBSERVAÇÃO / INFORMES

- 1) De conformidade com a legislação vigente, deverão ser comunicados ao Setor de Tributação da prefeitura em prazo inferior a 30 dias quaisquer alterações cadastrais.
- 2) Em caso de encerramento das atividades inerentes a este alvará, deverá ser requerido em prazo inferior a 30 dias junto ao Setor de Tributação da prefeitura a BAIXA deste alvará, sob pena de enquadramento de débitos dos exercícios seguintes.

WIS031201-596-LNAQRSGBMBWULC-7





# Município de Aceguá

[www.acegua.gov.br](http://www.acegua.gov.br)

SECRETARIA MUNICIPAL DE ADMINISTRAÇÃO E FAZENDA

1001680

## ATESTADO DE CAPACIDADE TÉCNICA

Atestamos, a pedido da parte interessada e para fins de prova, aptidão de desempenho, e atestado de execução, que a empresa JUV DISTRIBUIDORA DE EQUIPAMENTOS DE INFORMATICA LTDA, inscrita no CNPJ sob o n 45.298.461/0001-20, estabelecida na rua Eugenio Viapiana, 28, bairro Jacoski, São José do Cedro, Estado de SANTA CATARINA, ENTREGOU ao Município de Aceguá no Estado do RIO GRANDE DO SUL, computadores, notebooks entre outros equipamentos de informática, tornando assim apta a participar de pregão.

Informamos ainda que as prestações dos serviços acima referidos apresentam bom desempenho operacional, tendo a empresa cumprido fielmente com suas obrigações, nada constando que a desabone técnica e comercialmente, até a presente data.

---

MUNICÍPIO DE ACEGUA  
CNPJ. 04.217.437/0001-32  
Marcelo Rodrigues Pinheiro  
RG 2032990356  
CPF 740.288.200-49  
Matricula 478  
PREGOEIRO OFICIAL



MUNICIPIO DE IJUÍ – PODER EXECUTIVO  
SECRETARIA MUNICIPAL DE EDUCAÇÃO



### ATESTADO DE CAPACIDADE TÉCNICA

Atestamos, a pedido da parte interessada e para fins de prova, aptidão de desempenho, e atestado de execução, que a empresa JUV DISTRIBUIDORA DE EQUIPAMENTOS DE INFORMATICA LTDA, inscrita no CNPJ sob o n 45.298.461/0001-20, estabelecida na rua Eugenio Viapiana, 28, bairro Jacoski, São José do Cedro, Estado de SANTA CATARINA, ENTREGOU ao Município de IJUÍ no Estado do RIO GRANDE DO SUL, CELULARES, tornando assim apta a participar de preção.

Informamos ainda que as prestações dos serviços acima referidos apresentam bom desempenho operacional, tendo a empresa cumprido fielmente com suas obrigações, nada constando que a desabone técnica e comercialmente, até a presente data.

Ijuí/RS, 28 de Outubro de 2022.

André de Avila  
Técnico em Informática SMED  
Matricula 2291136

André de Avila  
Tecnico de Informatica  
Secretaria de Educação



**PREFEITURA MUNICIPAL DE INÁCIO MARTINS**  
**ESTADO DO PARANÁ**

**SECRETARIA MUNICIPAL DE SAÚDE**

Rua Sete de Setembro, 497 – Centro- Inácio Martins-PR  
Fone (42)3667-1163 – email:saude@inaciomartins.pr.gov.br

**ATESTADO DE CAPACIDADE TÉCNICA**

Atesto para os devidos fins, em nome do Fundo Municipal de Saúde de Inácio Martins, pessoa jurídica de direito público interno, inscrita no CNPJ sob nº: 09.532.702/0001-90, que a Empresa **J U V DISTRIBUIDORA DE EQUIPAMENTO DE INFORMATICA LTDA**, inscrita sob CNPJ nº: **45.298.461/0001-2**, estabelecida na RUA EUGENIO VIAPIANA, 028, cidade São José do Cedro, Estado SC, CEP 89.930-000, Fone: (49)3643-0805, possui/possuiu contratos de fornecimento de equipamentos e materiais de informática Pregão 033/2022, ata registro de Preços 068/2022 a qual forneceu computadores (COMPUTADOR COMPLETO) e material de informática (MIKROTIK, MEMÓRIA 8GB,ETC) , verificando em nossos arquivos, até a presente data, não encontramos nada que a desabone, tal seja na qualidade, agilidade, eficiência e cumprimento de exigências estabelecidas em nossos contratos.

Inácio Martins, 27 de outubro de 2022.

  
**Sandra Aparecida Daniel**  
**Secretária de Saúde**

Sandra Aparecida Daniel  
SECRETÁRIA MUN. DE SAÚDE  
INÁCIO MARTINS



Estado do Paraná  
 Prefeitura Municipal de  
**SULINA**

Rua Tupinambá, 68 - Fone: (46) 3244-8000 - Centro - CEP 85565-000 - Sulina - Paraná

**PAÇO MUNICIPAL 25 DE JULHO**  
 CNPJ 80.869.886/0001-43  
 prefeitura@sulina.pr.gov.br  
 www.sulina.pr.gov.br

### ATESTADO DE CAPACIDADE TÉCNICA

Atestamos que a empresa **J.U.V. DISTRIBUIDORA DE EQUIPAMENTO DE INFORMÁTICA LTDA**, inscrita no CNPJ sob o número **45.298.461/0001-20**, estabelecida na **RUA EUGENIO VIAPIANA, N. 28 - BAIRRO: LOTEAMENTO JOSE JACOSKI- CEP: 89930-000 - CIDADE: SÃO JOSÉ DO CEDRO - SC**, celebrou com esta municipalidade a Ata de Registro de Preços de nº 107/2022, referente ao Pregão Eletrônico 16/2022, com vigência de 12 meses, cujo objeto foi **"REGISTRO DE PREÇOS PARA CONTRATAÇÃO DE EMPRESA AQUISIÇÃO DE EQUIPAMENTOS PARA ESTRUTURAR A ATENÇÃO PRIMÁRIA À SAÚDE DO MUNICÍPIO DE SULINA"**.

LT	ITEM	UN	DESCRIÇÃO	MARCA	QTDE	UNIT	TOTAL
1	6	UN	TABLET PROCESSADOR: OCTA CORE OU SUPERIOR, CONECTIVIDADE: WI-FI / 3G / 4G / BLUETOOTH, TELA: 10 POL OU SUPERIOR, ARMAZENAMENTO INTERNO: 64 GB OU SUPERIOR, CÂMERA FRONTAL: ATÉ 8 MPX OU SUPERIOR, CÂMERA TRASEIRA: 8 MPX OU SUPERIOR, SISTEMA OPERACIONAL: PROPRIETÁRIO, MEMÓRIA RAM: 6 GB OU SUPERIOR.	HUAWAI BAH3-W59 10.4	12	1.668,00	20.016,00
<b>TOTAL GERAL</b>					<b>R\$ 20.016,00</b>		

Deste modo, em relação ao objeto referido atestamos a capacidade da empresa indicada, cuja qual prestou os serviços discriminados de modo satisfatório, tudo de acordo com as boas práticas exigidas e conforme cláusulas contratuais. Atesta ainda que, até o presente momento, nada consta em nossos arquivos que a desabone comercial ou tecnicamente.

**Sulina – Paraná**  
**27 de outubro de 2022**

**RONAN ERNZEN**  
 SECRETÁRIO DE SAÚDE

**PAULO HORN**  
 PREFEITO MUNICIPAL



ESTADO DE SANTA CATARINA  
SECRETARIA DE ESTADO DA FAZENDA

### CERTIDÃO NEGATIVA DE DÉBITOS ESTADUAIS

Nome (razão social): J U V DISTRIBUIDORA DE EQUIPAMENTO DE INFORMÁTICA LTDA  
CNPJ/CPF: 45.298.461/0001-20

Ressalvando o direito da Fazenda Estadual de inscrever e cobrar as dívidas que vierem a ser apuradas, é certificado que não constam, na presente data, pendências em nome do contribuinte acima identificado, relativas aos tributos, dívida ativa e demais débitos administrados pela Secretaria de Estado da Fazenda.

Dispositivo Legal: Lei nº 3938/66, Art. 154  
Número da certidão: 240140013845129  
Data de emissão: 15/01/2024 15:59:48  
Validade (Lei nº 3938/66, Art. 158): 13/07/2024

A autenticidade desta certidão deverá ser confirmada na página da Secretaria de Estado da Fazenda na Internet, no endereço: <http://www.sef.sc.gov.br>

Este documento foi assinado digitalmente  
Impresso em: 15/01/2024 15:59:48



**MINISTÉRIO DA FAZENDA**  
**Secretaria da Receita Federal do Brasil**  
**Procuradoria-Geral da Fazenda Nacional**

**CERTIDÃO POSITIVA COM EFEITOS DE NEGATIVA DE DÉBITOS RELATIVOS AOS TRIBUTOS  
FEDERAIS E À DÍVIDA ATIVA DA UNIÃO**

**Nome: J U V DISTRIBUIDORA DE EQUIPAMENTO DE INFORMATICA LTDA**  
**CNPJ: 45.298.461/0001-20**

Ressalvado o direito de a Fazenda Nacional cobrar e inscrever quaisquer dívidas de responsabilidade do sujeito passivo acima identificado que vierem a ser apuradas, é certificado que:

1. constam débitos administrados pela Secretaria da Receita Federal do Brasil (RFB) com exigibilidade suspensa nos termos do art. 151 da Lei nº 5.172, de 25 de outubro de 1966 - Código Tributário Nacional (CTN), ou objeto de decisão judicial que determina sua desconsideração para fins de certificação da regularidade fiscal, ou ainda não vencidos; e
2. não constam inscrições em Dívida Ativa da União (DAU) na Procuradoria-Geral da Fazenda Nacional (PGFN).

Conforme disposto nos arts. 205 e 206 do CTN, este documento tem os mesmos efeitos da certidão negativa.

Esta certidão é válida para o estabelecimento matriz e suas filiais e, no caso de ente federativo, para todos os órgãos e fundos públicos da administração direta a ele vinculados. Refere-se à situação do sujeito passivo no âmbito da RFB e da PGFN e abrange inclusive as contribuições sociais previstas nas alíneas 'a' a 'd' do parágrafo único do art. 11 da Lei nº 8.212, de 24 de julho de 1991.

A aceitação desta certidão está condicionada à verificação de sua autenticidade na Internet, nos endereços <<http://rfb.gov.br>> ou <<http://www.pgfn.gov.br>>.

Certidão emitida gratuitamente com base na Portaria Conjunta RFB/PGFN nº 1.751, de 2/10/2014.

Emitida às 12:15:58 do dia 27/12/2023 <hora e data de Brasília>.

Válida até 24/06/2024.

Código de controle da certidão: **404A.4F06.CF08.13C1**

Qualquer rasura ou emenda invalidará este documento.



PREFEITURA MUNICIPAL DE SÃO JOSÉ DO CEDRO  
SECRETARIA DA FAZENDA

Número

5032/2024

Validade

15/07/2024



## CERTIDÃO NEGATIVA

Nome / Razão Social

J U V DISTRIBUIDORA DE EQUIPAMENTO DE INFORMÁTICA LTDA - CPF/CNPJ: 45.298.461/0001-20

Aviso

Sem débitos pendentes até a presente data.

Finalidade

Certificamos que até a presente data não constam débitos tributários relativos à inscrição abaixo caracterizada.

Inscrição

Contribuinte: J U V DISTRIBUIDORA DE EQUIPAMENTO DE INFORMÁTICA LTDA  
Endereço: Rua EUGÊNIO VIAPIANA, 28 - Bairro LOT. JOSÉ JACOSKI - CEP: 89.930-000

São José do Cedro(SC), 16 de abril de 2024



PODER JUDICIÁRIO  
JUSTIÇA DO TRABALHO

### **CERTIDÃO NEGATIVA DE DÉBITOS TRABALHISTAS**

Nome: J U V DISTRIBUIDORA DE EQUIPAMENTO DE INFORMATICA LTDA  
(MATRIZ E FILIAIS)

CNPJ: 45.298.461/0001-20

Certidão n°: 6152604/2024

Expedição: 26/01/2024, às 15:03:01

Validade: 24/07/2024 - 180 (cento e oitenta) dias, contados da data de sua expedição.

Certifica-se que J U V DISTRIBUIDORA DE EQUIPAMENTO DE INFORMATICA LTDA (MATRIZ E FILIAIS), inscrito(a) no CNPJ sob o n° 45.298.461/0001-20, **NÃO CONSTA** como inadimplente no Banco Nacional de Devedores Trabalhistas.

Certidão emitida com base nos arts. 642-A e 883-A da Consolidação das Leis do Trabalho, acrescentados pelas Leis ns.º 12.440/2011 e 13.467/2017, e no Ato 01/2022 da CGJT, de 21 de janeiro de 2022. Os dados constantes desta Certidão são de responsabilidade dos Tribunais do Trabalho.

No caso de pessoa jurídica, a Certidão atesta a empresa em relação a todos os seus estabelecimentos, agências ou filiais.

A aceitação desta certidão condiciona-se à verificação de sua autenticidade no portal do Tribunal Superior do Trabalho na Internet (<http://www.tst.jus.br>).

Certidão emitida gratuitamente.

#### **INFORMAÇÃO IMPORTANTE**

Do Banco Nacional de Devedores Trabalhistas constam os dados necessários à identificação das pessoas naturais e jurídicas inadimplentes perante a Justiça do Trabalho quanto às obrigações estabelecidas em sentença condenatória transitada em julgado ou em acordos judiciais trabalhistas, inclusive no concernente aos recolhimentos previdenciários, a honorários, a custas, a emolumentos ou a recolhimentos determinados em lei; ou decorrentes de execução de acordos firmados perante o Ministério Público do Trabalho, Comissão de Conciliação Prévia ou demais títulos que, por disposição legal, contiver força executiva.





 <b>REPÚBLICA FEDERATIVA DO BRASIL</b> <b>CADASTRO NACIONAL DA PESSOA JURÍDICA</b>			
NÚMERO DE INSCRIÇÃO <b>45.298.461/0001-20</b> MATRIZ	<b>COMPROVANTE DE INSCRIÇÃO E DE SITUAÇÃO CADASTRAL</b>		DATA DE ABERTURA <b>15/02/2022</b>
NOME EMPRESARIAL <b>J U V DISTRIBUIDORA DE EQUIPAMENTO DE INFORMATICA LTDA</b>			
TÍTULO DO ESTABELECIMENTO (NOME DE FANTASIA) <b>MICROESTE INFORMATICA</b>			PORTE <b>EPP</b>
CÓDIGO E DESCRIÇÃO DA ATIVIDADE ECONÔMICA PRINCIPAL <b>26.21-3-00 - Fabricação de equipamentos de informática</b>			
CÓDIGO E DESCRIÇÃO DAS ATIVIDADES ECONÔMICAS SECUNDÁRIAS <b>26.10-8-00 - Fabricação de componentes eletrônicos</b> <b>26.22-1-00 - Fabricação de periféricos para equipamentos de informática</b> <b>46.47-8-01 - Comércio atacadista de artigos de escritório e de papelaria (Dispensada *)</b> <b>47.42-3-00 - Comércio varejista de material elétrico (Dispensada *)</b> <b>47.44-0-01 - Comércio varejista de ferragens e ferramentas (Dispensada *)</b> <b>47.51-2-01 - Comércio varejista especializado de equipamentos e suprimentos de informática</b> <b>47.51-2-02 - Recarga de cartuchos para equipamentos de informática (Dispensada *)</b> <b>47.52-1-00 - Comércio varejista especializado de equipamentos de telefonia e comunicação (Dispensada *)</b> <b>47.53-9-00 - Comércio varejista especializado de eletrodomésticos e equipamentos de áudio e vídeo (Dispensada *)</b> <b>47.54-7-01 - Comércio varejista de móveis (Dispensada *)</b> <b>47.61-0-03 - Comércio varejista de artigos de papelaria (Dispensada *)</b> <b>47.89-0-07 - Comércio varejista de equipamentos para escritório (Dispensada *)</b> <b>77.33-1-00 - Aluguel de máquinas e equipamentos para escritórios (Dispensada *)</b> <b>95.11-8-00 - Reparação e manutenção de computadores e de equipamentos periféricos (Dispensada *)</b>			
CÓDIGO E DESCRIÇÃO DA NATUREZA JURÍDICA <b>206-2 - Sociedade Empresária Limitada</b>			
LOGRADOURO <b>R EUGENIO VIAPIANA</b>	NÚMERO <b>28</b>	COMPLEMENTO <b>*****</b>	
CEP <b>89.930-000</b>	BAIRRO/DISTRITO <b>LOTEAMENTO JOSE JACOSKI</b>	MUNICÍPIO <b>SAO JOSE DO CEDRO</b>	UF <b>SC</b>
ENDEREÇO ELETRÔNICO <b>MICROESTE@HOTMAIL.COM</b>		TELEFONE <b>(49) 3643-0805</b>	
ENTE FEDERATIVO RESPONSÁVEL (EFR) <b>*****</b>			
SITUAÇÃO CADASTRAL <b>ATIVA</b>		DATA DA SITUAÇÃO CADASTRAL <b>15/02/2022</b>	
MOTIVO DE SITUAÇÃO CADASTRAL			
SITUAÇÃO ESPECIAL <b>*****</b>		DATA DA SITUAÇÃO ESPECIAL <b>*****</b>	

(\*) A dispensa de alvarás e licenças é direito do empreendedor que atende aos requisitos constantes na Resolução CGSIM nº 51, de 11 de junho de 2019, ou da legislação própria encaminhada ao CGSIM pelos entes federativos, não tendo a Receita Federal qualquer responsabilidade quanto às atividades dispensadas.

Aprovado pela Instrução Normativa RFB nº 2.119, de 06 de dezembro de 2022.

Emitido no dia 15/01/2024 às 17:05:10 (data e hora de Brasília).

Página: 1/1



http://assinador.pscs.com.br/assinadorweb/autenticacao?chave1=4aWjX1Y1M0C\_Cpww021g3PFAchavez=Ug8cwwspH\_cKcJ5CvU1RA  
 ASSINADO DIGITALMENTE POR: 42513553934-EDEMIR BENJAMIN RINNALDI

## CONTRATO SOCIAL

### J U V DISTRIBUIDORA DE EQUIPAMENTO DE INFORMÁTICA LTDA

Pelo presente instrumento particular, JACKSON UBIRATAN VARGAS, nacionalidade BRASILEIRA, nascido em 08/12/1969, SEPARADO JUDICIALMENTE, COMERCIANTE, CPF nº 788.067.049-15, CARTEIRA NACIONAL DE HABILITAÇÃO nº 000876136987, órgão expedidor DETRAN SC - SC, residente e domiciliado(a) no(a) RUA EUGENIO VIAPIANA, 28, LOT JACOSKI, SAO JOSE DO CEDRO, SC, CEP 89930000, BRASIL, ajustam e convencionam entre si a constituição de uma sociedade limitada, nos termos do Código Civil, que se regerá pelas seguintes cláusulas e condições:

**Cláusula Primeira:** A sociedade usará o nome empresarial J U V DISTRIBUIDORA DE EQUIPAMENTO DE INFORMÁTICA LTDA

**Cláusula Segunda:** A sociedade terá sua sede social localizada na RUA EUGENIO VIAPIANA, 28, LOTEAMENTO JOSÉ JACOSKI, SAO JOSE DO CEDRO, SC, CEP 89.930-000.

**Cláusula Terceira:** Observadas as disposições da legislação aplicável, a sociedade poderá abrir filiais, sucursais, agências e escritórios em qualquer parte do território nacional, a critério dos sócios.

**Cláusula Quarta:** A sociedade terá como objeto social FABRICAÇÃO DE EQUIPAMENTOS DE INFORMÁTICA; FABRICAÇÃO DE COMPONENTES ELETRÔNICOS; COMÉRCIO VAREJISTA ESPECIALIZADO DE EQUIPAMENTOS E SUPRIMENTOS DE INFORMÁTICA; COMÉRCIO ATACADISTA DE ARTIGOS DE ESCRITÓRIO E DE PAPELARIA; COMÉRCIO VAREJISTA DE MATERIAL ELÉTRICO; COMÉRCIO VAREJISTA DE FERRAGENS E FERRAMENTAS; RECARGA DE CARTUCHOS PARA EQUIPAMENTOS DE INFORMÁTICA; COMÉRCIO VAREJISTA ESPECIALIZADO DE EQUIPAMENTOS DE TELEFONIA E COMUNICAÇÃO; COMÉRCIO VAREJISTA ESPECIALIZADO DE ELETRODOMÉSTICOS E EQUIPAMENTOS DE ÁUDIO E VÍDEO; COMÉRCIO VAREJISTA DE MÓVEIS; COMÉRCIO VAREJISTA DE ARTIGOS DE PAPELARIA; COMÉRCIO VAREJISTA DE EQUIPAMENTOS PARA ESCRITÓRIO; REPARAÇÃO E MANUTENÇÃO DE COMPUTADORES E DE EQUIPAMENTOS PERIFÉRICOS; ALUGUEL DE MÁQUINAS E EQUIPAMENTOS PARA ESCRITÓRIO; FABRICAÇÃO DE PERIFÉRICOS PARA EQUIPAMENTOS DE INFORMÁTICA.

**Cláusula Quinta:** A sociedade iniciará suas atividades a partir do registro deste ato perante a Junta Comercial do Estado de Santa Catarina e seu prazo de duração será indeterminado.

**Cláusula Sexta:** O capital social é de R\$ 200.000,00 (Duzentos Mil Reais), dividido em 200.000 (duzentos mil) quotas no valor de R\$ 1,00 (Um Real) cada uma, subscritas pelos sócios, a saber:

N. ORDEM	SÓCIOS	QUOTAS	VALORES
1	JACKSON UBIRATAN VARGAS	200.000	R\$ 200.000,00

81200000297407

1/3 - A



Junta Comercial do Estado de Santa Catarina

Certifico o Registro em 15/02/2022 Data dos Efeitos 15/02/2022

Arquivamento 20226554899 Protocolo 226554899 de 15/02/2022 NIRE 42206989614

Nome da empresa J U V DISTRIBUIDORA DE EQUIPAMENTO DE INFORMÁTICA LTDA

Este documento pode ser verificado em <http://regin.jucesc.sc.gov.br/autenticacaoDocumentos/autenticacao.aspx>

Chancela 405650004994508

Esta cópia foi autenticada digitalmente e assinada em 15/02/2022 Blasco Borges Barcellos - Secretário-geral em exercício



15/02/2022

**CONTRATO SOCIAL**  
**J U V DISTRIBUIDORA DE EQUIPAMENTO DE INFORMÁTICA LTDA**

TOTAL	200.000	R\$	200.000,00
-------	---------	-----	------------

*Parágrafo Único:* O capital social está totalmente integralizado nesta data, em moeda corrente nacional.

**Cláusula Sétima:** Serão regidas pela legislação aplicável à matéria, tanto ao valor das quotas, integralização do capital social, a retirada de sócio quanto à dissolução e a liquidação da sociedade.

**Cláusula Oitava:** A Administração da sociedade será exercida ISOLADAMENTE a(o) Sócio(a) JACKSON UBIRATAN VARGAS e a ele caberá a responsabilidade ou representação ativa e passiva da sociedade, judicial e extrajudicialmente, podendo praticar todos os atos compreendidos no objeto social, sempre no interesse da sociedade, ficando vedado, entretanto, o uso do nome empresarial em negócios estranhos aos fins sociais.

*Parágrafo Único:* No exercício da administração, o(a) administrador(a) poderá retirar valor mensal a título de pro labore.

**Cláusula Nona:** O exercício social terminará em 31.12 de cada ano, quando serão levantados o balanço patrimonial e o balanço de resultado econômico e será efetuada a apuração e a distribuição dos resultados com observância das disposições legais aplicáveis, sendo que os lucros ou prejuízos verificados serão distribuídos ou suportados pelos sócios na proporção de suas cotas de capital.

*Parágrafo Primeiro:* Por deliberação dos sócios a distribuição de lucros poderá ser em qualquer período do ano a partir de resultado do período apurado.

*Parágrafo Segundo:* A distribuição dos lucros poderá não obedecer a participação dos sócios desde que aprovada pelos sócios quotistas.

**Cláusula Décima:** O falecimento, retirada, interdição ou inabilitação de um dos sócios não acarretará a dissolução da sociedade, que continuará com o sócio remanescente ou herdeiros do sócio falecido. Caso o(s) herdeiro(s) do sócio falecido não pretenda(m) integrar-se a Sociedade, então, caberá ao(s) sócio(s) remanescente(s) providenciar(em) a produção de balanço especial e apuração do patrimônio líquido para pagamento dos haveres do sócio falecido, mediante levantamento de balanço geral específico para esse fim, tudo em conformidade com a legislação em vigor.

**Cláusula Décima Primeira:** O(s) Administrador (es) declaram, sob as penas da lei, que não está impedido de exercer a administração da sociedade, por lei especial ou em virtude de condenação criminal, ou por se encontrar sob os efeitos dela, a pena que vede, ainda que temporariamente, o acesso a cargos públicos ou por crime falimentar, de prevaricação, peita ou suborno, concussão, peculato, ou contra economia popular, contra o sistema financeiro nacional, contra normas de defesa da concorrência, contra as relações de consumo, fé pública ou propriedade.

81200000297407



2/3 - A



Junta Comercial do Estado de Santa Catarina

Certifico o Registro em 15/02/2022 Data dos Efeitos 15/02/2022

Arquivamento 20226554899 Protocolo 226554899 de 15/02/2022 NIRE 42206989614

Nome da empresa J U V DISTRIBUIDORA DE EQUIPAMENTO DE INFORMÁTICA LTDA

Este documento pode ser verificado em <http://regin.jucesc.sc.gov.br/autenticacaoDocumentos/autenticacao.aspx>

Chancela 405650004994508

Esta cópia foi autenticada digitalmente e assinada em 15/02/2022 Blasco Borges Barcellos - Secretário-geral em exercício

15/02/2022

**CONTRATO SOCIAL**  
**J U V DISTRIBUIDORA DE EQUIPAMENTO DE INFORMÁTICA LTDA**

**Cláusula Décima Segunda:** Os casos omissos neste contrato serão resolvidos com observância dos preceitos do Código Civil (Lei nº 10.406/2002) e de outros dispositivos legais aplicáveis.

**Cláusula Décima Terceira:** Declara, sob as penas da lei, que se enquadra na condição de EMPRESA DE PEQUENO PORTE - EPP nos termos da Lei Complementar nº 123, de 14/12/2006.

**Cláusula Décima Quarta:** Fica eleito o foro da comarca de SAO JOSE DO CEDRO, para dirimir as questões oriundas do presente contrato.

SAO JOSE DO CEDRO, 15 de fevereiro de 2022.

  
\_\_\_\_\_  
JACKSON UBIRATAN VARGAS  
CPF: 788.067.049-15

8120000297407

3/3 - A



Junta Comercial do Estado de Santa Catarina

Certifico o Registro em 15/02/2022 Data dos Efeitos 15/02/2022

Arquivamento 20226554899 Protocolo 226554899 de 15/02/2022 NIRE 42206989614

Nome da empresa J U V DISTRIBUIDORA DE EQUIPAMENTO DE INFORMÁTICA LTDA

Este documento pode ser verificado em <http://regin.jucesc.sc.gov.br/autenticacaoDocumentos/autenticacao.aspx>

Chancela 405650004994508

Esta cópia foi autenticada digitalmente e assinada em 15/02/2022 Blasco Borges Barcellos - Secretário-geral em exercício

15/02/2022



**JUCESC**  
Junta Comercial do Estado de  
**SANTA CATARINA**



001693

226554899

### TERMO DE AUTENTICACAO

NOME DA EMPRESA	J U V DISTRIBUIDORA DE EQUIPAMENTO DE INFORMATICA LTDA
PROTOCOLO	226554899 - 15/02/2022
ATO	090 - CONTRATO
EVENTO	090 - CONTRATO

#### MATRIZ

NIRE 42206989614  
CNPJ 45.298.461/0001-20  
CERTIFICO O REGISTRO EM 15/02/2022  
SOB N: 42206989614

#### EVENTOS

316 - ENQUADRAMENTO DE EMPRESA DE PEQUENO PORTE ARQUIVAMENTO: 20226554899

#### REPRESENTANTES QUE ASSINARAM DIGITALMENTE

Cpf: 42513553934 - EDEMIR BENJAMIN RINALDI - Assinado em 15/02/2022 às 13:55:45



Junta Comercial do Estado de Santa Catarina

Certifico o Registro em 15/02/2022 Data dos Efeitos 15/02/2022

Arquivamento 20226554899 Protocolo 226554899 de 15/02/2022 NIRE 42206989614

Nome da empresa J U V DISTRIBUIDORA DE EQUIPAMENTO DE INFORMÁTICA LTDA

Este documento pode ser verificado em <http://regin.jucesc.sc.gov.br/autenticacaoDocumentos/autenticacao.aspx>

Chancela 405650004994508

Esta cópia foi autenticada digitalmente e assinada em 15/02/2022 Blasco Borges Barcellos - Secretário-geral em exercício

15/02/2022

**ANEXO III- DECLARAÇÃO DE INEXISTÊNCIA DE FATO IMPEDITIVO  
PARA LICITAR**

Ao  
Pregoeiro do Município de Três Barras do Paraná  
**PREGÃO ELETRÔNICO Nº 21/2024.**

**A J U V DISTRIBUIDORA DE EQUIPAMENTO DE INFORMATICA LTDA**, pessoa jurídica, de direito privado, inscrita no CNPJ sob nº45.298.461/0001-20, com sede na rua Eugênio Viapiana, nº28, Loteamento Jacoski, na cidade de São José do Cedro-SC, representada por seu Administrador, Jackson Ubiratã Vargas, CPF n. 788.067.049-15, brasileiro, microempresário, divorciado, residente e domiciliado na rua Eugenio Viapiana, nº 28, na cidade de São José do Cedro-SC, por meio de seu representante legal infra-assinado, declara, sob as penas da Lei, que não foi declarada inidônea e não está impedida de participar de licitação em qualquer órgão ou entidade da Administração Pública, direta ou indireta, federal, estadual ou municipal.

Declara também, que está obrigada a informar a Contratante os fatos supervenientes impeditivos de sua habilitação, quando de sua ocorrência.

**Declara por fim, uma única exceção acerca do impedimento, no que diz respeito ao Município de Santo Antonio do Sudoeste/PR, onde somente está impedida de licitar no território daquela contratante, bem como informa ainda que antes mesmo de finalizado o processo de inabilitação do território já havia resolvido a divergência contratual que ensejou na penalidade.**

Por ser a expressão da verdade, firmamos a presente declaração

São José do Cedro/SC 06 de Junho de 2024

J U V DISTRIBUIDORA  
DE EQUIPAMENTO DE  
INFORMATICA:452984  
61000120

Assinado de forma digital por J U  
V DISTRIBUIDORA DE  
EQUIPAMENTO DE  
INFORMATICA:45298461000120  
Dados: 2024.06.06 10:10:56 -03'00'

**J U V DISTRIBUIDORA DE EQUIPAMENTO DE INFORMATICA LTDA**  
**CNPJ 45.298.461/0001-20**  
**Jackson Ubiratan Vargas -Titular**  
**RG 1.945.008 SSP/SC**  
**CPF 788.067.049-15**

Nome da empresa proponente: J U V DISTRIBUIDORA DE EQUIPAMENTO DE INFORMATICA LTDA  
CNPJ: 45.298.461/0001-20 Inscrição Estadual: 26.154.941-3  
Endereço: EUGENIO VIAPIANA,28, LOTEAMENTO JOSE JACOSKI – São José do Cedro - SC  
Fone: (49) 36430805 E-mail: juvdistribuidora@gmail.com

**ANEXO II - DE DECLARAÇÃO DE NÃO UTILIZAÇÃO DE TRABALHO DE MENOR**

Ao

**Pregoeiro do Município de Três Barras do Paraná  
PREGÃO ELETRÔNICO Nº 21/2024.**

**A J U V DISTRIBUIDORA DE EQUIPAMENTO DE INFORMATICA LTDA**, pessoa jurídica, de direito privado, inscrita no CNPJ sob nº45.298.461/0001-20, com sede na rua Eugênio Viapiana, nº28, Loteamento Jacoski, na cidade de São José do Cedro-SC, representada por seu Administrador, Jackson Ubiratã Vargas, CPF n. 788.067.049-15, brasileiro, microempresário, divorciado, residente e domiciliado na rua Eugenio Viapiana, nº 28, na cidade de São José do Cedro-SC, por meio de seu representante legal infra-assinado, declara sob as penas da Lei, que cumpre o disposto no inciso XXXIII do artigo 7º da Constituição Federal, ou seja, não tem em seus quadros menores de 18 (dezoito) anos executando trabalho noturno, insalubre ou perigoso, ou menores de 16 (dezesseis) anos executando qualquer trabalho, salvo na condição de aprendiz, a partir de 14 (quatorze) anos.

A empresa está ciente de que o descumprimento do disposto acima, durante a vigência do contrato, acarretará a sua rescisão.

São José do Cedro/SC 06 de Junho de 2024

J U V DISTRIBUIDORA DE EQUIPAMENTO DE INFORMATICA:45298461000120  
61000120  
Assinado de forma digital por J U V DISTRIBUIDORA DE EQUIPAMENTO DE INFORMATICA:45298461000120  
Dados: 2024.06.06 10:07:03 -03'00'

**J U V DISTRIBUIDORA DE EQUIPAMENTO DE INFORMATICA LTDA**  
**CNPJ 45.298.461/0001-20**  
**Jackson Ubiratan Vargas -Titular**  
**RG 1.945.008 SSP/SC**  
**CPF 788.067.049-15**

Nome da empresa proponente: J U V DISTRIBUIDORA DE EQUIPAMENTO DE INFORMATICA LTDA  
CNPJ: 45.298.461/0001-20 Inscrição Estadual: 26.154.941-3  
Endereço: EUGENIO VIAPIANA,28, LOTEAMENTO JOSE JACOSKI – São José do Cedro - SC  
Fone: (49) 36430805 E-mail: juvdistribuidora@gmail.com



**ANEXO I - DECLARAÇÃO DE CUMPRIMENTO DOS REQUISITOS DE HABILITAÇÃO**

Ao  
Pregoeiro do Município de Três Barras do Paraná  
**PREGÃO ELETRÔNICO Nº 21/2024.**

**A J U V DISTRIBUIDORA DE EQUIPAMENTO DE INFORMATICA LTDA**, pessoa jurídica, de direito privado, inscrita no CNPJ sob nº45.298.461/0001-20, com sede na rua Eugênio Viapiana, nº28, Loteamento Jacoski, na cidade de São José do Cedro-SC, representada por seu Administrador, Jackson Ubiratã Vargas, CPF n. 788.067.049-15, brasileiro, microempresário, divorciado, residente e domiciliado na rua Eugenio Viapiana, nº 28, na cidade de São José do Cedro-SC, por meio de seu representante legal infra-assinado, declara para fins de participação no PREGÃO ELETRÔNICO Nº 21/2024, e sob as penas da Lei, que cumpre plenamente os requisitos de habilitação previstos em seu edital, conforme previsto no artigo 63º, inciso I, da Lei 14.133/2021.

Por ser a expressão da verdade, firmamos a presente declaração

São José do Cedro/SC 06 de Junho de 2024

J U V DISTRIBUIDORA DE  
EQUIPAMENTO DE  
INFORMATICA:45298461000120

Assinado de forma digital por J U V  
DISTRIBUIDORA DE EQUIPAMENTO  
DE INFORMATICA:45298461000120  
Dados: 2024.06.06 10:05:43 -03'00'

**J U V DISTRIBUIDORA DE EQUIPAMENTO DE INFORMATICA LTDA**  
**CNPJ 45.298.461/0001-20**  
**Jackson Ubiratan Vargas -Titular**  
**RG 1.945.008 SSP/SC**  
**CPF 788.067.049-15**

*Nome da empresa proponente:* J U V DISTRIBUIDORA DE EQUIPAMENTO DE INFORMATICA LTDA  
*CNPJ:* 45.298.461/0001-20 *Inscrição Estadual:* 26.154.941-3  
*Endereço:* EUGENIO VIAPIANA,28, LOTEAMENTO JOSE JACOSKI – São José do Cedro - SC  
*Fone:* (49) 36430805 *E-mail:* juvdistribuidora@gmail.com



PODER JUDICIÁRIO  
TRIBUNAL DE JUSTIÇA  
de Santa Catarina

Número do pedido: 2051857  
FOLHA: 1 / 1 001897

**CERTIDÃO RECUPERAÇÃO JUDICIAL, EXTRAJUDICIAL E FALÊNCIA Nº: 2051857  
Comarcas e Turmas Recursais (Primeiro Grau)**

**CERTIFICAMOS**, na forma da lei, que, consultando os sistemas processuais, **NÃO CONSTAM** em tramitação nas comarcas do Estado de Santa Catarina **AÇÕES FALIMENTARES EM GERAL** contra:

**NOME: JUV DISTRIBUIDORA DE COMPUTADORES LTDA**

Raiz do CNPJ: 45.298.461

País endereço da sede : BRASIL

Estado endereço da sede : SANTA CATARINA

Município endereço da sede : SAO JOSE DO CEDRO

Endereço da sede : EUGENIO VIAPIANA, BAIRRO JACOSKI

Certidão emitida às 16:30 de 11/04/2024.

a) Os dados que serviram de parâmetro para a realização da busca e para expedição desta certidão são de responsabilidade do(a) solicitante, inexistindo qualquer conexão com a Receita Federal ou outra instituição pública para autenticação das informações prestadas, competindo ao(à) interessado(a) ou destinatário(a) sua conferência.

b) Certidão expedida gratuitamente, nos termos da Resolução CNJ n. 121/2010 e Resolução Conjunta GP/CGJ n. 6/2023.



A confirmação de autenticidade desta certidão estará disponível pelo prazo de 90 dias, contados da emissão do documento, no endereço <https://certidoes.tjsc.ius.br/download>

[Voltar](#)[Imprimir](#)

### Certificado de Regularidade do FGTS - CRF

**Inscrição:** 45.298.461/0001-20  
**Razão Social:** JUV DISTRIBUIDORA DE EQUIPAMENTO DE INFORMATICA LTDA  
**Endereço:** R EUGENIO VIAPIANA 28 LOTEAMENTO / JAKOSKI / SAO JOSE DO CEDRO / SC / 89930-000

A Caixa Econômica Federal, no uso da atribuição que lhe confere o Art. 7, da Lei 8.036, de 11 de maio de 1990, certifica que, nesta data, a empresa acima identificada encontra-se em situação regular perante o Fundo de Garantia do Tempo de Serviço - FGTS.

O presente Certificado não servirá de prova contra cobrança de quaisquer débitos referentes a contribuições e/ou encargos devidos, decorrentes das obrigações com o FGTS.

**Validade:** 14/05/2024 a 12/06/2024

**Certificação Número:** 2024051407065746369166

Informação obtida em 23/05/2024 14:22:30

A utilização deste Certificado para os fins previstos em Lei esta condicionada a verificação de autenticidade no site da Caixa:  
**[www.caixa.gov.br](http://www.caixa.gov.br)**



Secretaria da Micro e Pequena Empresa  
Secretaria de Racionalização e Simplificação  
Departamento de Registro Empresarial e Integração

001699



**CERTIDÃO SIMPLIFICADA DIGITAL**

Certificamos que as informações abaixo constam dos documentos arquivados nesta Junta Comercial e são vigentes na data de sua expedição.

EMPRESA			
Nome Empresarial: J U V DISTRIBUIDORA DE EQUIPAMENTO DE INFORMÁTICA LTDA			
Natureza Jurídica: SOCIEDADE EMPRESÁRIA LIMITADA			
NIRE(sede)	CNPJ	Arquivamento do ato Constitutivo	Início da atividade
42206989614	45.298.461/0001-20	15/02/2022	15/02/2022
Endereço: RUA EUGENIO VIAPIANA, 28, LOTEAMENTO JOSÉ JACOSKI, SÃO JOSÉ DO CEDRO, SC - CEP: 89930000			
OBJETO SOCIAL			
FABRICAÇÃO DE EQUIPAMENTOS DE INFORMÁTICA; FABRICAÇÃO DE COMPONENTES ELETRÔNICOS; COMÉRCIO VAREJISTA ESPECIALIZADO DE EQUIPAMENTOS E SUPRIMENTOS DE INFORMÁTICA; COMÉRCIO ATACADISTA DE ARTIGOS DE ESCRITÓRIO E DE PAPELARIA; COMÉRCIO VAREJISTA DE MATERIAL ELÉTRICO; COMÉRCIO VAREJISTA DE FERRAGENS E FERRAMENTAS; RECARGA DE CARTUCHOS PARA EQUIPAMENTOS DE INFORMÁTICA; COMÉRCIO VAREJISTA ESPECIALIZADO DE EQUIPAMENTOS DE TELEFONIA E COMUNICAÇÃO; COMÉRCIO VAREJISTA ESPECIALIZADO DE ELETRODOMÉSTICOS E EQUIPAMENTOS DE ÁUDIO E VÍDEO; COMÉRCIO VAREJISTA DE MÓVEIS; COMÉRCIO VAREJISTA DE ARTIGOS DE PAPELARIA; COMÉRCIO VAREJISTA DE EQUIPAMENTOS PARA ESCRITÓRIO; REPARAÇÃO E MANUTENÇÃO DE COMPUTADORES E DE EQUIPAMENTOS PERIFÉRICOS; ALUGUEL DE MÁQUINAS E EQUIPAMENTOS PARA ESCRITÓRIO; FABRICAÇÃO DE PERIFÉRICOS PARA EQUIPAMENTOS DE INFORMÁTICA.			
CAPITAL SOCIAL		PORTE	PRAZO DE DURAÇÃO
R\$ 200.000,00 DUZENTOS MIL REAIS		Empresa de pequeno porte	XXXXXX
R\$ Capital integralizado: 200.000,00 DUZENTOS MIL REAIS			
QUADRO SOCIOS E ADMINISTRADORES			
Nome/CPF	Participação R\$	Cond./Administrador	Término do mandato
JACKSON UBIRATAN VARGAS 788.067.049-15	200.000,00	SOCIO	XX/XX/XXXX
JACKSON UBIRATAN VARGAS 88.067.049-15	0,00	ADMINISTRADOR	XX/XX/XXXX
ÚLTIMO ARQUIVAMENTO		SITUAÇÃO	STATUS
Data	Número	REGISTRO ATIVO	SEM STATUS
22/01/2024	20246123699		
Ato: 223 - BALANCO			
Evento: 223 - BALANCO			
FILIAL(AIS) NESTA UNIDADE DA FEDERAÇÃO OU FORA DELA			
NIRE: XXXXXX	CNPJ: XXXXXX		
Endereço: XXXXXX			
Observação			

página: 1/2

244037493

CONTROLE: 14676676532705 CPF SOLICITANTE: 080.631.409-58 NIRE: 42206989614 EMITIDA: 23/05/2024 PROTOCOLO: 244037493



Secretaria da Micro e Pequena Empresa  
Secretaria de Racionalização e Simplificação  
Departamento de Registro Empresarial e Integração



**CERTIDÃO SIMPLIFICADA DIGITAL**

Certificamos que as informações abaixo constam dos documentos arquivados nesta Junta Comercial e são vigentes na data de sua expedição.

EMPRESA			
Nome Empresarial: J U V DISTRIBUIDORA DE EQUIPAMENTO DE INFORMÁTICA LTDA			
Natureza Jurídica: SOCIEDADE EMPRESÁRIA LIMITADA			
NIRE(sede)	CNPJ	Arquivamento do ato Constitutivo	Início da atividade
42206989614	45.298.461/0001-20	15/02/2022	15/02/2022
Endereço: RUA EUGENIO VIAPIANA, 28, LOTEAMENTO JOSÉ JACOSKI, SÃO JOSÉ DO CEDRO, SC - CEP: 89930000			

FLORIANOPOLIS - SC, 23 de Maio de 2024

LUCIANO LEITE KOWALSKI

## PROPOSTA DE PREÇOS

**JU V DISTRIBUIDORA DE EQUIPAMENTO DE INFORMATICA LTDA**, pessoa jurídica, de direito privado, inscrita no CNPJ sob nº **45.298.461/0001-20**, com sede na rua Eugênio Viapiana, nº28, Loteamento Jacoski, na cidade de São José do Cedro-SC, representada por seu Administrador, Jackson Ubiratã Vargas, CPF n. 788.067.049-15, brasileiro, microempresário, divorciado, residente e domiciliado na rua Eugenio Viapiana, nº 28, na cidade de São José do Cedro-SC

### Pregão eletrônico nº 021/2024 – TRÊS BARRAS DO PARANÁ/PR

Apresentamos e submetemos à apreciação de Vossas Senhorias nossa proposta de preços relativa ao fornecimento itens abaixo descritos e relacionados, nos termos do Objeto da Licitação, modalidade Pregão eletrônico nº 021/2024 conforme relacionado abaixo:

ITEM	QTD	UNID	DESCRIÇÃO DO ITEM	MARCA/MODELO	VALOR MAXIMO UNITÁRIO RS	VALOR MAXIMO TOTAL RS
02	03	UD	SMART TV LED 50 POLEGADAS HD, SISTEMA OPERACIONAL TIZEN, WIFI, ESPELHAMENTO DE TELA, DOLBY DIGITAL PLUS, COM ENTRADAS DE HDMI E USB	TV KONKA 50"	RS 2040,00	RS 6120,00
05	01	Ud	SMARTPHONE COM 256GB DE MEMÓRIA INTERNA, COM ACESSO A INTERNET 5G, TELA 6,6" 8GB RAM, CÂMERA TRIPLA + CÂMERA FRONTAL 16MP, BATERIA DE 5.000 MAH	Samsung Galaxy A15 SM-A156M/DSN 5G Dual 256 GB 8 GB - Blue Black	RS 1150,00	RS 1150,00

VALOR GLOBAL DA PROPOSTA: **R\$ 7270,00 (sete mil, duzentos e setenta reais)**

Nome da empresa proponente: JU V DISTRIBUIDORA DE EQUIPAMENTO DE INFORMATICA LTDA  
 CNPJ: 45.298.461/0001-20 Inscrição Estadual: 26.154.941-3  
 Endereço: EUGENIO VIAPIANA,28, LOTEAMENTO JOSE JACOSKI – São José do Cedro - SC  
 Fone: (49) 36430805 E-mail: juvdistribuidora@gmail.com

O prazo de validade da proposta de preços é de 60 (sessenta) dias a contar da data de realização do pregão.

Dados Bancários:

**Banco 748 ag 0738 c/c 33862-3**

**Obs.:** Nos preços cotados estão incluídos todos os custos diretos e indiretos necessários à perfeita execução do objeto, composição do BDI, entregas nos municípios consorciados, encargos sociais e inclusive as despesas com materiais e/ou equipamentos fornecidos, mão de obra especializada ou não, fretes, seguros em geral, equipamentos auxiliares, ferramentas, encargos da Legislação Tributária, Social, Trabalhista e Previdenciária, da infortunistica do trabalho e responsabilidade civil por quaisquer danos causados a terceiros ou dispêndios resultantes de impostos, taxas, regulamentos e posturas municipais, estaduais e federais, enfim, tudo o que for necessário para a execução total e completa do objeto desta licitação.

Declaramos que estamos enquadradas no Regime de tributação de Microempresa e Empresa de Pequeno Porte, conforme estabelece o artigo 3º da Lei Complementar 123, de 14 de dezembro de 2006.

Que atende os requisitos de qualidade mínima exigidos do(s) produto(s) ou serviço(s) bem como seus prazos e condições de entrega

#### CONDIÇÕES GERAIS

A proponente declara conhecer os termos do instrumento convocatório que rege a presente licitação.

#### PRAZO DE GARANTIA

A garantia deverá ser da seguinte forma: Para todos os Lotes de no mínimo 12 meses a contar do recebimento definitivo do objeto pela Contratante, sem isso importar na garantia individual solicitada para cada item.

#### LOCAL E PRAZO DE ENTREGA

De acordo com o especificado no edital.

**Obs.:** No preço cotado já estão incluídas eventuais vantagens e/ou abatimentos, impostos, taxas e encargos sociais, obrigações trabalhistas, previdenciárias, fiscais e comerciais, assim como despesas com transportes e deslocamentos e outras quaisquer que incidam sobre a contratação.

Nome da empresa proponente: J U V DISTRIBUIDORA DE EQUIPAMENTO DE INFORMATICA LTDA

CNPJ: 45.298.461/0001-20 Inscrição Estadual: 26.154.941-3

Endereço: EUGENIO VIAPIANA, 28, LOTEAMENTO JOSE JACOSKI - São José do Cedro - SC

Fone: (49) 36430805 E-mail: juvdistribuidora@gmail.com

Garantimos que os produtos serão substituídos, sem ônus para a entidade de contratação, caso não estejam de acordo às especificações e padrões exigidos.

Declaramos que nos preços contidos na proposta que vierem a ser ofertados por meio de lances, estão incluídos todos os custos diretos e indiretos, impostos, lucro empresarial, tributos incidentes, seguro, frete e outros necessários ao cumprimento integral do objeto deste edital e seus anexos.

São José do Cedro/SC 06/06/2024

Atenciosamente,

J U V  
DISTRIBUIDORA  
DE EQUIPAMENTO  
DE  
INFORMATICA:452  
98461000120

Assinado de forma  
digital por J U V  
DISTRIBUIDORA DE  
EQUIPAMENTO DE  
INFORMATICA:4529846  
1000120  
Dados: 2024.06.06  
10:03:03 -03'00"

---

**J U V DISTRIBUIDORA DE EQUIPAMENTO DE INFORMATICA LTDA**  
**CNPJ 45.298.461/0001-20**  
**Jackson Ubiratan Vargas -Titular**  
**RG 1.945.008 SSP/SC**  
**CPF 788.067.049-15**





**TCEPR**  
TRIBUNAL DE CONTAS DO ESTADO DO PARANÁ

Consulta de Impedidos de Licitar

NENHUM ITEM ENCONTRADO!



001705

**TRIBUNAL DE CONTAS DA UNIÃO****Consulta Consolidada de Pessoa Jurídica**

Este relatório tem por objetivo apresentar os resultados consolidados de consultas eletrônicas realizadas diretamente nos bancos de dados dos respectivos cadastros. A responsabilidade pela veracidade do resultado da consulta é do Órgão gestor de cada cadastro consultado. A informação relativa à razão social da Pessoa Jurídica é extraída do Cadastro Nacional da Pessoa Jurídica, mantido pela Receita Federal do Brasil.

**Consulta realizada em:** 20/06/2024 15:19:13

**Informações da Pessoa Jurídica:**

Razão Social: **J U V DISTRIBUIDORA DE EQUIPAMENTO DE INFORMATICA LTDA**  
CNPJ: **45.298.461/0001-20**

**Resultados da Consulta Eletrônica:**

Órgão Gestor: **TCU**  
Cadastro: **Licitantes Inidôneos**  
Resultado da consulta: **Nada Consta**

Para acessar a certidão original no portal do órgão gestor, clique [AQUI](#).

Órgão Gestor: **CNJ**  
Cadastro: **CNIA - Cadastro Nacional de Condenações Cíveis por Ato de Improbidade Administrativa e Inelegibilidade**  
Resultado da consulta: **Nada Consta**

Para acessar a certidão original no portal do órgão gestor, clique [AQUI](#).

Órgão Gestor: **Portal da Transparência**  
Cadastro: **Cadastro Nacional de Empresas Inidôneas e Suspensas**  
Resultado da consulta: **Constam Registros**  
Impedimento/proibição de contratar com prazo determinado (28/08/2025) - PREFEITURA DE SANTO ANTONIO DO SUDOESTE - PR

Para acessar a certidão original no portal do órgão gestor, clique [AQUI](#).

Órgão Gestor: **Portal da Transparência**  
Cadastro: **CNEP - Cadastro Nacional de Empresas Punidas**  
Resultado da consulta: **Nada Consta**

Para acessar a certidão original no portal do órgão gestor, clique [AQUI](#).

Obs: A consulta consolidada de pessoa jurídica visa atender aos princípios de simplificação e racionalização de serviços públicos digitais. Fundamento legal: Lei nº 12.965, de 23 de abril de 2014, Lei nº 13.460, de 26 de junho de 2017, Lei nº 13.726, de 8 de outubro de 2018, Decreto nº 8.638 de 15, de janeiro de 2016.



001706

**TRIBUNAL DE CONTAS DA UNIÃO****Consulta Consolidada de Pessoa Jurídica**

Este relatório tem por objetivo apresentar os resultados consolidados de consultas eletrônicas realizadas diretamente nos bancos de dados dos respectivos cadastros. A responsabilidade pela veracidade do resultado da consulta é do Órgão gestor de cada cadastro consultado. A informação relativa à razão social da Pessoa Jurídica é extraída do Cadastro Nacional da Pessoa Jurídica, mantido pela Receita Federal do Brasil.

**Consulta realizada em:** 20/06/2024 14:34:16

**Informações da Pessoa Jurídica:**

Razão Social: **INOVART COMÉRCIO DE EQUIPAMENTOS EIRELLI**  
CNPJ: **12.308.936/0001-63**

**Resultados da Consulta Eletrônica:**

Órgão Gestor: **TCU**  
Cadastro: **Licitantes Inidôneos**  
Resultado da consulta: **Nada Consta**

Para acessar a certidão original no portal do órgão gestor, clique [AQUI](#).

Órgão Gestor: **CNJ**  
Cadastro: **CNIA - Cadastro Nacional de Condenações Cíveis por Ato de Improbidade Administrativa e Inelegibilidade**  
Resultado da consulta: **Nada Consta**

Para acessar a certidão original no portal do órgão gestor, clique [AQUI](#).

Órgão Gestor: **Portal da Transparência**  
Cadastro: **Cadastro Nacional de Empresas Inidôneas e Suspensas**  
Resultado da consulta: **Nada Consta**

Para acessar a certidão original no portal do órgão gestor, clique [AQUI](#).

Órgão Gestor: **Portal da Transparência**  
Cadastro: **CNEP - Cadastro Nacional de Empresas Punidas**  
Resultado da consulta: **Nada Consta**

Para acessar a certidão original no portal do órgão gestor, clique [AQUI](#).

Obs: A consulta consolidada de pessoa jurídica visa atender aos princípios de simplificação e racionalização de serviços públicos digitais. Fundamento legal: Lei nº 12.965, de 23 de abril de 2014, Lei nº 13.460, de 26 de junho de 2017, Lei nº 13.726, de 8 de outubro de 2018, Decreto nº 8.638 de 15, de janeiro de 2016.



**MINISTÉRIO DA FAZENDA**  
**Secretaria da Receita Federal do Brasil**  
**Procuradoria-Geral da Fazenda Nacional**

**CERTIDÃO NEGATIVA DE DÉBITOS RELATIVOS AOS TRIBUTOS FEDERAIS E À DÍVIDA  
ATIVA DA UNIÃO**

**Nome: INOVART - COMERCIO DE EQUIPAMENTOS LTDA**  
**CNPJ: 12.308.936/0001-63**

Ressalvado o direito de a Fazenda Nacional cobrar e inscrever quaisquer dívidas de responsabilidade do sujeito passivo acima identificado que vierem a ser apuradas, é certificado que não constam pendências em seu nome, relativas a créditos tributários administrados pela Secretaria da Receita Federal do Brasil (RFB) e a inscrições em Dívida Ativa da União (DAU) junto à Procuradoria-Geral da Fazenda Nacional (PGFN).

Esta certidão é válida para o estabelecimento matriz e suas filiais e, no caso de ente federativo, para todos os órgãos e fundos públicos da administração direta a ele vinculados. Refere-se à situação do sujeito passivo no âmbito da RFB e da PGFN e abrange inclusive as contribuições sociais previstas nas alíneas 'a' a 'd' do parágrafo único do art. 11 da Lei nº 8.212, de 24 de julho de 1991.

A aceitação desta certidão está condicionada à verificação de sua autenticidade na Internet, nos endereços <<http://rfb.gov.br>> ou <<http://www.pgfn.gov.br>>.

Certidão emitida gratuitamente com base na Portaria Conjunta RFB/PGFN nº 1.751, de 2/10/2014.

Emitida às 14:13:49 do dia 23/04/2024 <hora e data de Brasília>.

Válida até 20/10/2024.

Código de controle da certidão: **96C9.05BD.EF73.32F7**

Qualquer rasura ou emenda invalidará este documento.



Estado do Paraná  
Secretaria de Estado da Fazenda  
Receita Estadual do Paraná

001708

## **Certidão Negativa**

de Débitos Tributários e de Dívida Ativa Estadual  
Nº 033196243-56

Certidão fornecida para o CNPJ/MF: 12.308.936/0001-63  
Nome: **INOVART - COMERCIO DE EQUIPAMENTOS LTDA**

Ressalvado o direito da Fazenda Pública Estadual inscrever e cobrar débitos ainda não registrados ou que venham a ser apurados, certificamos que, verificando os registros da Secretaria de Estado da Fazenda, constatamos não existir pendências em nome do contribuinte acima identificado, nesta data.

Obs.: Esta Certidão engloba todos os estabelecimentos da empresa e refere-se a débitos de natureza tributária e não tributária, bem como ao descumprimento de obrigações tributárias acessórias.

**Válida até 02/08/2024 - Fornecimento Gratuito**

A autenticidade desta certidão deverá ser confirmada via Internet  
[www.fazenda.pr.gov.br](http://www.fazenda.pr.gov.br)

001709



**PREFEITURA MUNICIPAL DE CURITIBA**  
**SECRETARIA MUNICIPAL DE PLANEJAMENTO, FINANÇAS E ORÇAMENTO**  
**DEPARTAMENTO DE CONTROLE FINANCEIRO**

**CERTIDÃO NEGATIVA**  
**DE DÉBITOS TRIBUTÁRIOS E DÍVIDA ATIVA MUNICIPAL**

Certidão nº: 11.202.538  
CNPJ: 12.308.936/0001-63  
Nome: INOVART - COMERCIO DE EQUIPAMENTOS LTDA

Ressalvado o direito de a Fazenda Pública Municipal inscrever e cobrar débitos ainda não registrados ou que venham a ser apurados, certificamos não existir pendências em nome do contribuinte acima identificado, relativas a créditos tributários administrados pela Secretaria Municipal de Finanças e créditos tributários e não tributários inscritos em dívida ativa junto à Procuradoria Geral do Município (PGM).

Esta certidão compreende os Tributos Mobiliários (Imposto sobre serviço - ISS), Tributos Imobiliários (Imposto Predial e Territorial Urbano - IPTU), Imposto sobre a Transmissão de Bens Imóveis Intervivos- ITBI e Contribuição de Melhoria), Taxas de Serviços e pelo Poder de Polícia e outros débitos municipais inscritos em dívida ativa.

A certidão expedida em nome de pessoa jurídica abrange todos os estabelecimentos (matriz e filiais) cadastrados no Município de Curitiba.

A autenticidade desta certidão deverá ser confirmada no endereço <https://cnd-cidadao.curitiba.pr.gov.br/Certidao/ValidarCertidao>.

Certidão emitida com base no Decreto 619/2021 de 24/03/2021.  
Emitida às 10:17 do dia 08/04/2024.  
Código de autenticidade da certidão: C44B8799A03E4F109AECAEAF55F8286327  
Qualquer rasura ou emenda invalidará este documento.

**Válida até 07/07/2024 – Fornecimento Gratuito**



Você também pode validar a autenticidade da certidão utilizando um leitor de QRCode.



PODER JUDICIÁRIO  
JUSTIÇA DO TRABALHO

### CERTIDÃO NEGATIVA DE DÉBITOS TRABALHISTAS

Nome: INOVART - COMERCIO DE EQUIPAMENTOS LTDA (MATRIZ E FILIAIS)  
CNPJ: 12.308.936/0001-63  
Certidão n°: 22958978/2024  
Expedição: 04/04/2024, às 13:33:46  
Validade: 01/10/2024 - 180 (cento e oitenta) dias, contados da data de sua expedição.

Certifica-se que **INOVART - COMERCIO DE EQUIPAMENTOS LTDA (MATRIZ E FILIAIS)**, inscrito(a) no CNPJ sob o n° 12.308.936/0001-63, **NÃO CONSTA** como inadimplente no Banco Nacional de Devedores Trabalhistas. Certidão emitida com base nos arts. 642-A e 883-A da Consolidação das Leis do Trabalho, acrescentados pelas Leis ns.º 12.440/2011 e 13.467/2017, e no Ato 01/2022 da CGJT, de 21 de janeiro de 2022. Os dados constantes desta Certidão são de responsabilidade dos Tribunais do Trabalho.

No caso de pessoa jurídica, a Certidão atesta a empresa em relação a todos os seus estabelecimentos, agências ou filiais.

A aceitação desta certidão condiciona-se à verificação de sua autenticidade no portal do Tribunal Superior do Trabalho na Internet (<http://www.tst.jus.br>).

Certidão emitida gratuitamente.

#### **INFORMAÇÃO IMPORTANTE**

Do Banco Nacional de Devedores Trabalhistas constam os dados necessários à identificação das pessoas naturais e jurídicas inadimplentes perante a Justiça do Trabalho quanto às obrigações estabelecidas em sentença condenatória transitada em julgado ou em acordos judiciais trabalhistas, inclusive no concernente aos recolhimentos previdenciários, a honorários, a custas, a emolumentos ou a recolhimentos determinados em lei; ou decorrentes de execução de acordos firmados perante o Ministério Público do Trabalho, Comissão de Conciliação Prévia ou demais títulos que, por disposição legal, contiver força executiva.

[Voltar](#)[Imprimir](#)

### Certificado de Regularidade do FGTS - CRF

**Inscrição:** 12.308.936/0001-63  
**Razão Social:** INOVART COMERCIO DE EQUIPAMENTOS EIRELI  
**Endereço:** R BOM JESUS DE IGUAPE 960 SOBRADO 03 / HAUER / CURITIBA / PR / 81610-040

A Caixa Econômica Federal, no uso da atribuição que lhe confere o Art. 7, da Lei 8.036, de 11 de maio de 1990, certifica que, nesta data, a empresa acima identificada encontra-se em situação regular perante o Fundo de Garantia do Tempo de Serviço - FGTS.

O presente Certificado não servirá de prova contra cobrança de quaisquer débitos referentes a contribuições e/ou encargos devidos, decorrentes das obrigações com o FGTS.

**Validade:** 20/05/2024 a 18/06/2024

**Certificação Número:** 2024052005311657188554

Informação obtida em 27/05/2024 16:13:00

A utilização deste Certificado para os fins previstos em Lei esta condicionada a verificação de autenticidade no site da Caixa:  
**[www.caixa.gov.br](http://www.caixa.gov.br)**





**REPÚBLICA FEDERATIVA DO BRASIL**  
**CADASTRO NACIONAL DA PESSOA JURÍDICA**

NÚMERO DE INSCRIÇÃO <b>12.308.936/0001-63</b> MATRIZ	<b>COMPROVANTE DE INSCRIÇÃO E DE SITUAÇÃO CADASTRAL</b>	DATA DE ABERTURA <b>22/06/2010</b>
--	---	---------------------------------------

NOME EMPRESARIAL <b>INOVART - COMERCIO DE EQUIPAMENTOS LTDA</b>
--

TÍTULO DO ESTABELECIMENTO (NOME DE FANTASIA) <b>INOVART EQUIPAMENTOS</b>	PORTE <b>EPP</b>
---	---------------------

CÓDIGO E DESCRIÇÃO DA ATIVIDADE ECONÔMICA PRINCIPAL <b>47.59-8-01 - Comércio varejista de artigos de tapeçaria, cortinas e persianas (Dispensada *)</b>
--

CÓDIGO E DESCRIÇÃO DAS ATIVIDADES ECONÔMICAS SECUNDÁRIAS <b>33.21-0-00 - Instalação de máquinas e equipamentos industriais (Dispensada *)</b> <b>33.29-5-01 - Serviços de montagem de móveis de qualquer material (Dispensada *)</b> <b>45.30-7-02 - Comércio por atacado de pneumáticos e câmaras-de-ar (Dispensada *)</b> <b>45.30-7-05 - Comércio a varejo de pneumáticos e câmaras-de-ar (Dispensada *)</b> <b>46.42-7-01 - Comércio atacadista de artigos do vestuário e acessórios, exceto profissionais e de segurança (Dispensada *)</b> <b>46.42-7-02 - Comércio atacadista de roupas e acessórios para uso profissional e de segurança do trabalho (Dispensada *)</b> <b>46.43-5-01 - Comércio atacadista de calçados (Dispensada *)</b> <b>46.43-5-02 - Comércio atacadista de bolsas, malas e artigos de viagem (Dispensada *)</b> <b>46.45-1-01 - Comércio atacadista de instrumentos e materiais para uso médico, cirúrgico, hospitalar e de laboratórios</b> <b>46.45-1-02 - Comércio atacadista de próteses e artigos de ortopedia</b> <b>46.47-8-01 - Comércio atacadista de artigos de escritório e de papelaria (Dispensada *)</b> <b>46.49-4-01 - Comércio atacadista de equipamentos elétricos de uso pessoal e doméstico (Dispensada *)</b> <b>46.49-4-02 - Comércio atacadista de aparelhos eletrônicos de uso pessoal e doméstico</b> <b>46.49-4-03 - Comércio atacadista de bicicletas, triciclos e outros veículos recreativos (Dispensada *)</b> <b>46.49-4-04 - Comércio atacadista de móveis e artigos de colchoaria (Dispensada *)</b> <b>46.49-4-05 - Comércio atacadista de artigos de tapeçaria; persianas e cortinas (Dispensada *)</b> <b>46.49-4-06 - Comércio atacadista de lustres, luminárias e abajures (Dispensada *)</b> <b>46.49-4-99 - Comércio atacadista de outros equipamentos e artigos de uso pessoal e doméstico não especificados anteriormente (Dispensada *)</b> <b>46.51-6-01 - Comércio atacadista de equipamentos de informática (Dispensada *)</b> <b>46.51-6-02 - Comércio atacadista de suprimentos para informática (Dispensada *)</b>
--

CÓDIGO E DESCRIÇÃO DA NATUREZA JURÍDICA <b>206-2 - Sociedade Empresária Limitada</b>
---

LOGRADOURO <b>R BOM JESUS DE IGUAPE</b>	NÚMERO <b>960</b>	COMPLEMENTO <b>*****</b>
--	----------------------	-----------------------------

CEP <b>81.610-040</b>	BAIRRO/DISTRITO <b>HAUER</b>	MUNICÍPIO <b>CURITIBA</b>	UF <b>PR</b>
--------------------------	---------------------------------	------------------------------	-----------------

ENDEREÇO ELETRÔNICO <b>INOVART@INOVART.NET.BR</b>	TELEFONE <b>(41) 8835-9367</b>
--	-----------------------------------

ENTE FEDERATIVO RESPONSÁVEL (EFR) <b>*****</b>
---

SITUAÇÃO CADASTRAL <b>ATIVA</b>	DATA DA SITUAÇÃO CADASTRAL <b>22/06/2010</b>
------------------------------------	---

MOTIVO DE SITUAÇÃO CADASTRAL
------------------------------

SITUAÇÃO ESPECIAL <b>*****</b>	DATA DA SITUAÇÃO ESPECIAL <b>*****</b>
-----------------------------------	---

Aprovado pela Instrução Normativa RFB nº 2.119, de 06 de dezembro de 2022.

Emitido no dia 03/06/2024 às 17:24:02 (data e hora de Brasília).

Página: 1/4



# REPÚBLICA FEDERATIVA DO BRASIL

## CADASTRO NACIONAL DA PESSOA JURÍDICA

NÚMERO DE INSCRIÇÃO 12.308.936/0001-63 MATRIZ	COMPROVANTE DE INSCRIÇÃO E DE SITUAÇÃO CADASTRAL	DATA DE ABERTURA 22/06/2010
---	---	--------------------------------

NOME EMPRESARIAL INOVART - COMERCIO DE EQUIPAMENTOS LTDA
---

<p>CÓDIGO E DESCRIÇÃO DAS ATIVIDADES ECONÔMICAS SECUNDÁRIAS</p> <p>46.52-4-00 - Comércio atacadista de componentes eletrônicos e equipamentos de telefonia e comunicação (Dispensada *)</p> <p>46.61-3-00 - Comércio atacadista de máquinas, aparelhos e equipamentos para uso agropecuário; partes e peças (Dispensada *)</p> <p>46.63-0-00 - Comércio atacadista de Máquinas e equipamentos para uso industrial; partes e peças</p> <p>46.64-8-00 - Comércio atacadista de máquinas, aparelhos e equipamentos para uso odonto-médico-hospitalar; partes e peças</p> <p>46.65-6-00 - Comércio atacadista de máquinas e equipamentos para uso comercial; partes e peças (Dispensada *)</p> <p>46.69-9-01 - Comércio atacadista de bombas e compressores; partes e peças</p> <p>46.69-9-99 - Comércio atacadista de outras máquinas e equipamentos não especificados anteriormente; partes e peças</p> <p>46.71-1-00 - Comércio atacadista de madeira e produtos derivados</p> <p>46.72-9-00 - Comércio atacadista de ferragens e ferramentas (Dispensada *)</p> <p>46.73-7-00 - Comércio atacadista de material elétrico (Dispensada *)</p> <p>46.85-1-00 - Comércio atacadista de fios e fibras siderúrgicos e metalúrgicos, exceto para construção</p> <p>46.86-9-01 - Comércio atacadista de papel e papelão em bruto (Dispensada *)</p> <p>46.86-9-02 - Comércio atacadista de embalagens (Dispensada *)</p> <p>46.89-3-01 - Comércio atacadista de produtos da extração mineral, exceto combustíveis</p> <p>46.89-3-02 - Comércio atacadista de fios e fibras beneficiados (Dispensada *)</p> <p>46.89-3-99 - Comércio atacadista especializado em outros produtos intermediários não especificados anteriormente</p> <p>47.32-6-00 - Comércio varejista de lubrificantes</p> <p>47.41-5-00 - Comércio varejista de tintas e materiais para pintura (Dispensada *)</p> <p>47.42-3-00 - Comércio varejista de material elétrico (Dispensada *)</p> <p>47.43-1-00 - Comércio varejista de vidros (Dispensada *)</p>
--

<p>CÓDIGO E DESCRIÇÃO DA NATUREZA JURÍDICA</p> <p>206-2 - Sociedade Empresária Limitada</p>
---

LOGRADOURO R BOM JESUS DE IGUAPE	NÚMERO 960	COMPLEMENTO *****
-------------------------------------	---------------	----------------------

CEP 81.610-040	BAIRRO/DISTRITO HAUER	MUNICÍPIO CURITIBA	UF PR
-------------------	--------------------------	-----------------------	----------

ENDEREÇO ELETRÔNICO INOVART@INOVART.NET.BR	TELEFONE (41) 8835-9367
---	----------------------------

ENTE FEDERATIVO RESPONSÁVEL (EFR) *****
--

SITUAÇÃO CADASTRAL ATIVA	DATA DA SITUAÇÃO CADASTRAL 22/06/2010
-----------------------------	--

MOTIVO DE SITUAÇÃO CADASTRAL
------------------------------

SITUAÇÃO ESPECIAL *****	DATA DA SITUAÇÃO ESPECIAL *****
----------------------------	------------------------------------

Aprovado pela Instrução Normativa RFB nº 2.119, de 06 de dezembro de 2022.

Emitido no dia 03/06/2024 às 17:24:02 (data e hora de Brasília).

Página: 2/4



# REPÚBLICA FEDERATIVA DO BRASIL

## CADASTRO NACIONAL DA PESSOA JURÍDICA

NÚMERO DE INSCRIÇÃO 12.308.936/0001-63 MATRIZ	COMPROVANTE DE INSCRIÇÃO E DE SITUAÇÃO CADASTRAL	DATA DE ABERTURA 22/06/2010
---	---	--------------------------------

NOME EMPRESARIAL INOVART - COMERCIO DE EQUIPAMENTOS LTDA
---

<p>CÓDIGO E DESCRIÇÃO DAS ATIVIDADES ECONÔMICAS SECUNDÁRIAS</p> <p>47.44-0-01 - Comércio varejista de ferragens e ferramentas (Dispensada *)</p> <p>47.44-0-03 - Comércio varejista de materiais hidráulicos (Dispensada *)</p> <p>47.44-0-04 - Comércio varejista de cal, areia, pedra britada, tijolos e telhas</p> <p>47.44-0-06 - Comércio varejista de pedras para revestimento (Dispensada *)</p> <p>47.44-0-99 - Comércio varejista de materiais de construção em geral (Dispensada *)</p> <p>47.51-2-01 - Comércio varejista especializado de equipamentos e suprimentos de informática (Dispensada *)</p> <p>47.52-1-00 - Comércio varejista especializado de equipamentos de telefonia e comunicação (Dispensada *)</p> <p>47.53-9-00 - Comércio varejista especializado de eletrodomésticos e equipamentos de áudio e vídeo (Dispensada *)</p> <p>47.54-7-01 - Comércio varejista de móveis (Dispensada *)</p> <p>47.55-5-03 - Comércio varejista de artigos de cama, mesa e banho (Dispensada *)</p> <p>47.56-3-00 - Comércio varejista especializado de instrumentos musicais e acessórios (Dispensada *)</p> <p>47.57-1-00 - Comércio varejista especializado de peças e acessórios para aparelhos eletroeletrônicos para uso doméstico, exceto informática e comunicação (Dispensada *)</p> <p>47.59-8-99 - Comércio varejista de outros artigos de uso pessoal e doméstico não especificados anteriormente (Dispensada *)</p> <p>47.61-0-03 - Comércio varejista de artigos de papelaria (Dispensada *)</p> <p>47.63-6-01 - Comércio varejista de brinquedos e artigos recreativos (Dispensada *)</p> <p>47.63-6-02 - Comércio varejista de artigos esportivos (Dispensada *)</p> <p>47.63-6-03 - Comércio varejista de bicicletas e triciclos; peças e acessórios (Dispensada *)</p> <p>47.63-6-05 - Comércio varejista de embarcações e outros veículos recreativos; peças e acessórios (Dispensada *)</p> <p>47.73-3-00 - Comércio varejista de artigos médicos e ortopédicos</p> <p>47.81-4-00 - Comércio varejista de artigos do vestuário e acessórios (Dispensada *)</p>
---

CÓDIGO E DESCRIÇÃO DA NATUREZA JURÍDICA 206-2 - Sociedade Empresária Limitada
--

LOGRADOURO R BOM JESUS DE IGUAPE	NÚMERO 960	COMPLEMENTO *****
-------------------------------------	---------------	----------------------

CEP 81.610-040	BAIRRO/DISTRITO HAUER	MUNICÍPIO CURITIBA	UF PR
-------------------	--------------------------	-----------------------	----------

ENDEREÇO ELETRÔNICO INOVART@INOVART.NET.BR	TELEFONE (41) 8835-9367
---	----------------------------

ENTE FEDERATIVO RESPONSÁVEL (EFR) *****
--

SITUAÇÃO CADASTRAL ATIVA	DATA DA SITUAÇÃO CADASTRAL 22/06/2010
-----------------------------	--

MOTIVO DE SITUAÇÃO CADASTRAL
------------------------------

SITUAÇÃO ESPECIAL *****	DATA DA SITUAÇÃO ESPECIAL *****
----------------------------	------------------------------------

Aprovado pela Instrução Normativa RFB nº 2.119, de 06 de dezembro de 2022.

Emitido no dia 03/06/2024 às 17:24:02 (data e hora de Brasília).

Página: 3/4



**REPÚBLICA FEDERATIVA DO BRASIL**  
**CADASTRO NACIONAL DA PESSOA JURÍDICA**

NÚMERO DE INSCRIÇÃO <b>12.308.936/0001-63</b> MATRIZ	<b>COMPROVANTE DE INSCRIÇÃO E DE SITUAÇÃO CADASTRAL</b>	DATA DE ABERTURA <b>22/06/2010</b>
NOME EMPRESARIAL <b>INOVART - COMERCIO DE EQUIPAMENTOS LTDA</b>		
CÓDIGO E DESCRIÇÃO DAS ATIVIDADES ECONÔMICAS SECUNDÁRIAS <b>47.82-2-01 - Comércio varejista de calçados (Dispensada *)</b> <b>47.89-0-08 - Comércio varejista de artigos fotográficos e para filmagem (Dispensada *)</b> <b>47.89-0-99 - Comércio varejista de outros produtos não especificados anteriormente</b>		
CÓDIGO E DESCRIÇÃO DA NATUREZA JURÍDICA <b>206-2 - Sociedade Empresária Limitada</b>		
LOGRADOURO <b>R BOM JESUS DE IGUAPE</b>	NÚMERO <b>960</b>	COMPLEMENTO <b>*****</b>
CEP <b>81.610-040</b>	BAIRRO/DISTRITO <b>HAUER</b>	MUNICÍPIO <b>CURITIBA</b>
UF <b>PR</b>	ENDEREÇO ELETRÔNICO <b>INOVART@INOVART.NET.BR</b>	TELEFONE <b>(41) 8835-9367</b>
ENTE FEDERATIVO RESPONSÁVEL (EFR) <b>*****</b>		
SITUAÇÃO CADASTRAL <b>ATIVA</b>	DATA DA SITUAÇÃO CADASTRAL <b>22/06/2010</b>	
MOTIVO DE SITUAÇÃO CADASTRAL		
SITUAÇÃO ESPECIAL <b>*****</b>	DATA DA SITUAÇÃO ESPECIAL <b>*****</b>	

(\*) A dispensa de alvarás e licenças é direito do empreendedor que atende aos requisitos constantes na Resolução CGSIM nº 51, de 11 de junho de 2019, ou da legislação própria encaminhada ao CGSIM pelos entes federativos, não tendo a Receita Federal qualquer responsabilidade quanto às atividades dispensadas.

Aprovado pela Instrução Normativa RFB nº 2.119, de 06 de dezembro de 2022.

Emitido no dia 03/06/2024 às 17:24:02 (data e hora de Brasília).

Página: 4/4



**RECEITA  
ESTADUAL DO  
PARANÁ**



### Comprovante de Inscrição Cadastral - CICAD

<b>Inscrição no CAD/ICMS</b>	<b>Inscrição CNPJ</b>	<b>Início das Atividades</b>
90527853-30	12.308.936/0001-63	07/2010

Empresa / Estabelecimento	
Nome Empresarial	NOVART - COMERCIO DE EQUIPAMENTOS LTDA
Título do Estabelecimento	NOVART EQUIPAMENTOS
Endereço do Estabelecimento	RUA BOM JESUS DE IGUAPE, 960 - HAUER - CEP 81610-040 FONE: (41) 8835-9367
Município de Instalação	CURITIBA - PR, DESDE 07/2010 ( Estabelecimento Matriz )

Qualificação	
Situação Atual	ATIVO - REGIME NORMAL / SUBLIMITE SIMPLES NACIONAL - DIA 12 DO MES+1, DESDE 01/2023
Natureza Jurídica	206-2 - SOCIEDADE EMPRESÁRIA LTDA
Atividade Econômica Principal do Estabelecimento	4759-8/01 - COMERCIO VAREJISTA DE ARTIGOS DE TAPECARIA, CORTINAS E PERSIANAS
Atividade(s) Econômica(s) Secundária(s) do Estabelecimento	3321-0/00 - INSTALACAO DE MAQUINAS E EQUIPAMENTOS INDUSTRIAIS 4530-7/02 - COMERCIO POR ATACADO DE PNEUMATICOS E CAMARAS-DE-AR 4530-7/05 - COMERCIO A VAREJO DE PNEUMATICOS E CAMARAS-DE-AR 4642-7/01 - COMERCIO ATACADISTA DE ARTIGOS DO VESTUARIO E ACESSORIOS, EXCETO PROFISSIONAIS E DE SEGURANCA 4642-7/02 - COMERCIO ATACADISTA DE ROUPAS E ACESSORIOS PARA USO PROFISSIONAL E DE SEGURANCA DO TRABALHO 4643-5/01 - COMERCIO ATACADISTA DE CALCADOS 4643-5/02 - COMERCIO ATACADISTA DE BOLSAS, MALAS E ARTIGOS DE VIAGEM 4645-1/01 - COMERCIO ATACADISTA DE INSTRUMENTOS E MATERIAIS PARA USO MEDICO, CIRURGICO, HOSPITALAR E DE LABORATORIOS 4645-1/02 - COMERCIO ATACADISTA DE PROTESES E ARTIGOS DE ORTOPIEDIA 4647-8/01 - COMERCIO ATACADISTA DE ARTIGOS DE ESCRITORIO E DE PAPELARIA 4649-4/01 - COMERCIO ATACADISTA DE EQUIPAMENTOS ELETRICOS DE USO PESSOAL E DOMESTICO 4649-4/02 - COMERCIO ATACADISTA DE APARELHOS ELETRONICOS DE USO PESSOAL E DOMESTICO 4649-4/03 - COMERCIO ATACADISTA DE BICICLETAS, TRICICLOS E OUTROS VEICULOS RECREATIVOS 4649-4/04 - COMERCIO ATACADISTA DE MOVEIS E ARTIGOS DE COLCHOARIA 4649-4/05 - COMERCIO ATACADISTA DE ARTIGOS DE TAPECARIA; PERSIANAS E CORTINAS 4649-4/06 - COMERCIO ATACADISTA DE LUSTRES, LUMINARIAS E ABAJURES 4649-4/99 - COMERCIO ATACADISTA DE OUTROS EQUIPAMENTOS E ARTIGOS DE USO PESSOAL E DOMESTICO NAO ESPECIFICADOS ANTERIORMENTE 4651-6/01 - COMERCIO ATACADISTA DE EQUIPAMENTOS DE INFORMATICA 4651-6/02 - COMERCIO ATACADISTA DE SUPRIMENTOS PARA INFORMATICA 4652-4/00 - COMERCIO ATACADISTA DE COMPONENTES ELETRONICOS E EQUIPAMENTOS DE TELEFONIA E COMUNICACAO 4661-3/00 - COMERCIO ATACADISTA DE MAQUINAS, APARELHOS E EQUIPAMENTOS PARA USO AGROPECUARIO; PÁRTEES E PECAS 4663-0/00 - COMERCIO ATACADISTA DE MAQUINAS E EQUIPAMENTOS PARA USO INDUSTRIAL; PARTES E PECAS 4664-8/00 - COMERCIO ATACADISTA DE MAQUINAS, APARELHOS E EQUIPAMENTOS PARA USO ODONTO-MEDICO-HOSPITALAR; PARTES E PECAS

- 4665-6/00 - COMERCIO ATACADISTA DE MAQUINAS E EQUIPAMENTOS PARA USO COMERCIAL; PARTES E PECAS
- 4669-9/01 - COMERCIO ATACADISTA DE BOMBAS E COMPRESSORES; PARTES E PECAS
- 4669-9/99 - COMERCIO ATACADISTA DE OUTRAS MAQUINAS E EQUIPAMENTOS NAO ESPECIFICADOS ANTERIORMENTE; PARTES E PECAS
- 4671-1/00 - COMERCIO ATACADISTA DE MADEIRA E PRODUTOS DERIVADOS
- 4672-9/00 - COMERCIO ATACADISTA DE FERRAGENS E FERRAMENTAS
- 4673-7/00 - COMERCIO ATACADISTA DE MATERIAL ELETRICO
- 4685-1/00 - COMERCIO ATACADISTA DE PRODUTOS SIDERURGICOS E METALURGICOS, EXCETO PARA CONSTRUCAO
- 4686-9/01 - COMERCIO ATACADISTA DE PAPEL E PAPELAO EM BRUTO
- 4686-9/02 - COMERCIO ATACADISTA DE EMBALAGENS
- 4689-3/01 - COMERCIO ATACADISTA DE PRODUTOS DA EXTRACAO MINERAL, EXCETO COMBUSTIVEIS
- 4689-3/02 - COMERCIO ATACADISTA DE FIOS E FIBRAS TEXTEIS BENEFICIADOS
- 4689-3/99 - COMERCIO ATACADISTA ESPECIALIZADO EM OUTROS PRODUTOS INTERMEDIARIOS NAO ESPECIFICADOS ANTERIORMENTE
- 4732-6/00 - COMERCIO VAREJISTA DE LUBRIFICANTES
- 4741-5/00 - COMERCIO VAREJISTA DE TINTAS E MATERIAIS PARA PINTURA
- 4742-3/00 - COMERCIO VAREJISTA DE MATERIAL ELETRICO
- 4743-1/00 - COMERCIO VAREJISTA DE VIDROS
- 4744-0/01 - COMERCIO VAREJISTA DE FERRAGENS E FERRAMENTAS
- 4744-0/03 - COMERCIO VAREJISTA DE MATERIAIS HIDRAULICOS
- 4744-0/04 - COMERCIO VAREJISTA DE CAL, AREIA, PEDRA BRITADA, TIJOLOS E TELHAS
- 4744-0/06 - COMERCIO VAREJISTA DE PEDRAS PARA REVESTIMENTO
- 4744-0/99 - COMERCIO VAREJISTA DE MATERIAIS DE CONSTRUCAO EM GERAL
- 4751-2/01 - COMERCIO VAREJISTA ESPECIALIZADO DE EQUIPAMENTOS E SUPRIMENTOS DE INFORMATICA
- 4752-1/00 - COMERCIO VAREJISTA ESPECIALIZADO DE EQUIPAMENTOS DE TELEFONIA E COMUNICACAO
- 4753-9/00 - COMERCIO VAREJISTA ESPECIALIZADO DE ELETRODOMESTICOS E EQUIPAMENTOS DE AUDIO E VIDEO
- 4754-7/01 - COMERCIO VAREJISTA DE MOVEIS
- 4755-5/03 - COMERCIO VAREJISTA DE ARTIGOS DE CAMA, MESA E BANHO
- 4756-3/00 - COMERCIO VAREJISTA ESPECIALIZADO DE INSTRUMENTOS MUSICAIS E ACESSORIOS
- 4757-1/00 - COMERCIO VAREJISTA ESPECIALIZADO DE PECAS E ACESSORIOS PARA APARELHOS ELETROELETRONICOS PARA USO DOMESTICO, EXCETO INFORMATICA E COMUNICACAO
- 4759-8/99 - COMERCIO VAREJISTA DE OUTROS ARTIGOS DE USO DOMESTICO NAO ESPECIFICADOS ANTERIORMENTE
- 4761-0/03 - COMERCIO VAREJISTA DE ARTIGOS DE PAPELARIA
- 4763-6/01 - COMERCIO VAREJISTA DE BRINQUEDOS E ARTIGOS RECREATIVOS
- 4763-6/02 - COMERCIO VAREJISTA DE ARTIGOS ESPORTIVOS
- 4763-6/03 - COMERCIO VAREJISTA DE BICICLETAS E TRICICLOS; PECAS E ACESSORIOS
- 4763-6/05 - COMERCIO VAREJISTA DE EMBARCACOES E OUTROS VEICULOS RECREATIVOS; PECAS E ACESSORIOS
- 4773-3/00 - COMERCIO VAREJISTA DE ARTIGOS MEDICOS E ORTOPEDICOS
- 4781-4/00 - COMERCIO VAREJISTA DE ARTIGOS DO VESTUARIO E ACESSORIOS
- 4782-2/01 - COMERCIO VAREJISTA DE CALCADOS
- 4789-0/08 - COMERCIO VAREJISTA DE ARTIGOS FOTOGRAFICOS E PARA FILMAGEM
- 4789-0/99 - COMERCIO VAREJISTA DE OUTROS PRODUTOS NAO ESPECIFICADOS ANTERIORMENTE

#### Quadro Societário

Tipo	Inscrição	Nome Completo / Nome Empresarial	Qualificação
CPF	847.329.891-87	ANA LUCIA NAVARRETE DE ALMEIDA	SÓCIO-ADMINISTRADOR

001718

**Este CICAD tem validade até 26/06/2024.**

Os dados cadastrais deste estabelecimento poderão ser confirmados via Internet [www.fazenda.pr.gov.br](http://www.fazenda.pr.gov.br)



Estado do Paraná  
Secretaria de Estado da Fazenda  
Receita Estadual do Paraná

**CAD/ICMS Nº 90527853-30**

Emido Eletronicamente via Internet  
**27/05/2024 16:16:18**



Dados transmitidos de forma segura  
Tecnologia CELEPAR



Corregedoria-Geral da Justiça do Estado do Paraná  
Poder Judiciário

A Diretora do Departamento da Corregedoria-Geral da Justiça, nos termos do art. 1º do Decreto Judiciário nº 930/2012, de 29/06/2012, veiculado no Diário da Justiça Eletrônico nº 899, de 05/07/2012,

**CERTIFICA**, para fins de licitações, contratos da administração pública e outras destinações comerciais que, no **Foro Central da Comarca da Região Metropolitana de Curitiba**, existem **INSTALADOS** três (03) **Ofícios de Distribuidor** com as seguintes atribuições: **1º Ofício** - distribuição de matéria da competência: **a)** das Varas Criminais (1ª a 14ª); **b)** das Varas Privativas do Tribunal do Júri (1ª e 2ª); **c)** das Varas da Fazenda Pública, Falências e Concordatas (1ª a 4ª); **d)** das Varas de Falências e Recuperação Judicial (1ª e 2ª), as quais centralizam, por força do disposto na Resolução 213/2018, todas as ações falimentares e relativas à recuperação judicial e extrajudicial do Foro Central e dos Foros Regionais de Almirante Tamandaré, Araucária, Campina Grande do Sul, Campo Largo, Colombo, Fazenda Rio Grande, Pinhais, Piraquara e São José dos Pinhais; **e)** das Varas de Execuções Fiscais Municipais (1ª e 2ª); **f)** das Varas de Execuções Fiscais Estaduais (1ª e 2ª); **g)** das Varas de Família e Sucessões (1ª a 8ª); **h)** das Varas de Delitos de Trânsito (1ª e 2ª); **i)** das Varas de Execuções Penais (1ª e 2ª); **j)** da Vara de Execução de Penas de Réis ou Vítimas Femininas e de Medidas de Segurança; **k)** dos Juizados Especiais Cíveis, Criminais e Fazenda Pública e Varas Descentralizadas de Santa Felicidade e da Cidade Industrial; **l)** da Vara de Infrações Penais contra Crianças, Adolescentes e Idosos e Infância e Juventude, e distribuição das notas que se destinem aos Tabelionatos de Notas de 8º a 14º e do registro dos atos lavrados nos Serviços Distritais do Bacacheri, Barreirinha, Boqueirão, Campo Comprido, Portão, Santa Felicidade, Santa Quitéria, Tatuquara e Uberaba; **2º Ofício** - distribuição de matéria da competência: **a)** das Varas Cíveis (1ª a 26ª); **b)** da Vara da Auditoria da Justiça Militar; **c)** da Vara de Registros Públicos e Corregedoria do Foro Extrajudicial; **d)** da Vara de Acidentes do Trabalho e Precatórias Cíveis; e distribuição das notas que se destinem aos Tabelionatos de Notas (1º a 7º, 15º e 16º); dos títulos que se destinem aos Ofícios de Registro de Títulos e Documentos e Civil das Pessoas Jurídicas (1º a 4º) e do registro dos atos lavrados nos Serviços Distritais do Cajuru, Mercês, Novo Mundo, Pinheirinho, São Casemiro do Taboão e Umbará; **3º Ofício** - distribuição de matéria da competência: **a)** das Varas da Infância e da Juventude e Adoção (1ª e 2ª); **b)** da Vara de Adolescentes em Conflito com a Lei; **c)** da 1ª Vara de Execução de Penas e Medidas Alternativas e da 2ª Vara de Execução de Penas e Medidas Alternativas e Cartas Precatórias Criminais, e distribuição nos créditos que se destinem aos Tabelionatos de Protesto de Títulos do 1º ao 6º (art. 233 e Anexo IV do Código de Organização e Divisão Judiciárias do Estado do Paraná - Lei Estadual nº 14.277, de 30 de dezembro de 2003, com suas alterações posteriores decorrentes de normas legais e resolutivas).

Curitiba, 3 de Junho de 2024

**Lais Lecinia Barboza**  
Diretora do Departamento da Corregedoria-Geral da Justiça



REPÚBLICA FEDERATIVA DO BRASIL  
COMARCA DE CURITIBA ESTADO DO PARANÁ

1º OFÍCIO DISTRIBUIDOR, PART. E CONTADOR JUDICIAL DO FORO  
CENTRAL DA COMARCA DA REGIÃO METROPOLITANA DE CURITIBA  
AV. CÂNDIDO DE ABREU, 535 1º ANDAR - FONE: (41) 3027-5253  
EDIFÍCIO DO FÓRUM CÍVEL - CENTRO-CÍVICO  
CEP: 80530-906  
www.1distribuidorcuritiba.com.br



EMPREGADOS JURAMENTADOS

SANDRA LUCIA PELIKI  
LUIZ CARLOS KOFANOVSKI  
ISABEL ANGELA WYPYCH  
MARIANY BEATRIZ DA SILVA SCAPINELI  
FERNANDA GALLASSINI  
KARINA BAVARO ALVES

PEDIDO DE CERTIDÕES

JOSÉ BORGES DA CRUZ FILHO

TITULAR

EDIFÍCIO DO FÓRUM CÍVEL  
AV. CÂNDIDO DE ABREU, 535 - TÉRREO - CEP 80530-906

RECUPERAÇÃO JUDICIAL \* FALÊNCIA \* CONCORDATA \* CRIME \* CIVEL  
VARAS CRIMINAIS-VARAS DA FAZENDA-VARAS DA FAMÍLIA-PRECATORIA DA VARA DE EXECUÇÕES PENAS  
EXECUÇÕES FISCAIS DO ESTADO E DO MUNICÍPIO - REGISTROS PÚBLICOS - TRIBUNAL DO JURI  
TABELIONATOS - JUIZADO ESPECIAL CIVEL E CRIMINAL

**CERTIDÃO NEGATIVA  
FEITOS AJUIZADOS**

CERTIFICO, a pedido de parte interessada, para FINS GERAIS, que revendo os livros de registros de distribuições físicas e eletrônicas de AÇÕES DE FALÊNCIAS, CONCORDATAS, RECUPERAÇÃO JUDICIAL E EXTRAJUDICIAL, existentes nesta serventia, dos mesmos NÃO CONSTA qualquer ação contra:

# INOVART COMERCIO DE EQUIPAMENTOS LTDA -  
EPP #

CNPJ.12.308.936/0001-63

no período de 18 de março de 1963 (data da instalação deste cartório - Lei No.4.677, de 29/12/62) a 24/05/2024 .

O REFERIDO É VERDADE E DOU FÉ.

Curitiba, 29 de maio de 2024 .

LUIZ CARLOS KOFANOVSKI  
Escrevente Juramentado

Emitida por: ANDRE  
Lei nº19.803 de 21/Dez/18  
Tabela XVI dos Distribuidores nº VI letra a (RS 42.95)

\*\*\* Se impressa, verificar sua autenticidade no <http://www.1distribuidorcuritiba.com.br/autentica> usando o código D25037E1 \*\*\*

**1º**  
OFÍCIO DISTRIBUIDOR

Digitally signed  
by JOSE BORGES  
DA CRUZ  
FILHO:31628532  
904  
Date:  
2024.05.29  
16:38:53 BRT



Governo do Estado do Paraná  
Secretaria de Estado da Indústria, Comércio e Serviços  
Junta Comercial do Estado do Paraná



## CERTIDÃO SIMPLIFICADA

### Sistema Nacional de Registro de Empresas Mercantis - SINREM

Certificamos que as informações abaixo constam dos documentos arquivados nesta Junta Comercial e são vigentes na data da sua expedição.

Nome Empresarial: INOVART - COMERCIO DE EQUIPAMENTOS LTDA		Protocolo: PRC2419902385			
NIRE : 41600025741 Natureza Jurídica: Sociedade Empresária Limitada					
NIRE (Sede) 41600025741	CNPJ 12.308.936/0001-63	Data de Ato Constitutivo 22/06/2010	Início de Atividade 17/06/2010		
<b>Endereço Completo</b> Rua BOM JESUS DE IGUAPE, Nº 960, HAUER - Curitiba/PR - CEP 81610-040					
<b>Objeto Social</b> Comércio varejista de artigos de tapeçaria, cortinas e persianas; Comércio atacadista de aparelhos eletrônicos de uso pessoal e doméstico; Comércio atacadista de artigos do vestuário e acessórios, exceto profissionais e de segurança; Comércio por atacado de pneumáticos e câmaras-de-ar; Comércio atacadista de roupas e acessórios para uso profissional e de segurança do trabalho; Comércio atacadista de calçados; Comércio atacadista de bolsas, malas e artigos de viagem; Comércio atacadista de instrumentos e materiais para uso médico, cirúrgico, hospitalar e de laboratórios; Comércio atacadista de próteses e artigos de ortopedia; Comércio atacadista de artigos de escritório e de papelaria; Comércio atacadista de equipamentos elétricos de uso pessoal e doméstico; Comércio atacadista de bicicletas, triciclos e veículos recreativos; Comércio atacadista de móveis e artigos de colchoaria; Comércio atacadista de artigos de tapeçaria; persianas e cortinas; Comércio atacadista de lustres, luminárias e abajures; Instalação de máquinas e equipamentos industriais; Comércio atacadista de suprimentos para informática; Comércio atacadista de equipamentos de informática; Comércio atacadista de componentes eletrônicos e equipamentos de telefonia e comunicação; Comércio atacadista de máquinas, aparelhos e equipamentos para uso agropecuário; partes e peças; Comércio atacadista de máquinas, equipamentos para terraplanagem, mineração e construção, partes e peças; Comércio atacadista de máquinas e equipamentos para uso odontológico-hospitalar; partes e peças; Comércio atacadista de máquinas e equipamentos para uso comercial; partes e peças; Comércio atacadista de bombas e compressores; partes e peças; Comércio atacadista de madeira e produtos derivados; Comércio atacadista de ferragens e ferramentas; Comércio atacadista de material elétrico; Comércio atacadista de produtos siderúrgicos e metalúrgicos, exceto para construção; Comércio atacadista de papel e papelão em bruto; Comércio atacadista de embalagens; Comércio atacadista de produtos da extração mineral, exceto combustíveis; Comércio atacadista de fios e fibras têxteis beneficiados; Comércio varejista de móveis; Comércio varejista de artigos de papelaria; Comércio varejista especializado de eletrodomésticos e equipamentos de áudio e vídeo; Comércio varejista especializado de peças e acessórios para aparelhos eletroeletrônicos para uso doméstico, exceto informática e comunicação; Comércio varejista especializado de instrumentos musicais e acessórios; Comércio varejista de material elétrico; Comércio a varejo de pneumáticos e câmaras-de-ar; Comércio varejista de ferragens e ferramentas; Comércio varejista de artigos do vestuário e acessórios; Comércio varejista de brinquedos e artigos recreativos; Comércio varejista de artigos esportivos; Comércio varejista de bicicletas e triciclos; peças e acessórios; Comércio varejista de embarcações e veículos recreativos; peças e acessórios; Comércio varejista de artigos médicos e ortopédicos; Comércio varejista de calçados; Comércio varejista de artigos fotográficos e para filmagem; Comércio varejista de tintas e materiais para pintura; Comércio varejista de lubrificantes; Comércio varejista de vidros; Comércio varejista de materiais hidráulicos; Comércio varejista de cal, areia, pedra britada, tijolos e telhas; Comércio varejista de materiais de construção; Comércio varejista de pedras para revestimento; Comércio varejista especializado de equipamentos e suprimentos de informática; Comércio varejista especializado de equipamentos de telefonia e comunicação; Comércio varejista de artigos de cama, mesa e banho; Serviços de montagem de móveis de qualquer material; Comércio atacadista de artigos para habitação de vidro, cristal, porcelana, borracha, plástico, metal, madeira, vime e bambu; Comércio atacadista de motores e transformadores elétricos, sistemas para controle de incêndio, instrumentos e equipamentos de medida, robost, máquinas, aparelhos e equipamentos para usos técnico e profissional, máquinas e equipamentos para escritório, exceto informáticos; Comércio atacadista de peças e acessórios para aparelhos de uso doméstico e pessoal, elétricos e eletrônicos; Comércio atacadista de máquinas e ferramentas operatrizes e ferramentas, aparelhos e equipamentos de uso industrial, tais como, fresadores horizontal, vertical e universal, furadeiras de bancada e/ou múltiplas; Comércio varejista de quinquilharias para uso agrícola e extintores; Comércio varejista de artigos para habitação de vidro, cristal, porcelana, borracha, plástico, metal, madeira, vime e bambu.					
<b>Capital Social</b> R\$ 100.000,00 (cem mil reais)		<b>Porte</b> EPP (Empresa de Pequeno Porte)	<b>Prazo de Duração</b> Indeterminado		
<b>Capital Integralizado</b> R\$ 100.000,00 (cem mil reais)					
<b>Dados do Sócio</b>					
<b>Nome</b> ANA LUCIA NAVARRETE DE ALMEIDA	<b>CPF/CNPJ</b> 847.329.891-87	<b>Participação no capital</b> R\$ 100.000,00	<b>Espécie de sócio</b> Sócio	<b>Administrador</b> S	<b>Término do mandato</b> Indeterminado
<b>Dados do Administrador</b>					
<b>Nome</b> ANA LUCIA NAVARRETE DE ALMEIDA	<b>CPF</b> 847.329.891-87	<b>Término do mandato</b> Indeterminado			
<b>Último Arquivamento</b> Data	<b>Número</b>	<b>Ato/eventos</b>	<b>Situação</b> ATIVA		



Governo do Estado do Paraná  
Secretaria de Estado da Indústria, Comércio e Serviços  
Junta Comercial do Estado do Paraná



## CERTIDÃO SIMPLIFICADA

Continuação

### Sistema Nacional de Registro de Empresas Mercantis - SINREM

Certificamos que as informações abaixo constam dos documentos arquivados  
nesta Junta Comercial e são vigentes na data da sua expedição.

Nome Empresarial: INOVART - COMERCIO DE EQUIPAMENTOS LTDA			Protocolo: PRC2419902385
NIRE : 41600025741 Natureza Jurídica: Sociedade Empresária Limitada			
12/04/2023	20232500398	002 / 051 - CONSOLIDAÇÃO DE CONTRATO/ESTATUTO	Status SEM STATUS

Esta certidão foi emitida automaticamente em 03/04/2024, às 17:33:36 (horário de Brasília).  
Se impressa, verificar sua autenticidade no <https://www.empresafacil.pr.gov.br>, com o código QF1DOFI2.



PRC2419902385

LEANDRO MARCOS RAYSEL BISCAIA  
Secretário(a) Geral



## PREFEITURA MUNICIPAL DE CURITIBA

### ALVARÁ Nº 1.564.765

A SECRETARIA MUNICIPAL DE FINANÇAS concede o presente Alvará de Licença para Localização, conforme processo Nº 20-068613/2021, a:

**INOVART - COMERCIO DE EQUIPAMENTOS EIRELI**

**R. BOM JESUS DE IGUAPE - Nº: 000960**

IND. FISCAL: 64.024.014.000-4

INSCRIÇÃO MUNICIPAL: 14 06 593.642-4

CNPJ/GPF: 12.308.936/0001-63

**Taxação: COM SERV**

**Forma de Atuação: ESCRITÓRIO ADMINISTRATIVO**

#### Atividades declaradas pelo solicitante como não exercidas no local

- G.47.5.9-8/01-00 Comércio varejista de artigos de tapeçaria, cortinas e persianas
- G.45.3.0-7/05-00 Comércio a varejo de pneumáticos e câmaras-de-ar
- G.46.4.9-4/02-00 Comércio atacadista de aparelhos eletrônicos de uso pessoal e doméstico
- G.46.4.7-8/01-00 Comércio atacadista de artigos de escritório e de papelaria
- G.46.4.9-4/05-00 Comércio atacadista de artigos de tapeçaria; persianas e cortinas
- G.46.4.2-7/01-00 Comércio atacadista de artigos do vestuário e acessórios, exceto profissionais e de segurança
- G.46.4.9-4/03-00 Comércio atacadista de bicicletas, triciclos e outros veículos recreativos
- G.46.4.3-5/02-00 Comércio atacadista de bolsas, malas e artigos de viagem
- G.46.6.9-9/01-00 Comércio atacadista de bombas e compressores; partes e peças
- G.46.4.3-5/01-00 Comércio atacadista de calçados
- G.46.5.2-4/00-00 Comércio atacadista de componentes eletrônicos e equipamentos de telefonia e comunicação
- G.46.8.6-9/02-00 Comércio atacadista de embalagens
- G.46.5.1-6/01-00 Comércio atacadista de equipamentos de informática
- G.46.4.9-4/01-00 Comércio atacadista de equipamentos elétricos de uso pessoal e doméstico
- G.46.7.2-9/00-00 Comércio atacadista de ferragens e ferramentas
- G.46.8.9-3/02-00 Comércio atacadista de fios e fibras têxteis beneficiados
- G.46.4.5-1/01-00 Comércio atacadista de instrumentos e materiais para uso médico, cirúrgico, hospitalar e de laboratórios
- G.46.4.9-4/06-00 Comércio atacadista de lustres, luminárias e abajures
- G.46.7.1-1/00-00 Comércio atacadista de madeira e produtos derivados
- G.46.6.5-6/00-00 Comércio atacadista de máquinas e equipamentos para uso comercial; partes e peças
- G.46.6.3-0/00-00 Comércio atacadista de máquinas e equipamentos para uso industrial; partes e peças
- G.46.6.1-3/00-00 Comércio atacadista de máquinas, aparelhos e equipamentos para uso agropecuário; partes e peças
- G.46.6.4-8/00-00 Comércio atacadista de máquinas, aparelhos e equipamentos para uso odonto-médico-hospitalar; partes e peças
- G.46.7.3-7/00-00 Comércio atacadista de material elétrico
- G.46.4.9-4/04-00 Comércio atacadista de móveis e artigos de colchoaria
- G.46.6.9-9/99-00 Comércio atacadista de outras máquinas e equipamentos não especificados anteriormente; partes e peças
- G.46.4.9-4/99-00 Comércio atacadista de outros equipamentos e artigos de uso pessoal e doméstico não especificados anteriormente

**VALIDADE: ENQUANTO SATISFIZER AS EXIGÊNCIAS DA LEGISLAÇÃO EM VIGOR.**

CURITIBA, 27 DE ABRIL DE 2021

**DIVISÃO DE ALVARÁ E ATENDIMENTOS**

ASSINADO ELETRONICAMENTE

#### IMPORTANTE :

- A assinatura no alvará de licença expedido por meio eletrônico fica dispensada nos termos do Decreto nº 881/2018. A verificação de sua autenticidade deverá ser confirmada no endereço [www.curitiba.pr.gov.br](http://www.curitiba.pr.gov.br), Serviços para Empresa, Alvará Comercial - dados.
- É obrigatória a comunicação imediata em caso de encerramento, paralisação, alteração de endereço, de ramo ou qualquer outra alteração, evitando as penalidades previstas na legislação.

A partir da versão 2.1.0.60, de 03/08/2017, passou a constar no alvará forma de atuação e código CNAE.





## PREFEITURA MUNICIPAL DE CURITIBA

### ALVARÁ Nº 1.564.765

A SECRETARIA MUNICIPAL DE FINANÇAS concede o presente Alvará de Licença para Localização, conforme processo Nº 20-068613/2021, a:

**INOVART - COMERCIO DE EQUIPAMENTOS EIRELI**  
**R. BOM JESUS DE IGUAPE - Nº: 000960**

IND. FISCAL: 64.024.014.000-4

INSCRIÇÃO MUNICIPAL: 14 06 593.642-4 CNPJ/CPF: 12.308.936/0001-63

**Taxação: COM SERV**

**Forma de Atuação: ESCRITÓRIO ADMINISTRATIVO**

- G.46.8.6-9/01-00 Comércio atacadista de papel e papelão em bruto
- G.46.8.9-3/01-00 Comércio atacadista de produtos da extração mineral, exceto combustíveis
- G.46.8.5-1/00-00 Comércio atacadista de produtos siderúrgicos e metalúrgicos, exceto para construção
- G.46.4.5-1/02-00 Comércio atacadista de próteses e artigos de ortopedia
- G.46.4.2-7/02-00 Comércio atacadista de roupas e acessórios para uso profissional e de segurança do trabalho
- G.46.5.1-6/02-00 Comércio atacadista de suprimentos para informática
- G.46.8.9-3/99-00 Comércio atacadista especializado em outros produtos intermediários não especificados anteriormente
- G.45.3.0-7/02-00 Comércio por atacado de pneumáticos e câmaras-de-ar
- G.47.5.5-5/03-00 Comercio varejista de artigos de cama, mesa e banho
- G.47.6.1-0/03-00 Comércio varejista de artigos de papelaria
- G.47.8.1-4/00-00 Comércio varejista de artigos do vestuário e acessórios
- G.47.6.3-6/02-00 Comércio varejista de artigos esportivos
- G.47.8.9-0/08-00 Comércio varejista de artigos fotográficos e para filmagem
- G.47.7.3-3/00-00 Comércio varejista de artigos médicos e ortopédicos
- G.47.6.3-6/03-00 Comércio varejista de bicicletas e triciclos; peças e acessórios
- G.47.6.3-6/01-00 Comércio varejista de brinquedos e artigos recreativos
- G.47.4.4-0/04-00 Comércio varejista de cal, areia, pedra britada, tijolos e telhas
- G.47.8.2-2/01-00 Comércio varejista de calçados
- G.47.6.3-6/05-00 Comércio varejista de embarcações e outros veículos recreativos; peças e acessórios
- G.47.4.4-0/01-00 Comércio varejista de ferragens e ferramentas
- G.47.3.2-6/00-00 Comércio varejista de lubrificantes
- G.47.4.4-0/99-00 Comércio varejista de materiais de construção em geral
- G.47.4.4-0/03-00 Comércio varejista de materiais hidráulicos
- G.47.4.2-3/00-00 Comércio varejista de material elétrico
- G.47.5.4-7/01-00 Comércio varejista de móveis
- G.47.5.9-8/99-00 Comércio varejista de outros artigos de uso doméstico não especificados anteriormente
- G.47.8.9-0/99-00 Comércio varejista de outros produtos não especificados anteriormente
- G.47.4.4-0/06-00 Comércio varejista de pedras para revestimento
- G.47.4.1-5/00-00 Comércio varejista de tintas e materiais para pintura
- G.47.4.3-1/00-00 Comércio varejista de vidros
- G.47.5.3-9/00-00 Comércio varejista especializado de eletrodomésticos e equipamentos de áudio e vídeo

**VALIDADE:** ENQUANTO SATISFIZER AS EXIGÊNCIAS DA LEGISLAÇÃO EM VIGOR.

CURITIBA, 27 DE ABRIL DE 2021

**DIVISÃO DE ALVARÁ E ATENDIMENTOS**

ASSINADO ELETRONICAMENTE

#### IMPORTANTE :

- A assinatura no alvará de licença expedido por meio eletrônico fica dispensada nos termos do Decreto nº 881/2018. A verificação de sua autenticidade deverá ser confirmada no endereço [www.curitiba.pr.gov.br](http://www.curitiba.pr.gov.br), Serviços para Empresa, Alvará Comercial - dados.
- É obrigatória a comunicação imediata em caso de encerramento, paralisação, alteração de endereço, de ramo ou qualquer outra alteração, evitando as penalidades previstas na legislação.

A partir da versão 2.1.0.60, de 03/08/2017, passou a constar no alvará forma de atuação e código CNAE.





**PREFEITURA MUNICIPAL DE CURITIBA**

**ALVARÁ Nº 1.564.765**

A SECRETARIA MUNICIPAL DE FINANÇAS concede o presente Alvará de Licença para Localização, conforme processo Nº 20-068613/2021, a:

**INOVART - COMERCIO DE EQUIPAMENTOS EIRELI**  
**R. BOM JESUS DE IGUAPE - Nº: 000960**

IND. FISCAL: 64.024.014.000-4

INSCRIÇÃO MUNICIPAL: 14 06 593.642-4 CNPJ/CPF: 12.308.936/0001-63

**Taxação: COM SERV**

**Forma de Atuação: ESCRITÓRIO ADMINISTRATIVO**

- G.47.5.2-1/00-00 Comércio varejista especializado de equipamentos de telefonia e comunicação
- G.47.5.1-2/01-00 Comércio varejista especializado de equipamentos e suprimentos de informática
- G.47.5.6-3/00-00 Comércio varejista especializado de instrumentos musicais e acessórios
- G.47.5.7-1/00-00 Comércio varejista especializado de peças e acessórios para aparelhos eletroeletrônicos para uso doméstico, exceto informática e comunicação
- C.33.2.1-0/00-00 Instalação de máquinas e equipamentos industriais
- C.33.2.9-5/01-00 Serviços de montagem de móveis de qualquer material

FICA CIENTE QUE A REGULARIDADE PERANTE O ÓRGÃO DE LICENCIAMENTO NO ÂMBITO DA PREVENÇÃO CONTRA INCÊNDIO E PÂNICO É RESPONSABILIDADE DO ESTABELECIMENTO.

CONFORME LEI 12408/2011 É PROIBIDA A VENDA DE TINTAS EM EMBALAGENS DO TIPO AEROSSOL A MENORES DE 18 (DEZOITO) ANOS.

FICA CIENTE DE QUE O ESTABELECIMENTO COMERCIAL DEVERÁ PROPORCIONAR ACESSIBILIDADE CONFORME LEGISLAÇÃO ESPECÍFICA.

FICA CIENTE QUE TODAS AS EDIFICAÇÕES DO LOTE DEVERÃO ATENDER O ARTIGO 30 DA LEI MUNICIPAL Nº 11095/2004.

**VALIDADE:** ENQUANTO SATISFIZER AS EXIGÊNCIAS DA LEGISLAÇÃO EM VIGOR.

CURITIBA, 27 DE ABRIL DE 2021

**DIVISÃO DE ALVARÁ E ATENDIMENTOS**

ASSINADO ELETRONICAMENTE

**IMPORTANTE :**

- A assinatura no alvará de licença expedido por meio eletrônico fica dispensada nos termos do Decreto nº 881/2018. A verificação de sua autenticidade deverá ser confirmada no endereço [www.curitiba.pr.gov.br](http://www.curitiba.pr.gov.br), Serviços para Empresa, Alvará Comercial - dados.
- É obrigatória a comunicação imediata em caso de encerramento, paralisação, alteração de endereço, de ramo ou qualquer outra alteração, evitando as penalidades previstas na legislação.

A partir da versão 2.1.0.60, de 03/08/2017, passou a constar no alvará forma de atuação e código CNAE.





Prefeitura Municipal de Curitiba  
SECRETARIA MUNICIPAL DE FINANÇAS  
Situação Cadastral

EMISSÃO ONLINE ISS CURITIBA

SITUAÇÃO CADASTRAL Nº 14564938

FINALIDADE: ISS Curitiba

INFORMAÇÕES CADASTRAIS EM: 24/03/2022

Inscrição Municipal: 14 06 00593642-4 CPF/CNPJ: 12.308.936/0001-63 (J)

Principal

Código G3:

Nome/Razão Social: INOVART - COMERCIO DE EQUIPAMENTOS EIRELI

Localização: R. BOM JESUS DE IGUAPE Nº 000960 - - - HAUER -

Ramo Principal: ESCRITÓRIO ADMINISTRATIVO - Comércio varejista de artigos de tapeçaria, cortinas e persianas - Estabelecimento

Início Atividades: 22/06/2010 Encerramento: Início IS Auto: 22/06/2010 Fim IS Auto:

Alvará Nº: 1.564.765 Expedido em: 27/04/2021 Válido até: Atualizado em: 27/04/2021

Processo: 20-068613/2021

AIDF: Eletrônica

Enquadramento de Regime Especial:

Simples Nacional - Início: 22/06/2010

NÃO HÁ PENDÊNCIAS DE ALVARÁ  
NÃO HÁ PENDÊNCIAS E/OU OCORRÊNCIAS DE DÉBITOS



**CONSELHO REGIONAL DE CONTABILIDADE DO ESTADO DO PARANÁ  
CERTIDÃO DE HABILITAÇÃO PROFISSIONAL**

O CONSELHO REGIONAL DE CONTABILIDADE DO ESTADO DO PARANÁ certifica que o(a) profissional identificado(a) no presente documento encontra-se habilitado para o exercício da profissão contábil.

**IDENTIFICAÇÃO DO REGISTRO**

NOME.....	: NILSON LOURENCO
REGISTRO.....	: PR-028154/O-6
CATEGORIA.....	: CONTADOR
CPF.....	: ***.234.169-**

A falsificação deste documento constitui-se em crime previsto no Código Penal Brasileiro, sujeitando o autor à respectiva ação penal.

Emissão: PARANÁ, 03/04/2024 as 17:28:49.

Válido até: 02/07/2024.

Código de Controle: 858906.

Para verificar a autenticidade deste documento consulte o site do CRCPR.



---

**ANEXO I – DECLARAÇÃO DE CUMPRIMENTO DOS REQUISITOS DE  
HABILITAÇÃO**

Ao  
Pregoeiro do Município de Três Barras do Paraná  
**PREGÃO ELETRÔNICO N° 21/2024.**

INOVART COMERCIO DE EQUIPAMENTOS LTDA – EPP, inscrita no CNPJ sob n° 12.308.936/0001-63, endereçada Rua Bom Jesus do Iguape, n° 960, bairro Hauer, cidade Curitiba, estado Paraná, CEP. 81610-040, declara para fins de participação no PREGÃO ELETRÔNICO N° 21/2024, e sob as penas da Lei, que cumpre plenamente os requisitos de habilitação previstos em seu edital, conforme previsto no artigo 63º, inciso I, da Lei 14.133/2021.

Por ser a expressão da verdade, firmamos a presente declaração.

Curitiba – PR, 6 de junho de 2024.

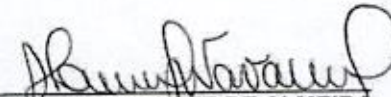
  
\_\_\_\_\_  
ANA LUCIA NAVARRETE DE ALMEIDA  
RG: 3.485.038-0/SESP/PR

12.308.936/0001-63

INOVART COMERCIO DE  
EQUIPAMENTOS LTDA - EPP

RUA: BOM JESUS DE IGUAPE, 960  
HAUER - CEP: 81.610-040  
CURITIBA - PR

---

**ANEXO II – DECLARAÇÃO DE NÃO UTILIZAÇÃO DE TRABALHO DE MENOR**

Ao  
Pregoeiro do Município de Três Barras do Paraná  
**PREGÃO ELETRÔNICO N° 21/2024.**

INOVART COMERCIO DE EQUIPAMENTOS LTDA – EPP, inscrita no CNPJ sob nº 12.308.936/0001-63, endereçada Rua Bom Jesus do Iguape, nº 960, bairro Hauer, cidade Curitiba, estado Paraná, CEP. 81610-040, declara sob as penas da Lei, que cumpre o disposto no inciso XXXIII do artigo 7º da Constituição Federal, ou seja, não tem em seus quadros menores de 18 (dezoito) anos executando trabalho noturno, insalubre ou perigoso, ou menores de 16 (dezesseis) anos executando qualquer trabalho, salvo na condição de aprendiz, a partir de 14 (quatorze) anos.

A empresa está ciente de que o descumprimento do disposto acima, durante a vigência do contrato, acarretará a sua rescisão.

Curitiba – PR, 6 de junho de 2024.

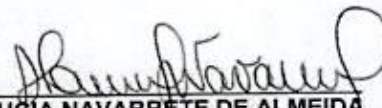
  
**ANA LUCIA NAVARRETE DE ALMEIDA**  
RG: 3.485.038-0/SESP/PR

12.308.936/0001-63

INOVART COMERCIO DE  
EQUIPAMENTOS LTDA - EPP

RUA: BOM JESUS DE IGUAPE, 960  
HAUER - CEP: 81.610-040  
CURITIBA - PR



---

**ANEXO III – DECLARAÇÃO DE INEXISTÊNCIA DE FATO IMPEDITIVO  
PARA LICITAR**

Ao  
Pregoeiro do Município de Três Barras do Paraná  
**PREGÃO ELETRÔNICO N° 21/2024.**

INOVART COMERCIO DE EQUIPAMENTOS LTDA – EPP, inscrita no CNPJ sob nº 12.308.936/0001-63, endereçada Rua Bom Jesus do Iguape, nº 960, bairro Hauer, cidade Curitiba, estado Paraná, CEP. 81610-040, declara, sob as penas da Lei, que não foi declarada inidônea e não está impedida de participar de licitação em qualquer órgão ou entidade da Administração Pública, direta ou indireta, federal, estadual ou municipal.

Declara também, que está obrigada a informar a Contratante os fatos supervenientes impeditivos de sua habilitação, quando de sua ocorrência.

Por ser a expressão da verdade, firmamos a presente declaração.

Curitiba – PR, 6 de junho de 2024.

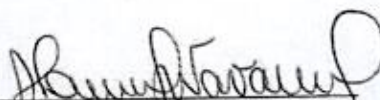
  
**ANA LUCIA NAVARRÊTE DE ALMEIDA**  
RG: 3.485.038-0/SESP/PR

12.308.936/0001-63

INOVART COMERCIO DE  
EQUIPAMENTOS LTDA - EPP

RUA: BOM JESUS DE FIGUAPE, 960  
HAUER - CEP: 81.610-040  
CURITIBA - PR



Ao  
Pregoeiro do Município de Três Barras do Paraná  
**PREGÃO ELETRÔNICO N° 21/2024.**

**DECLARAÇÃO PARA EMPRESAS ME e EPP**

INOVART COMERCIO DE EQUIPAMENTOS LTDA – EPP, inscrita no CNPJ sob nº 12.308.936/0001-63, endereçada Rua Bom Jesus do Iguape, nº 960, bairro Hauer, cidade Curitiba, estado Paraná, CEP. 81610-040, **DECLARA** sob penas da Lei, que se enquadra na condição de Empresa de Pequeno Porte, nos termos do art. 3º da LC 123/2006 com alteração promovida pela Lei Complementar nº 147/2014 e não está inserida nas excludentes hipóteses do § 4º daquele artigo, pelo qual pretende fazer uso do direito no certame acima indicado.

Curitiba – PR, 6 de junho de 2024.

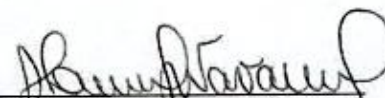
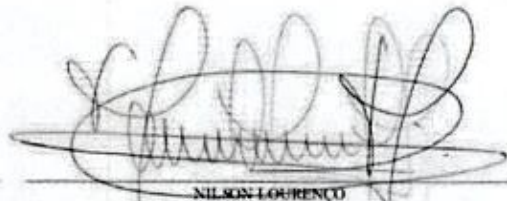
  
**ANA LUCIA NAVARRETE DE ALMEIDA**  
RG: 3.485.038-0/SESP/PR**12.308.936/0001-63****INOVART COMERCIO DE  
EQUIPAMENTOS LTDA - EPP****RUA: BOM JESUS DE IGUAPE, 960  
HAUER - CEP: 81.610-040  
CURITIBA - PR****NILSON LOURENÇO**  
Contador  
CPF: 540.234.169-91 CRC: PR-028154/O-6**NILSON LOURENÇO**  
Rua João Bettge, 513 Cj. 12 Portão  
Curitiba - PR CEP 81070-000 Fone: (41) 3345-6503  
(41) 9956-3035 (TIM) (41) 8896-5040 (CLARO)  
Contador CRC/PR 028154/O-6 CPF/MP 540.234.169-91**INOVART COMÉRCIO DE EQUIPAMENTOS LTDA – EPP**

CNPJ N° 12.308.936/0001-63 – IE 90527853-30  
Rua: Bom Jesus de Iguape, 960, Hauer, Curitiba – PR, CEP: 81510-040  
E-mail: [proposta@inovart.net.br](mailto:proposta@inovart.net.br) – Fone: (41) 3388-3450 OU 3388-3451





Prefeitura de  
**Triunfo**  
Rio Grande do Sul

## ATESTADO DE CAPACIDADE TÉCNICA

Atestamos, para os devidos fins, que a empresa **Inovart Comércio de Equipamentos Eireli**, inscrita no CNPJ sob o nº 12.308.936/0001-63, estabelecida na Rua Bom Jesus de Iguape, nº 960, bairro Hauer, na cidade de Curitiba, Estado do Paraná, forneceu os serviços de entrega, instalação e treinamento para **MUNICÍPIO DE TRIUNFO** do(s) seguinte(s) equipamento(s):

Empenho	Nº da Nota	Objeto
006989/2021	2860	02 UNI – FOGAO INDUSTRIAL 01 UNI - BALCAO TERMICO
006988/2021	2857	01 UNI - BALCAO TERMICO

Declaramos a aquisição do equipamento mencionado acima e que este apresenta bom desempenho operacional, atendendo à todas as condições contidas em nosso edital, tendo o fornecedor cumprido fielmente com suas obrigações com o prazo da entrega de 30 dias conforme o edital, não havendo nada que desabone a referida empresa até a presente data.

Triunfo, 21 de julho de 2022

João Luiz Moraes de Oliveira  
Fiscal de Contrato  
Portaria nº 1521

  
João Luiz Moraes de Oliveira

Fiscal da Secretaria de Educação

PREFEITURA MUNICIPAL DE TRIUNFO

Rua João Pessoa, 52



## ATESTADO DE CAPACIDADE TÉCNICA

O SERVIÇO SOCIAL DO COMÉRCIO – SESC, ADMINISTRAÇÃO REGIONAL NO ESTADO DO PARANÁ, pessoa jurídica de direito privado, Entidade de Educação e Assistência Social sem fins lucrativos, serviço social autônomo vinculado ao sistema sindical como disposto no art. 240, da Constituição Federal/88, criado e organizado pela CNC – Confederação Nacional do Comércio de Bens, Serviços e Turismo sob autorização do Decreto-Lei nº 9.853, de 13.set.1946 e administrado consoante seu Regulamento editado pelo Decreto nº 61.836, de 05.dez.1967, CNPJ/MF nº 03.584.427/0001-72, ATESTA para todos os fins de direito e a quem interessar possa que a empresa **INOVART - COMERCIO DE EQUIPAMENTOS LTDA**, pessoa jurídica de direito privado, CNPJ/MF 12.308.936/0001-63, com sede na Rua Bom Jesus de Iguape, nº 960, Hauer, CEP. 81.610-040, Curitiba/PR, foi vencedora do PE 123/22 – AQUISIÇÃO DE EQUIPAMENTOS ESPORTIVOS, DE RECREAÇÃO E PILATES PARA O SESC MARINGÁ E SESC CASCAVEL HOTEL FAZENDA, bem como declara que o item foi entregue conforme abaixo descrito, dentro do prazo e demais disposições contidas no referido edital.

PAF	Descrição do Produto	Quantidade	Unidade
23/02.02973	MESA DE TÊNIS DE MESA RECREATIVA- CONJUNTO TÊNIS DE MESA RECREATIVA. MARCA/MODELO: KLOPF/ 1013 + 5070	1	UN
23/02.02974	MESA DE PEBOLI (TOTÓ). MARCA/MODELO: KLOPF/1070	1	

Curitiba/PR, 26 de fevereiro de 2024.

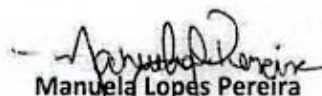
  
Manuela Lopes Pereira  
Diretora DSP - SESC/PR

---

**Proposta de Preços nº. 7325/36057**

**Pregão Eletrônico 21/2024 - Processo: 38/2024**

**Abertura: 06/06/2024 as 09:00**

**Proponente:**

**Inovart Comercio de Equipamentos Ltda - EPP**

Rua Bom Jesus do Iguape, nº 960

Bairro: Hauer - Curitiba/PR - CEP 81610-040

Fone: (41) 3388-3401 - Whats: (41) 3388-3401

E-mail: proposta@inovart.net.br

CNPJ 12.308.936/0001-63 - I. E.: 9052785330

**Para:**

**Prefeitura Municipal de Três Barras do Paraná - PR**

Av. Brasil, 245

Bairro: Centro - Três Barras do Paraná/PR - CEP

Fone: (45) 3235-1212 - Fax:

E-mail: licitacao@tresbarras.pr.gov.br

A/C.: Sr(a). Vanessa Macagnan Acunha Oenning

## Proposta de Preços nº. 7325/36057

Grupo: **0** Lote: **0** Item: **13** Qtd.: **1 und** Produto: **Objeto: Mesa de Pebolim**

Especificação Técnica:

MESA DE PEBOLIM, ESTRUTURA EM MADEIRA MACIÇA, COM APLICAÇÃO DE VERNIZ, DESIGN EM FORMA DE CAIXA DUPLA, BONECOS EM POLIPROPILENO (PP - PLÁSTICO), CONTADOR DE PONTOS (MARCADOR DE PLACA), VARÕES PASSANTES ERGONÔMICOS, GIRO DE 360° DOS GOLEIROS, PÉS COM SAPATA PLÁSTICA, ACOMPANHA DUAS BOLAS, COMPARTIMENTO COLETOR DE BOLAS, COMPRIMENTO MÍNIMO 130CM X LARGURA MÍNIMA DE 90CM, ALTURA MÍNIMA 75CM.

Valor Unitário: **R\$ 2.600,00** Dois Mil e Seiscentos Reais

Valor Total: **R\$ 2.600,00** Dois Mil e Seiscentos Reais

Marca: **Klopf**

Modelo: **1052**

Entrega(dias): **10**

Garantia(meses): **12**

Entrega(s): 1 und ----> Av. Brasil, 245 - Centro - CEP: - Três Barras do Paraná/PR

Grupo: **0** Lote: **0** Item: **17** Qtd.: **1 und** Produto: **Objeto: Fogão Industrial**

Especificação Técnica:

FOGÃO INDUSTRIAL 06 BOCAS - CHAPA DE 30 X 30CM E 02 FORNOS, COM ESTRUTURA REFORÇADA, COM SUPERFÍCIE LISA E SEM EMENDAS, FABRICAÇÃO EM AÇO CARBONO COM PINTURA ELETROSTÁTICA. ALTURA MÍNIMA DE 80CM E COMPRIMENTO MÍNIMO DE 140CM, QUEIMADORES EM FERRO FUNDIDO, SENDO 03 QUEIMADORES DUPLOS E 03 QUEIMADORES SIMPLES, 02 FORNOS COM CAPACIDADE PARA 93 LITROS, COM CHAPA BIFETEIRA, QUADRO SEM EMENDAS, GRELHAS EM FERRO FUNDIDO, COM BANDEJAS COLETORAS DE GORDURA, ALIMENTAÇÃO A GÁS.

Valor Unitário: **R\$ 3.710,00** Três Mil e Setecentos e Dez Reais

Valor Total: **R\$ 3.710,00** Três Mil e Setecentos e Dez Reais

Marca: **Itajobi**

Modelo: **57123/9003-EP**

Entrega(dias): **10**

Garantia(meses): **12**

Entrega(s): 1 und ----> Av. Brasil, 245 - Centro - CEP: - Três Barras do Paraná/PR

Total Proposta: **R\$ 6.310,00** Seis Mil e Trezentos e Dez Reais

Validade Proposta: **60 dias**

Prazo pgto edital: **30 dias**

Declaramos que nos preços propostos estão incluídas todas e quaisquer despesas e total concordância com o edital e seus anexos.

Declaramos que a proposta econômica compreende a integralidade dos custos para atendimento dos direitos trabalhistas assegurados na Constituição Federal, nas leis trabalhistas, nas normas infralegais, nas convenções coletivas de trabalho e nos termos de ajustamento de conduta vigentes na data de entrega das propostas.

Declaramos que a empresa está enquadrada como Empresa ME/EPP, cumprindo os requisitos estabelecidos no artigo 3º da Lei Complementar nº 123 de 14 de dezembro de 2006 e que esta Empresa está apta a usufruir tratamento favorecido estabelecido nos

### \* Enquadrada no SIMPLES Nacional \*

- Caixa Econômica Federal (104) - Agência: 586 - Conta Corrente: 1487-9-Inovart

Dados do representante legal da empresa para assinatura do contrato:

- Ana Lucia Navarrete de Almeida - Administrador (a) - RG: 3.485.038-0 - CPF: 847.329.891-87

- Rua: Augusto Zibarth - 1081 - Casa 33 - Uberaba - Curitiba/PR - CEP 81560-360

Curitiba, 5 de Junho de 2024

Inovart Comercio de Equipamentos Ltda - EPP

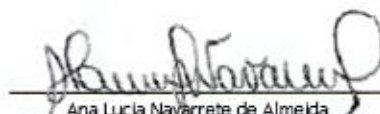
  
 Ana Lucia Navarrete de Almeida  
 RG 3.485.038-0



**INOVART – COMÉRCIO DE EQUIPAMENTOS LTDA**  
**6ª ALTERAÇÃO CONTRATUAL**  
**CNPJ/MF 12.308.936/0001-63**  
**NIRE 416.00025741**

**ANA LUCIA NAVARRETE DE ALMEIDA**, brasileira, natural de Maringá-PR, nascida em 14/10/1964, casada, pelo Regime Comunhão Parcial de Bens, Empresária, portadora da RG 3.485.038-0/SESP/PR., e CPF/MF 847.329.891-87, residente e domiciliada em Curitiba – PR., na Rua Augusto Zibarth, 1081 Casa 33 Uberaba CEP: 81560-360. Única sócia da empresa **INOVART - COMERCIO DE EQUIPAMENTOS LTDA** a qual foi automaticamente transformada em LTDA com base na Lei 14.195/2021, tendo sede e domicílio na Rua Bom Jesus do Iguapé, 960, Hauer, CEP 81.610-040, Curitiba/PR, inscrita no CNPJ/MF 12.308.936/0001-63, registrado na Junta Comercial do Paraná sob nº 416.00025741 em 26/09/2012, RESOLVE modificar seu instrumento original, conforme as cláusulas e condições a seguir:

**CLAUSULA PRIMEIRA – DA CONSOLIDAÇÃO DO ATO CONSTITUTIVO:** À vista da modificação ora ajustada, e em consonância com o que determina o Artigo 41 da Lei 14.195/2021 efetivada em 09/12/2022, alterando a EIRELI em Sociedade Empresária de Responsabilidade Limitada, a sócia resolve por este instrumento, atualizar e consolidar o contrato social arquivado na Junta Comercial do Paraná sob nº 416.00025741 em 26/09/2012, tornando assim sem efeito, a partir desta data, as cláusulas e condições contidas no contrato social e alterações primitivas que passam a ter a seguinte redação:

**INOVART – COMÉRCIO DE EQUIPAMENTOS LTDA**  
**CONTRATO SOCIAL CONSOLIDADO**  
**CNPJ/MF 12.308.936/0001-63**  
**NIRE 416.00025741**

A abaixo identificada e qualificada:

**ANA LUCIA NAVARRETE DE ALMEIDA**, brasileira, natural de Maringá-PR, nascida em 14/10/1964, casada, pelo Regime Comunhão Parcial de Bens, Empresária, portadora da RG 3.485.038-0/SESP/PR., e CPF/MF 847.329.891-87, residente e domiciliada em Curitiba – PR, na Rua Augusto Zibarth, 1081 Casa 33 Uberaba CEP: 81560-360.

Única sócia da empresa **INOVART - COMÉRCIO DE EQUIPAMENTOS LTDA** e tem sede e domicílio na Rua Bom Jesus do Iguapé, 960, Hauer, CEP 81.610-040, Curitiba/PR, inscrita no CNPJ/MF 12.308.936/0001-63, registrado na Junta Comercial do Paraná sob nº 416.00025741 em 26/09/2012, que se rege pelas cláusulas seguintes:

**CLAUSULA PRIMEIRA: NOME EMPRESARIAL, SEDE E DOMICÍLIO** - A empresa gira sob o nome empresarial de **INOVART – COMÉRCIO DE EQUIPAMENTOS**

**INOVART – COMÉRCIO DE EQUIPAMENTOS LTDA**  
**6ª ALTERAÇÃO CONTRATUAL**  
**CNPJ/MF 12.308.936/0001-63**  
**NIRE 416.00025741**

LTDA e tem sua sede e domicílio na Rua Bom Jesus do Iguapé, 960, Hauer, CEP 81.610-040, Curitiba/PR.

**CLAUSULA SEGUNDA: CAPITAL SOCIAL** - o Capital Social, representado por 100.000,00 (Cem mil) quotas no valor unitário de R\$ 1,00 (um real) cada quota, totalmente subscritas e integralizadas em moeda corrente nacional, fica assim distribuído da seguinte forma:

SÓCIA	%	QUOTAS	VALORES EM R\$
ANA LUCIA NAVARRETE DE ALMEIDA	100%	100.000	R\$ 100.000,00

**Parágrafo único** – A responsabilidade da sócia é limitada ao capital integralizado.

**CLAUSULA TERCEIRA: OBJETO SOCIAL** - O objeto social é Comércio varejista de artigos de tapeçaria, cortinas e persianas; Comércio atacadista de aparelhos eletrônicos de uso pessoal e doméstico; Comércio atacadista de artigos do vestuário e acessórios, exceto profissionais e de segurança; Comércio por atacado de pneumáticos e câmaras-de-ar; Comércio atacadista de roupas e acessórios para uso profissional e de segurança do trabalho; Comércio atacadista de calçados; Comércio atacadista de bolsas, malas e artigos de viagem; Comércio atacadista de instrumentos e materiais para uso médico, cirúrgico, hospitalar e de laboratórios; Comércio atacadista de próteses e artigos de ortopedia; Comércio atacadista de artigos de escritório e de papelaria; Comércio atacadista de equipamentos elétricos de uso pessoal e doméstico; Comércio atacadista de bicicletas, triciclos e veículos recreativos; Comércio atacadista de móveis e artigos de colchoaria; Comércio atacadista de artigos de tapeçaria; persianas e cortinas; Comércio atacadista de lustres, luminárias e abajures; Instalação de máquinas e equipamentos industriais; Comércio atacadista de suprimentos para informática; Comércio atacadista de equipamentos de informática; Comércio atacadista de componentes eletrônicos e equipamentos de telefonia e comunicação; Comércio atacadista de máquinas, aparelhos e equipamentos para uso agropecuário; partes e peças; Comercio atacadista de maquinas, equipamentos para terraplanagem, mineração e construção, partes e peças; Comércio atacadista de máquinas, aparelhos e equipamentos para uso odonto-médico-hospitalar; partes e peças; Comércio atacadista de máquinas e equipamentos para uso comercial; partes e peças; Comércio atacadista de bombas e compressores; partes e peças; Comércio atacadista de madeira e produtos derivados; Comércio atacadista de ferragens e ferramentas; Comércio atacadista de material elétrico; Comércio atacadista de produtos siderúrgicos e metalúrgicos, exceto para construção; Comércio atacadista de papel e papelão em bruto; Comércio atacadista de embalagens; Comércio

**INOVART – COMÉRCIO DE EQUIPAMENTOS LTDA**  
**6ª ALTERAÇÃO CONTRATUAL**  
**CNPJ/MF 12.308.936/0001-63**  
**NIRE 416.00025741**

atacadista de produtos da extração mineral, exceto combustíveis; Comércio atacadista de fios e fibras têxteis beneficiados; Comércio varejista de móveis; Comércio varejista de artigos de papelaria; Comércio varejista especializado de eletrodomésticos e equipamentos de áudio e vídeo; Comércio varejista especializado de peças e acessórios para aparelhos eletroeletrônicos para uso doméstico, exceto informática e comunicação; Comércio varejista especializado de instrumentos musicais e acessórios; Comércio varejista de material elétrico; Comércio a varejo de pneumáticos e câmaras-de-ar; Comércio varejista de ferragens e ferramentas; Comércio varejista de artigos do vestuário e acessórios; Comércio varejista de brinquedos e artigos recreativos; Comércio varejista de artigos esportivos; Comércio varejista de bicicletas e triciclos; peças e acessórios; Comércio varejista de embarcações e veículos recreativos; peças e acessórios; Comércio varejista de artigos médicos e ortopédicos; Comércio varejista de calçados; Comércio varejista de artigos fotográficos e para filmagem; Comércio varejista de tintas e materiais para pintura; Comércio varejista de lubrificantes; Comércio varejista de vidros; Comércio varejista de materiais hidráulicos; Comércio varejista de cal, areia, pedra britada, tijolos e telhas; Comércio varejista de materiais de construção; Comércio varejista de pedras para revestimento; Comércio varejista especializado de equipamentos e suprimentos de informática; Comércio varejista especializado de equipamentos de telefonia e comunicação; Comércio varejista de artigos de cama, mesa e banho; Serviços de montagem de móveis de qualquer material; Comércio atacadista de artigos para habitação de vidro, cristal, porcelana, borracha, plástico, metal, madeira, vime e bambu; Comércio atacadista de motores e transformadores elétricos, sistemas para controle de incêndio, instrumentos e equipamentos de medida, robots, maquinas, aparelhos e equipamentos para usos técnico e profissional, maquinas e equipamentos para escritório, exceto informáticos; Comércio atacadista de peças e acessórios para aparelhos de uso doméstico e pessoal, elétricos e eletrônicos; Comércio atacadista de maquinas e ferramentas operatrizes e ferramentas, aparelhos e equipamentos de uso industrial, tais como: torno, fresadores horizontal, vertical e universal, furadeiras de bancada e/ou múltiplas; Comércio varejista de quinilharias para uso agrícola e extintores; Comércio varejista de artigos para habitação de vidro, cristal, porcelana, borracha, plástico, metal, madeira, vime e bambu.

**CLAUSULA QUARTA: INICIO DAS ATIVIDADES E PRAZO DE DURAÇÃO:** A empresa iniciou suas atividades em 22/06/2010, e seu prazo de duração é indeterminado. É garantida a continuidade da pessoa jurídica diante do impedimento por força maior ou impedimento temporário ou permanente do titular, podendo a empresa ser alterada para atender nova situação.

**INOVART – COMÉRCIO DE EQUIPAMENTOS LTDA**  
**6ª ALTERAÇÃO CONTRATUAL**  
**CNPJ/MF 12.308.936/0001-63**  
**NIRE 416.00025741**

**CLAUSULA QUINTA: ADMINISTRAÇÃO DA SOCIEDADE E USO DO NOME EMPRESARIAL:** A administração da empresa caberá a ANA LUCIA NAVARRETE DE ALMEIDA, a quem caberá, a prática de todos à gestão da empresa, o uso da firma e a representação ativa e passiva, judicial e extrajudicial da empresa. A responsabilidade da sócia-administradora é limitada ao capital integralizado e a empresa será regida pelo regime jurídico da empresa limitada e supletivamente pelas leis das Sociedades Anônimas.

**Parágrafo único:** A administradora poderá nomear e/ou constituir procurador ou representante, com prazo e/ou prazo indeterminado, para representar e gerenciar a empresa em todas atividades da mesma, inclusive para representação perante Instituições Financeiras e/ou Órgãos Públicos que se fizerem necessários.

**CLAUSULA SEXTA: DO EXERCÍCIO SOCIAL, DEMONSTRAÇÕES FINANCEIRAS E PARTICIPAÇÕES DOS SÓCIOS NOS RESULTADOS:** Ao término de cada exercício social, em 31 de dezembro, os sócios prestarão contas justificadas de sua administração, procedendo à elaboração do inventário, do balanço patrimonial e do balanço de resultado econômico, cabendo aos sócios, os lucros ou perdas apuradas.

**Parágrafo Único:** A empresa poderá levantar balanços ou balancetes patrimoniais em períodos inferiores há um ano, e o lucro apurado nessas demonstrações intermediária, poderá ser distribuído mensalmente aos sócios quotistas, proporcionalmente às quotas de capital de cada um. Nesse caso será observada a reposição dos lucros quando a distribuição afetar o capital social, conforme estabelece o art. 1.059 da Lei nº. 10.406/2002.

**CLAUSULA SETIMA: FILIAIS E OUTRAS DEPENDENCIAS:** A sociedade poderá a qualquer tempo, abrir ou fechar filial ou outra dependência, mediante alteração do contrato social, devidamente assinada pelo sócio da empresa.

**CLAUSULA OITAVA: FALECIMENTO OU INTERDIÇÃO DE SÓCIO:** Falecendo seus sócios, a empresa continuará suas atividades com os herdeiros, sucessores e o incapaz. Não sendo possível ou inexistindo interesse destes, o valor de seus haveres será apurado e liquidado com base na situação patrimonial da empresa, à data da resolução, verificada em balanço especialmente levantado.

**CLAUSULA NONA:** Nos quatro meses seguintes ao término do exercício social, a sócia-administradora deliberará sobre as contas e designarão administrador (es) quando for o caso.

**CLAUSULA DÉCIMA: DECLARAÇÃO DE DESIMPEDIMENTO:** A sócia declara, sob as penas da lei, de que não está impedida de exercer a administração da empresa, por lei especial, ou em virtude de condenação criminal, ou por se encontrar

**INOVART – COMÉRCIO DE EQUIPAMENTOS LTDA**  
**6ª ALTERAÇÃO CONTRATUAL**  
**CNPJ/MF 12.308.936/0001-63**  
**NIRE 416.00025741**

(em) sob os efeitos dela, a pena que vede, ainda que temporariamente, o acesso a cargos públicos; ou por crime falimentar, de prevaricação, peita ou suborno, concussão, peculato, ou contra a economia popular, contra o sistema financeiro nacional, contra normas de defesa da concorrência, contra as relações de consumo, fé pública, ou a propriedade.

**CLAUSULA DÉCIMA PRIMEIRA:** A sócia declara, sob as penas da Lei, que a empresa se enquadra na situação de EMPRESA DE PEQUENO PORTE nos termos do art. 3º, caput e parágrafos, da Lei Complementar nº 123, de 14 de dezembro de 2006.

**CLAUSULA DÉCIMA SEGUNDA: FORO:** Fica eleito o foro de Curitiba - PR para o exercício e o cumprimento dos direitos e obrigações resultantes deste contrato.

O presente instrumento, será assinado em 1(uma) via, obrigando-se fielmente por si, seus herdeiros e sucessores legais a cumpri-lo em todos os seus termos.

Curitiba, 11 de abril de 2023

**ANA LUCIA NAVARRETE DE ALMEIDA**

**NILSON LOURENÇO**  
CRC/PR 028.154/O-6



## ASSINATURA ELETRÔNICA

Certificamos que o ato da empresa INOVART - COMERCIO DE EQUIPAMENTOS LTDA consta assinado digitalmente por:

IDENTIFICAÇÃO DO(S) ASSINANTE(S)	
CPF/CNPJ	Nome
54023416991	NILSON LOURENCO
84732989187	ANA LUCIA NAVARRETE DE ALMEIDA



CERTIFICO O REGISTRO EM 12/04/2023 09:48 SOB N° 20232500398.  
PROTOCOLO: 232500398 DE 12/04/2023.  
CÓDIGO DE VERIFICAÇÃO: 12304842545. CNPJ DA SEDE: 12308936000163.  
NIRE: 41600025741. COM EFEITOS DO REGISTRO EM: 11/04/2023.  
INOVART - COMERCIO DE EQUIPAMENTOS LTDA

LEANDRO MARCOS RAYSEL BISCAIA  
SECRETÁRIO-GERAL  
[www.empresafacil.pr.gov.br](http://www.empresafacil.pr.gov.br)

A validade deste documento, se impresso, fica sujeito à comprovação de sua autenticidade nos respectivos portais, informando seus respectivos códigos de verificação.



REPÚBLICA FEDERATIVA DO BRASIL MINISTÉRIO DA INFRAESTRUTURA DEPARTAMENTO NACIONAL DE TRÂNSITO CAPTEIRA NACIONAL DE HABILITAÇÃO		 <b>PR</b>
VÁLIDA EM TODO O TERRITÓRIO NACIONAL <b>1959991074</b>	NOME ANA LUCIA NAVARRETE DE ALMEIDA	DOC. IDENTIDADE/ÓRG. EMISSOR/UF 34850380 SESP PR
		CPF 847.329.891-87
	DATA NASCIMENTO 14/10/1964	FILIAÇÃO ANTONIO NAVARRETE FILHO NEIDE DE FREITAS NAVARRETE
	PERMISSÃO <input type="checkbox"/>	ACC <input type="checkbox"/>
	CAT. HAB. <input type="checkbox"/>	N° REGISTRO 03441955101
VALIDADE 28/11/2024	1ª HABILITAÇÃO 06/05/1987	
<b>SERPRO</b> <b>1959991074</b>	OBSERVAÇÕES  	ASSINATURA DO PORTADOR 
	LOCAL CURITIBA, PR	DATA EMISSÃO 28/11/2019
	ASSINADO DIGITALMENTE DEPARTAMENTO ESTADUAL DE TRÂNSITO	9527448254 PR917272452
<b>PARANÁ</b>		
<b>DENATRAN</b>	<b>CONTRAN</b>	

QR-CODE

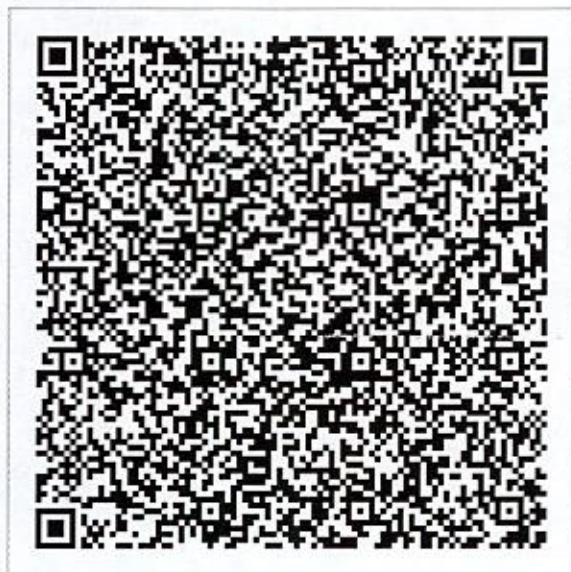

Documento assinado com certificado digital em conformidade com a Medida Provisória nº 2200-2/2001. Sua validade poderá ser confirmada por meio do programa Assinador Serpro.

As orientações para instalar o Assinador Serpro e realizar a validação do documento digital estão disponíveis em: <https://www.serpro.gov.br/assinador-digital>.

SERPRO / SENATRAN

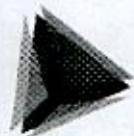

**TCEPR**

TRIBUNAL DE CONTAS DO ESTADO DO PARANÁ

Consulta de Impedidos de Licitar

NENHUM ITEM ENCONTRADO!





# Município de Três Barras do Paraná

[Transparência \(/transparencia\)](#) / [Administração Municipal](#)  
[Licitação Inteira \(/transparencia/adm/licitacoes\)](#) / [Pregão Eletrônico](#)

Filtro por Título

Exibir #  

Título	Data de publicação	Autor	Acessos
<p>PREGÃO ELETRÔNICO Nº 23/2024 - AQUISIÇÃO DE MEDICAMENTOS PARA ATENDER AS NECESSIDADES DA SECRETARIA MUNICIPAL DE SAÚDE.</p> <p>(/transparencia/adm/licitacoes/pregao-eletronico/pregao-eletronico-n-23-2024-aquisicao-de-medicamentos-para-atender-as-necessidades-da-secretaria-municipal-de-saude)</p>	04/06/2024	Escrito por Miria Mencatto	<b>Acessos: 10</b>
<p>PREGÃO ELETRÔNICO Nº 22/2024 - REGISTRO DE PREÇOS PARA FUTURA E EVENTUAL AQUISIÇÃO DE PRODUTOS DE PANIFICAÇÃO E CONFEITARIA, PARA ATENDER AS NECESSIDADES DE TODAS AS SECRETARIAS E DEPARTAMENTOS DA ADMINISTRAÇÃO PÚBLICA MUNICIPAL.</p> <p>(/transparencia/adm/licitacoes/pregao-eletronico/pregao-eletronico-n-22-2024-registro-de-precos-para-futura-e-eventual-aquisicao-de-produtos-de-panificacao-e-confeitaria-para-atender-as-necessidades-de-todas-as-secretarias-e-departamentos-da-administracao-publica-municipal)</p>	15/05/2024	Escrito por Miria Mencatto	<b>Acessos: 110</b>
<p>PREGÃO ELETRÔNICO Nº 21/2024 - REGISTRO DE PREÇOS PARA FUTURA E EVENTUAL AQUISIÇÃO DE MATERIAL PERMANENTE PARA ATENDER AS NECESSIDADES DAS SECRETARIAS E DEPARTAMENTOS DA ADMINISTRAÇÃO PÚBLICA MUNICIPAL.</p> <p>(/transparencia/adm/licitacoes/pregao-eletronico/pregao-eletronico-n-21-2024-registro-de-precos-para-futura-e-eventual-aquisicao-de-material-permanente-para-atender-as-necessidades-das-secretarias-e-departamentos-da-administracao-publica-municipal)</p>	08/05/2024	Escrito por Miria Mencatto	<b>Acessos: 231</b>

**MUNICÍPIO DE TRÊS BARRAS DO PARANÁ  
TRÊS BARRAS DO PARANÁ-PR**

**PROPOSTAS DO PROCESSO**

**PREGÃO ELETRÔNICO Nº 21/2024**  
Processo Administrativo Nº 38/2024  
Tipo: REGISTRO DE PREÇO  
PREGOEIRO: VANESSA MACAGNAN ACUNHA OENNING  
Data de Publicação: 15/05/2024 17:21:36

**LOTE 1**

**Item: 1**                      **Quant.: 2**                      **Unidade: UN**                      **Val. Ref.: 4.312,63**

Descrição: DRONE: ESPECIFICAÇÃO TÉCNICA: AERONAVE REMOTAMENTE PILOTADA; DO TIPO AERONAVE REMOTAMENTE PILOTADA, DO TIPO QUADRICOPTERO, COM BRAÇOS DOBRÁVEIS E 4 CONJUNTOS DE HÉLICES; COM A FINALIDADE DE CAPTAÇÃO DE FOTOS E VÍDEOS; PESO MÁXIMO DE DECOLAGEM DE 595G; PROPULSÃO DO TIPO ELÉTRICA; OPERAÇÃO DO TIPO 2,4 GHZ E 5,8 GHZ, COM 4 ANTENAS; GPS + GLONASS + GALILEO; CÂMERA DE 1 POLEGADA (1") 20 MEGAPIXELS, 5,4K 30FPS E 4K 60FPS; SISTEMA ANTICOLISAO COM RECONHECIMENTO DE AMBIENTE E DETECÇÃO DE OBSTÁCULOS; LEGISLAÇÃO ICA 100-40; RBAC E Nº 94; HOMOLOGADO PELA ANATEL; 12 MESES; TRANSMISSÃO DE VIDEO EM FHD MIN. 12KM, TEMPO DE VOO (SEM VENTO) MIN. 31 MINUTOS; ACOMPANHADO DE NO MÍNIMO 3 BATERIAS EXTRAS, HUB DE C

<b>Autor</b>	<b>Marca/Modelo</b>	<b>Valor</b>
PARTICIPANTE 137	dji / mini 2 se dji026	4.310,00
PARTICIPANTE 088	DJI / Mini 3 Pro 4K	4.941,86
PARTICIPANTE 059	DJI / MINI 2 SE FLY MORE COMBO	4.312,63
PARTICIPANTE 085	DJJ / DJJ	4.312,63
PARTICIPANTE 108	DJI / DJI Mini 2 SE Fly More Combo	5.850,00
PARTICIPANTE 002	tr / tr	4.312,00

**LOTE 2**

**Item: 1**                      **Quant.: 3**                      **Unidade: UN**                      **Val. Ref.: 2.453,42**

Descrição: SMART TV LED 50 POLEGADAS HD, SISTEMA OPERACIONAL TIZEN, WIFI, ESPELHAMENTO DE TELA, DOLBY DIGITAL PLUS, COM ENTRADAS DE HDMI E USB

**MUNICIPIO DE TRES BARRAS DO PARANA  
TRÊS BARRAS DO PARANÁ-PR**

<b>Autor</b>	<b>Marca/Modelo</b>	<b>Valor</b>
PARTICIPANTE 136	SAMSUNG / 50AU	2.453,42
PARTICIPANTE 085	HQ / HSTV50	2.453,42
PARTICIPANTE 059	Philips - 50PUG7408 / Philips - 50PUG7408	2.453,42
PARTICIPANTE 105	AOC / SMART	2.453,42
PARTICIPANTE 013	KONKA / 50"	2.453,42
PARTICIPANTE 078	BRITANIA / BTV5092	2.453,42
PARTICIPANTE 056	SAMSUNG / UN50CU7700GXZD	2.453,42
PARTICIPANTE 004	tr / tr	2.453,00
PARTICIPANTE 096	TCL / 50P635	2.453,42
PARTICIPANTE 043	SAMSUNG / UHD 4K	2.453,42
PARTICIPANTE 042	SAMSUNG / SMART TV	2.453,42
PARTICIPANTE 093	AOC / 50U6125/78G	2.453,42
PARTICIPANTE 040	SAMSUNG / 50CU7700	2.453,00
PARTICIPANTE 026	AOC / 50U6125/78	2.453,00
PARTICIPANTE 107	HQ / HQSTV50	2.453,42
PARTICIPANTE 118	AOC / 50U6125/78G	2.453,00
PARTICIPANTE 014	SAMSUNG / SAMSUNG	2.453,42

**LOTE 3**

**Item: 1**      **Quant.: 15**      **Unidade: UN**      **Val. Ref.: 1.965,83**

Descrição: Tablets com as seguintes especificações mínimas: sistema operacional Android 8.0 ou superior, tela de no mínimo 8 polegadas com tecnologia LCD ou LED; processador no mínimo Quad Core 2.0ghz ou similar; armazenamento interno de 16gb ou superior; deve possuir slot para cartão de memória micro SD; câmera traseira de no mínimo 8mp e frontal com no mínimo 2mp; conexão USB, Wi-Fi, Bluetooth e 3g. Possuir sistema de GPS integrado

**MUNICIPIO DE TRES BARRAS DO PARANA  
TRÊS BARRAS DO PARANÁ-PR**

<b>Autor</b>	<b>Marca/Modelo</b>	<b>Valor</b>
PARTICIPANTE 055	SAMSUNG / SM-X115NZAAL05	1.965,83
PARTICIPANTE 088	SAMSUNG / Tablets	1.965,83
PARTICIPANTE 124	SAMSUNG / A7 T227	1.965,83
PARTICIPANTE 073	LENOVO / M9	1.965,83
PARTICIPANTE 052	POSITIVO / T2080	1.965,83
PARTICIPANTE 078	Positivo / Vision	1.900,00
PARTICIPANTE 144	GOLDENTEC / Tablet GT Tab10 Metal 4G	1.965,83
PARTICIPANTE 084	SAMSUNG / GALAXY TAB A7 32GB	1.965,00
PARTICIPANTE 020	SAMSUNG / SM-T307U	1.965,83
PARTICIPANTE 081	Lenovo / ZAC30198BR	1.965,83
PARTICIPANTE 092	SAMSUNG / SM-X115	1.965,00
PARTICIPANTE 112	SAMSUNG / GALAXY A9 SM-X115	1.965,83
PARTICIPANTE 022	SAMSUNG	1.965,83
PARTICIPANTE 147	MULTI / M8 (NB385)	1.965,83
PARTICIPANTE 007	SAMSUNG / SAMSUNG	1.965,83
PARTICIPANTE 102	Multilaser / NB389	1.965,83
PARTICIPANTE 033	SAMSUNG / GALAXY	1.965,00
PARTICIPANTE 066	POSITIVO / VISION TAB 10	1.965,00
PARTICIPANTE 086	SAMSUNG / TAB A7 LITE SM-T227V	1.965,83
PARTICIPANTE 003	tr / tr	1.965,00

**LOTE 4**

Item: 1      Quant.: 1      Unidade: UN      Val. Ref.: 2.020,43

Descrição: SMARTPHONE COM 256GB DE MEMÓRIA INTERNA, COM ACESSO A INTERNET 5G ,TELA 6,6" 8GB RAM ,CÂMERA TRIPLA + CÂMERA FRONTAL 16MP,BATERIA DE 5000 MAH

<b>Autor</b>	<b>Marca/Modelo</b>	<b>Valor</b>
PARTICIPANTE 098	XIAOMI / REDMI NOTE13 5G	2.020,43
PARTICIPANTE 061	XIAOMI / REDMI	2.020,00
PARTICIPANTE 021	Samsung / Galaxy A35 SM-A356E Dual Chip 256GB 5G	2.235,05
PARTICIPANTE 028	SAMSUNG / A15 SM A156M 5G 256GB	2.020,43
PARTICIPANTE 128	XIAOMI / REDMI NOTE 13 5G	2.020,00
PARTICIPANTE 058	SAMSUNG / SM-A256EZKHZTO	2.020,43
PARTICIPANTE 113	XIAOMI / NOTE 13	2.020,43
PARTICIPANTE 014	tr / tr	2.020,00
PARTICIPANTE 072	XIAOMI / SMARTPHONE	2.020,43
PARTICIPANTE 145	XIAOMI / REDMI NOTE 13 5G DUAL	2.020,43
PARTICIPANTE 088	Xiaomi / Redmi Note 12 Pro Plus	2.020,43
PARTICIPANTE 029	Samsung / Galaxy A15	2.020,43
PARTICIPANTE 112	Xiaomi / Redmi Note 13 5G	2.020,43
PARTICIPANTE 090	XIAOMI / REDMI NOTE 13	2.020,00
PARTICIPANTE 071	XIAOMI / XIAOMI	2.020,43
PARTICIPANTE 019	XIAOMI	2.020,43

**LOTE 5**

**MUNICIPIO DE TRES BARRAS DO PARANA  
TRÊS BARRAS DO PARANÁ-PR**

**Item: 1**                      Quant.: 1                      Unidade: UN                      Val. Ref.: 2.819,00

Descrição: KIT CONTENDO 8 CAMERAS VHD 1220 FULL COLOR DVT, 01 DVR PARA 08 CANAIS FULL HD 1080P, COM 08 CÂMERAS INFRA VHD 1220B FULL COLOR 1080P, A PROVA DE AGUA. 01HD SATA 3TB INSTALADO NO DVR, 01 FONTE DE ALIMENTAÇÃO 12V, 10A BIVOLT.

<b>Autor</b>	<b>Marca/Modelo</b>	<b>Valor</b>
PARTICIPANTE 089	INTELBRAS / INTELBRAS	2.819,00
PARTICIPANTE 016	HIKVISION / HIKVISION	2.819,00
PARTICIPANTE 144	tr / tr	2.819,00

**LOTE 6**

**Item: 1**                      Quant.: 1                      Unidade: UN                      Val. Ref.: 1.501,25

Descrição: CAIXA DE SOM AMPLIFICADA COM 2.200W DE POTÊNCIA, COM 02 SUBWOOFERS DE 12 POLEGADAS E 02 TWEETERS, COM ENTRADAS AUXILIAR, CARTÃO DE MEMÓRIA (SD), BLUETOOTH E CONEXÃO USB E RÁDIO FM, COM RODINHAS RESISTENTES. ESPECIFICAÇÕES TÉCNICAS MÍNIMAS: RMS: 2200W, AUTOFALANTE: 2 X 12 SUBWOOFER, TWEETER: 2 X 4 FUNÇÃO KARAOKÊ, ALTO FALANTE COM LUZ DE LED, FUNÇÃO BLUETOOTH, BIVOLT (110/220V) FREQUÊNCIA: 40HZ - 18 KHZ, FORMATOS DE ÁUDIO: MP3, WAVE, FLAC E WMA, CONEXÕES: 01 X ENTRADA AUXILIAR (P2), 01 X ENTRADA MICROFONE OU GUITARRA (P10), 01 X ENTRADA USB (REPRODUÇÃO MP3), 01 X CARTÃO DE MEMÓRIA (SD), A BATERIA COM CABO PARA REALIZAR O CARREGAMENTO.

<b>Autor</b>	<b>Marca/Modelo</b>	<b>Valor</b>
PARTICIPANTE 115	MULTILASER / MULTILASER	1.501,25
PARTICIPANTE 087	tr / tr	1.501,00
PARTICIPANTE 114	MULTILASER / PULSE SP 500 2.300 RMS	2.900,00

**LOTE 7**

**Item: 1**                      Quant.: 3                      Unidade: UN                      Val. Ref.: 2.353,12

Descrição: AR CONDICIONADO INVERTER 9000 BTUS - TIPO SPLIT, COM FUNÇÃO FRIO

<b>Autor</b>	<b>Marca/Modelo</b>	<b>Valor</b>
PARTICIPANTE 116	BRITANIA / 900ITF2	2.353,12
PARTICIPANTE 067	HQ / HI WALL 9000 F	2.350,00
PARTICIPANTE 075	AGRATTO / LCST9FIR4 LCST9FER4	2.353,00
PARTICIPANTE 015	PHILCO / PAC9000IFM15	2.353,12
PARTICIPANTE 010	AGRATTO / AGRATTO	2.350,00
PARTICIPANTE 030	AGRATTO / INVERTER LCST9F-02I-9KBTU	2.350,00
PARTICIPANTE 135	AGRATTO / LCS9F	2.353,00
PARTICIPANTE 052	AGRATTO / 9F-02 9KBTU	2.353,00
PARTICIPANTE 128	BRITANIA / BAC9000IFM15	2.353,12
PARTICIPANTE 113	TCL / 9000 BTUS	2.353,12
PARTICIPANTE 098	AUDISAT / AUDISAT	2.353,12

**LOTE 8**

**Item: 1**                      Quant.: 12                      Unidade: UN                      Val. Ref.: 2.353,12

Descrição: AR CONDICIONADO INVERTER 9000 BTUS - TIPO SPLIT, COM FUNÇÃO QUENTE E FRIO

**MUNICIPIO DE TRES BARRAS DO PARANA  
TRÊS BARRAS DO PARANÁ-PR**

<b>Autor</b>	<b>Marca/Modelo</b>	<b>Valor</b>
PARTICIPANTE 034	AGRATTO / INVERTER LCST9QF-02I-9KBTU	2.350,00
PARTICIPANTE 063	PHILCO / PAC9000IQFM15	2.353,12
PARTICIPANTE 021	AGRATTO / LCS9QF	2.353,00
PARTICIPANTE 148	ELGIN / 9000 BTUS	2.353,13
PARTICIPANTE 126	AGRATTO / LCST9QFIR4 LCST9QFER4	2.353,00
PARTICIPANTE 106	AUDISAT / AUDISAT	2.353,12
PARTICIPANTE 089	BRITÂNIA / 9.000 BTU Q/F	2.350,00
PARTICIPANTE 140	PHILCO / PAC9000IQFM15	2.353,12
PARTICIPANTE 051	AGRATTO / 9QF-02 9KBTU	2.353,00
PARTICIPANTE 057	AGRATTO / AGRATTO	2.350,00

**LOTE 9**

**Item: 1**                      Quant.: 5                      Unidade: UN                      Val. Ref.: 2.380,38  
 Descrição: AR CONDICIONADO INVERTER 12000 BTUS - TIPO SPLIT, COM FUNÇÃO FRIO

<b>Autor</b>	<b>Marca/Modelo</b>	<b>Valor</b>
PARTICIPANTE 085	AUDISAT / AUDISAT	2.380,38
PARTICIPANTE 065	HQ / 12.000 BTU F	2.380,00
PARTICIPANTE 141	ELGIN / 12000 BTUS	2.380,38
PARTICIPANTE 072	PHILCO / PAC12000IFM15	2.380,38
PARTICIPANTE 043	AGRATTO / INVERTER LCST12F-02I-12KBTU	2.380,00
PARTICIPANTE 101	AGRATTO / AGRATTO	2.380,00
PARTICIPANTE 046	PHILCO / PAC12000IFM15	2.380,00
PARTICIPANTE 024	AGRATTO / 12F-02 9KBTU	2.380,00
PARTICIPANTE 058	PHILCO / PAC12000IFM15	2.380,38
PARTICIPANTE 011	AGRATTO / LCST12FIR4 LCST12FER4	2.380,00

**LOTE 10**

**Item: 1**                      Quant.: 5                      Unidade: UN                      Val. Ref.: 2.487,94  
 Descrição: AR CONDICIONADO INVERTER 12000 BTUS - TIPO SPLIT, COM FUNÇÃO QUENTE E FRIO

<b>Autor</b>	<b>Marca/Modelo</b>	<b>Valor</b>
PARTICIPANTE 050	AUDISAT / AUDISAT	2.487,94
PARTICIPANTE 090	BRITÂNIA / 12.000 BTU Q/F	2.487,00
PARTICIPANTE 015	AGRATTO / LCST12QFIR4 LCST12QFER4	2.487,00
PARTICIPANTE 114	ELGIN / 12000 BTUS	2.487,94
PARTICIPANTE 028	PHILCO / PAC12000IQFM15	2.487,94
PARTICIPANTE 058	AGRATTO / 12QF-02 9KBTU	2.487,00
PARTICIPANTE 026	PHILCO / PAC12000IQFM15	2.487,00
PARTICIPANTE 075	PHILCO / PAC12000IQFM15	2.487,94
PARTICIPANTE 067	AGRATTO / INVERTER LCST12QF-02I-12KBTU	2.480,00
PARTICIPANTE 070	AGRATTO / AGRATTO	2.480,00

**LOTE 11**

**Item: 1**                      Quant.: 1                      Unidade: UN                      Val. Ref.: 1.793,09

**MUNICIPIO DE TRES BARRAS DO PARANA  
TRÊS BARRAS DO PARANÁ-PR**

Descrição: PISCINA DE BOLINHA INFANTIL COLORIDA, MEDINDO 1,5 M X 1,5 M COMPLETA, CONTENDO TODOS OS ACESSÓRIOS E NO MÍNIMO 800 BOLINHAS. FEITA EM MADEIRA MDF, BAGUM; PARAFUSO; REDE; FERRO GALVANIZADO, ALTURA TOTAL MONTADA 1,80M, CAPACIDADE MÁXIMA: 2 CRIANÇAS

Autor	Marca/Modelo	Valor
PARTICIPANTE 130	DEDO BRINQUEDOS / 1,5X1,5 C/800 BOLINHAS	1.793,00
PARTICIPANTE 006	LIG LIG	1.793,09
PARTICIPANTE 141	LG / 1,50	1.790,00
PARTICIPANTE 128	Valentina Brinquedos / Valentina Brinquedos	1.793,00
PARTICIPANTE 127	MC PLAY / 150X150	1.793,09
PARTICIPANTE 051	NATALPLAST / PISCINA DE BOLINHA	1.793,09

**LOTE 12**

**Item: 1**            Quant.: 50            Unidade: UN            Val. Ref.: 70,41  
Descrição: TATAME FEITO EM EVA, MEDINDO 100 CM X 100 CM X 3CM.

Autor	Marca/Modelo	Valor
PARTICIPANTE 098	EVA MAX / 100X100X3	70,41
PARTICIPANTE 010	Evab / 30mm	70,41

**LOTE 13**

**Item: 1**            Quant.: 1            Unidade: UN            Val. Ref.: 2.611,11  
Descrição: MESA DE PEBOLIM, ESTRUTURA EM MADEIRA MACIÇA, COM APLICAÇÃO DE VERNIZ, DESIGN EM FORMA DE CAIXA DUPLA, BONECOS EM POLIPROPILENO (PP - PLÁSTICO), CONTADOR DE PONTOS (MARCADOR DE PLACA), VARÕES PASSANTES ERGONÔMICOS, GIRO DE 360° DOS GOLEIROS, PÉS COM SAPATA PLÁSTICA, ACOMPANHA DUAS BOLAS, COMPARTIMENTO COLETOR DE BOLAS, COMPRIMENTO MÍNIMO 1,30 M X LARGURA MÍNIMA 0,90 CM, ALTURA MÍNIMA 0,75 CM,

Autor	Marca/Modelo	Valor
PARTICIPANTE 135	Klopf / 1052	2.611,00
PARTICIPANTE 011	Klopf / 1052	2.611,11
PARTICIPANTE 060	KLOPF / LUXO-1051	2.611,00
PARTICIPANTE 147	KLOPF / 1052	2.600,00
PARTICIPANTE 023	Klopf / 1052	2.610,00
PARTICIPANTE 065	KLOPF / KLOPF	2.611,00
PARTICIPANTE 127	KLOPF / 1070	2.611,11
PARTICIPANTE 005	KLOPF / MESA DE PEBOLIM	2.611,11

**LOTE 14**

**Item: 1**            Quant.: 2            Unidade: UN            Val. Ref.: 4.297,50  
Descrição: TENDA PIRAMIDAL 5 M X 5 M MONTÁVEL E DESMONTÁVEL, FABRICA EM FERRO, COM ENCAIXES PARA FACILITAR SUA MONTAGEM E DESMONTAGEM. REFORÇADAS COM MATERIAL DE MAIOR ESPESSURA NOS PONTOS DE TENSIONAMENTO E RUPTURA, A TENDA POSSUI LONAS DE COBERTURA EM PVC CALANDRADO, REFORÇO EM POLIÉSTER IMPERMEÁVEL, BLACK OUT SOLAR, NÃO PROPAGADOR DE CHAMAS, ANTI MOFO E VULCANIZADAS EM ALTA TEMPERATURA, GARANTINDO MAIOR DURABILIDADE DO PRODUTO. PÉS DE SUSTENTAÇÃO COM 2,5MTS DE ALTURA.

**MUNICÍPIO DE TRES BARRAS DO PARANA  
TRÊS BARRAS DO PARANÁ-PR**

<b>Autor</b>	<b>Marca/Modelo</b>	<b>Valor</b>
PARTICIPANTE 052	TP / 5x5	4.290,00
PARTICIPANTE 017	ALUBAN / PIRAMIDAL	4.297,50
PARTICIPANTE 006	LOC UP TENDAS / PIRAMIDAL	4.200,00
PARTICIPANTE 128	Propria / Piramidal	4.297,50
PARTICIPANTE 046	TENDAS ARAGUAIA / 5X5X2,5	4.297,50

**LOTE 15**

**Item: 1**                      **Quant.: 1**                      **Unidade: UN**                      **Val. Ref.: 21.302,87**

Descrição: TENDA PIRAMIDAL 10 M X 10 M - ESTRUTURA COM BARRAS METÁLICAS DE FERRO TUBULAR DE 16 A 18#, COM NO MÍNIMO 06 PÉS, ESTRUTURA GALVANIZADA E IGUALMENTE SOLDADA EM SISTEMA MIG, ALTURA MÍNIMA DOS PÉS 03 METROS, COBERTURA CONFECCIONADA EM LONA EMBORRACHADA TD 1000, ANTIOXIDANTE, ANTICHAMAS, ANTI-FUNGOS, IMPERMEÁVEL E ANTI-TÉRMICA, AS EMENDAS DA LONA DEVERÃO SER FEITAS COM SISTEMA DE VULCANIZAÇÃO ELETRÔNICA, FIXAÇÃO DA LONA NA ESTRUTURA METÁLICA DEVE SER MEDIANTE VELCROS DE NO MÍNIMO 05 CM.

<b>Autor</b>	<b>Marca/Modelo</b>	<b>Valor</b>
PARTICIPANTE 023	Aluban / Aluban	21.302,00
PARTICIPANTE 061	TP / 10x10	21.300,00
PARTICIPANTE 134	GOIANIA TENDAS / 10 X 10	21.300,00
PARTICIPANTE 024	MUNDIAL TENDAS / 10X10	21.300,00
PARTICIPANTE 083	TENDAS ARAGUAIA / 10X10X5	21.302,87
PARTICIPANTE 019	Propria / Piramidal	21.302,87
PARTICIPANTE 033	TENDAS GOIANA / 10X10	21.302,87
PARTICIPANTE 022	ALUBAN / PIRAMIDAL	21.302,87
PARTICIPANTE 013	LOC UP TENDAS / PIRAMIDAL	21.300,00

**LOTE 16**

**Item: 1**                      **Quant.: 2**                      **Unidade: UN**                      **Val. Ref.: 767,05**

Descrição: FORNO MICRO ONDAS - ESPECIFICAÇÃO TÉCNICA: FORNO; MICRO-ONDAS DOMÉSTICO; DE BANCADA POTÊNCIA MÍNIMA DE 900 WATTS; EM AÇO INOX, COM ACABAMENTO NA COR PRETA; COM MEMORIA PROGRAMÁVEL, PAINEL TOUCH E DISPLAY LCD; MEDINDO ( 53,9 X 30,7 X 43 )CM (L X A X P); CAPACIDADE 32 LITROS; COM FUNÇÃO GRILL, DOURA, ASSA, DESCONGELA, ESQUENTA, GRATINA E MANTER AQUECIDO; VISOR FRONTAL, VIDRO DUPLO TEMPERADO, ILUMINAÇÃO INTERNA, COMANDO NO PAINEL; 10 NÍVEIS DE POTÊNCIA; NA VOLTAGEM 127 V;

<b>Autor</b>	<b>Marca/Modelo</b>	<b>Valor</b>
PARTICIPANTE 113	Agratto - AMIC01N / Agratto - AMIC01N	767,05
PARTICIPANTE 091	MONDIAL / MO-02-34-E	822,58
PARTICIPANTE 031	MONDIAL / MO0234	767,05

**LOTE 17**

**Item: 1**                      **Quant.: 1**                      **Unidade: UN**                      **Val. Ref.: 3.714,47**

Descrição: FOGÃO INDUSTRIAL 06 BOCAS - CHAPA DE 30 X 30 CM E 02 FORNOS, COM ESTRUTURA REFORÇADA, COM SUPERFÍCIE LISA E SEM EMENDAS, FABRICAÇÃO EM AÇO CARBONO COM PINTURA ELETROSTÁTICA. ALTURA MÍIMA DE 80 CM E COMPRIMENTO MÍNIMO DE 140 CM, QUEIMADORES EM FERRO FUNDIDO, SENDO 03 QUEIMADORES DUPLOS E 03 QUEIMADORES SIMPLES, 02 FORNOS COM CAPACIDADE PARA 93 LITROS, COM CHAPA BIFETEIRA, QUADRO SEM EMENDAS, GRELHAS EM FERRO FUNDIDO, COM BANDEJAS COLETORAS DE GORDURA, ALIMENTAÇÃO A GÁS



**MUNICÍPIO DE TRES BARRAS DO PARANA  
TRÊS BARRAS DO PARANÁ-PR**

<b>Autor</b>	<b>Marca/Modelo</b>	<b>Valor</b>
PARTICIPANTE 134	ITAJOBI / 56028/2X9003-EP	3.714,47
PARTICIPANTE 127	ITAJOBI / 57123/9003-EP	3.710,00
PARTICIPANTE 061	CRISTAL AÇO / 30X30	3.714,47
PARTICIPANTE 063	ITAJOBI	3.714,47
PARTICIPANTE 097	ITAJOBI / 37124 + 9001EP	3.714,00
PARTICIPANTE 049	Cefaz / FB62F	3.714,47
PARTICIPANTE 033	MR FOGÕES / 610122	3.714,47

**LOTE 18**

**Item: 1**      **Quant.: 1**      **Unidade: UN**      **Val. Ref.: 949,57**

**Descrição:** FURADEIRA DE IMPACTO, COM MALETA, CHAVE DE MANDRIL, EMPUNHADURA E LIMITADOR DE PROFUNDIDADE, POTÊNCIA MÍNIMA DE 750W E TENSÃO 127V

<b>Autor</b>	<b>Marca/Modelo</b>	<b>Valor</b>
PARTICIPANTE 038	BOSCH / GSB 13	945,00
PARTICIPANTE 042	Bosh / GSB13RE	949,57
PARTICIPANTE 137	Vonder / FIV 853	949,57
PARTICIPANTE 135	Bosch - GSB13RE / Bosch - GSB13RE	949,57
PARTICIPANTE 043	BOSCH / PROFISSIONAL	949,57
PARTICIPANTE 036	DW / DW	949,57
PARTICIPANTE 114	HOTTER / 750	949,57
PARTICIPANTE 104	EOS / EFU02PRO-110V	949,57
PARTICIPANTE 003	EOS / 750W	2.000,00
PARTICIPANTE 089	HOLTTER / 750W+MALETA	949,00

**LOTE 19**

**Item: 1**      **Quant.: 2**      **Unidade: UN**      **Val. Ref.: 812,90**

**Descrição:** PARAFUSADEIRA DE IMPACTO, A BATERIA DE 18 VOLTS, INCLUSO 1 BATERIA DE 18 VOLTS, CARRÉGADOR BIVOLT E MALETA. CONTENDO AS DIMENSÕES MÍNIMAS DE LARGURA: 28CM; ALTURA: 10CM; COMPRIMENTO: 32CM

<b>Autor</b>	<b>Marca/Modelo</b>	<b>Valor</b>
PARTICIPANTE 020	DW / DW	812,90
PARTICIPANTE 046	TITANIUM / 05625	812,90
PARTICIPANTE 042	LITH / 18V	2.000,00
PARTICIPANTE 047	Vonder / PFV 200i	812,00
PARTICIPANTE 033	WAP / WAP PARAFUSADEIRA 3/8" K21 ID01	812,90
PARTICIPANTE 072	LI-LON / 3/8	812,90

**LOTE 20**

**Item: 1**      **Quant.: 5**      **Unidade: UN**      **Val. Ref.: 2.293,62**

**Descrição:** BEBEDOURO INDUSTRIAL EM INOX COM 02 TORNEIRAS COM CAPACIDADE MÍNIMA DE 100 LITROS, APARADOR DE ÁGUA FRONTAL EM CHAPA DE AÇO INOX COM RALO, RESERVATÓRIO D'ÁGUA EM PP ATÓXICO COM CONTROLE DE TEMPERATURA DA ÁGUA. DIMENSÕES MÍNIMAS: COMPRIMENTO 70 CM X ALTURA 140 CM X PROFUNDIDADE 70 CM, COM FILTRO E CERTIFICADO PELO INMETRO

**MUNICÍPIO DE TRES BARRAS DO PARANA  
TRÊS BARRAS DO PARANÁ-PR**

<b>Autor</b>	<b>Marca/Modelo</b>	<b>Valor</b>
PARTICIPANTE 082	KNOX / K100	2.293,62
PARTICIPANTE 032	BEL FRIO / BEL FRIO / BEL 100 220V 2T	2.293,62
PARTICIPANTE 100	NARDIN / 100L	2.293,00

**LOTE 21**

**Item: 1**            **Quant.: 3**            **Unidade: UN**            **Val. Ref.: 789,71**

Descrição: LAVADORA DE ALTA PRESSÃO - PRESSÃO MÁXIMA (BAR): 100 / 120, PRESSÃO DE TRABALHO (BAR): 72 / 100, VAZÃO MÁXIMA DE ÁGUA (L/H): 450 / 520, POTÊNCIA (KW): 1.6 / 1.8, PESO (KG): 8.8 / 9.6, COMPRIMENTO DA MANGUEIRA DE ALTA PRESSÃO 06 METROS, COM RODAS INTEGRADAS, POSSUINDO LOCAL APROPRIADO PARA GUARDAR OS ITENS DE LANÇA, MANGUEIRA, CABO ELÉTRICO, PISTOLA E BICOS, COM SISTEMA ENGATE RÁPIDO E ANTITORÇÃO

<b>Autor</b>	<b>Marca/Modelo</b>	<b>Valor</b>
PARTICIPANTE 007	Toyama / TEPW2200	789,71
PARTICIPANTE 029	TEKNA / HLX140	2.000,00
PARTICIPANTE 006	Vonder / LAV 1600	789,00

**LOTE 22**

**Item: 1**            **Quant.: 1**            **Unidade: UN**            **Val. Ref.: 2.163,00**

Descrição: CARRINHO CORTADOR DE GRAMA A GASOLINA COM MOTORIZAÇÃO DE 3.5 HP 3000RPM, CONTENDO RESERVATÓRIO PARA GASOLINA. MODOS DE CORTE: DESCARTE LATERAL, COLETA, BIOCLIP. CAPACIDADE DO TANQUE: 1 LITRO, CAPACIDADE DO COLETOR: 65 LITROS, LARGURA DE CORTE: 51CM, TRAÇÃO TRASEIRA, VELOCIDADE: 3,6KM/H, COM SISTEMA DE AJUSTE DE ALTURA DO CORTE E GUIDÃO DOBRÁVEL E ERGONÔMICO.

<b>Autor</b>	<b>Marca/Modelo</b>	<b>Valor</b>
PARTICIPANTE 021	Toyama / TOYAMA-404-023	2.163,00
PARTICIPANTE 139	TAYANA / TLM42RM38	2.163,00
PARTICIPANTE 102	Garthen / GR-3500C	2.163,00

**LOTE 23**

**Item: 1**            **Quant.: 1**            **Unidade: UN**            **Val. Ref.: 903,30**

Descrição: ESCADA EXTENSÍVEL 13X2, COM 26 DEGRAUS EM ALUMÍNIO, MEDIDAS MÍNIMAS DE 06 M DE COMPRIMENTO, COM CAPACIDADE MÍNIMA DE PESO 150 KG

<b>Autor</b>	<b>Marca/Modelo</b>	<b>Valor</b>
PARTICIPANTE 069	Alulev / .	903,00
PARTICIPANTE 015	MOR / 13X2	903,30

**LOTE 24**

**Item: 1**            **Quant.: 1**            **Unidade: UN**            **Val. Ref.: 71,39**

Descrição: PULVERIZADOR DE COMPRESSÃO PRÉVIA - CAPACIDADE DE RESERVATÓRIO MÍNIMO DE 08 LITROS, COM UMA PRESSÃO MÁXIMA DE TRABALHO DE 3 BAR (43,5 LBF/POL<sup>2</sup>), COM SISTEMA DE ACIONAMENTO TIPO BOMBA, COM SISTEMA DE COMPRESSÃO PRÉVIA

<b>Autor</b>	<b>Marca/Modelo</b>	<b>Valor</b>
PARTICIPANTE 129	Vonder / .	120,00

**LOTE 25**

**Item: 1**            **Quant.: 1**            **Unidade: UN**            **Val. Ref.: 3.466,91**

**MUNICÍPIO DE TRES BARRAS DO PARANA  
TRÊS BARRAS DO PARANÁ-PR**

Descrição: EQUIPAMENTO DE ASPERSÃO DE INSETICIDAS A ULTRA BAIXO VOLUME MOTORIZADO COSTAL - BOMBA COSTA MOTORIZADA - FABRICADO EM PLÁSTICO REFORÇADO COM COXINS ANTIVIBRATÓRIOS, MOTOR 02 TEMPOS A GASOLINA, REFRIGERADO A AR, COM POTÊNCIA MÍNIMA DE 04 HP, ROTAÇÃO ENTRE 2500 A 8000 RPM, COM IGNIÇÃO ELETRÔNICA, COM PROTEÇÃO DE CARENAGENS NAS PARTES AQUECIDAS, FILTRO DE AR DE PAPEL SECO COM CAPACIDADE DE RETENÇÃO DE PARTÍCULAS. TANQUE DE COMBUSTÍVEL MÍNIMO DE 02 LITROS. TANQUE DE FORMULAÇÃO DE INSETICIDA COM NO MÍNIMO 08 LITROS DE CAPACIDADE, CONTRA EFEITOS SOLARES. LANÇA DE PULVERIZAÇÃO COM MANGOTE FLEXÍVEL SANFONADO E TUBO DE PLÁSTICO RÍGIDO ROTATIVO (ARTICULÁVEL). BOCAL NEBULIZADOR DEVE OPERAR SEGUNDO CONC

Autor	Marca/Modelo	Valor
PARTICIPANTE 005	VULCAN / VPM260	7.000,00
PARTICIPANTE 010	Branco / BRANCO-90314690	3.466,90
PARTICIPANTE 119	Kawashima / AT 8020-U	3.466,91

**LOTE 26**

Item: 1            Quant.: 4            Unidade: UN            Val. Ref.: 980,70

Descrição: ROÇADEIRA PROFISSIONAL - A GASOLINA,, CILINDRADA MÍNIMA DE 35.2, POTÊNCIA MÍNIMA DE 2.3 CV, ROTAÇÃO LENTA MÍNIMA DE 2.8 RPM, ROTAÇÃO MÁXIMA DE 12.5 RPM, CAPACIDADE MÍNIMA DO TANQUE DE 0,56 LITROS, PESO APROXIMADO DE 7,7 KG SEM COMBUSTÍVEL - MARCAS PRÉ-APROVADAS STIHL/HUSQVARNA

Autor	Marca/Modelo	Valor
PARTICIPANTE 004	Fortgpro / FORTGPRO-FG9120	980,70
PARTICIPANTE 116	VULCAN / VR620H	2.000,00
PARTICIPANTE 088	Kawashima / KW 43-LE	980,70
PARTICIPANTE 075	VULCAN / VR620H	980,70
PARTICIPANTE 027	nakata wasaki / modelo lateral nwb520	950,00

**LOTE 27**

Item: 1            Quant.: 3            Unidade: UN            Val. Ref.: 1.883,33

Descrição: SOPRADOR COSTAL - A GASOLINA, POTÊNCIA MÍNIMA 1.1 CV, VELOCIDADE MÍNIMA DO AR 80 M/S, FORÇA DO SOPRO MÍNIMA 15 N, CAPACIDADE MÍNIMA DO TANQUE DE COMBUSTÍVEL 0.44 LITROS - MARCAS PRÉ-APROVADAS STIHL/HUSQVARNA

Autor	Marca/Modelo	Valor
PARTICIPANTE 034	Garten / GSF-260	1.883,33
PARTICIPANTE 105	NAGANO / NSFG	4.000,00
PARTICIPANTE 138	VULCAN / SV430	1.833,33
PARTICIPANTE 058	sb / sb	2.500,00
PARTICIPANTE 073	Vonder / SCV 427	1.883,30
PARTICIPANTE 119	TOYAMA / TB57B	1.883,00

**LOTE 28**

Item: 1            Quant.: 1            Unidade: UN            Val. Ref.: 13.903,75

Descrição: CONSULTÓRIO ODONTOLÓGICO, SENDO, CONJUNTO DE EQUIPAMENTOS COMPATÍVEIS E PRODUZIDOS PELO MESMO FABRICANTE, COMPOSTO PELOS COMPONENTES ABAIXO RELACIONADOS: CADEIRA ODONTOLÓGICA. ESTRUTURA FABRICADA EM AÇO. TRATAMENTO ANTICORROSIVO. PINTURA EPÓXI OU ELETROSTÁTICA LISA. ESTABILIDADE ESTÁTICA E DINÂMICA EM TODAS AS POSIÇÕES DE USO NA SUA CAPACIDADE MÁXIMA. BASE C/ PROTEÇÃO EM BORRACHA OU MATERIAL SIMILAR. REVESTIMENTO DO ESTOFAMENTO EM MATERIAL PVC LAMINADO, SEM COSTURAS, NA COR VERDE CLARA. PROTEÇÃO PLÁSTICA P/ OS PÉS DO PACIENTE. BRAÇO DA CADEIRA C/ FORMATO E FIXAÇÃO QUE FACILITEM O ACESSO DO PACIENTE. ENCOSTO DA CABEÇA ARTICULÁVEL, C/ MOVIMENTO LONGITUDINAL. ACIONAMENTO ATRAVÉS DE COMANDOS ELÉ

**MUNICIPIO DE TRES BARRAS DO PARANA  
TRÊS BARRAS DO PARANÁ-PR**

<b>Autor</b>	<b>Marca/Modelo</b>	<b>Valor</b>
PARTICIPANTE 143	SANTARÉM / PHOENIX I	13.900,00
PARTICIPANTE 020	DENTEMED / CJTO ODONTOLOGICO MAGNUS PRIME FLEX OU CART	13.900,00

**LOTE 29**

**Item: 1**                      Quant.: 12                      Unidade: UN                      Val. Ref.: 482,52

Descrição: MOCHO ODONTOLÓGICO DE ELEVAÇÃO DO ASSENTO A GÁS ATRAVÉS DE ALAVANCA NA BASE DO ASSENTO. ALTURA REGULÁVEL. ENCOSTO REGULÁVEL COM AJUSTE DE APROXIMAÇÃO. BASE COM 5 RODÍZIOS. ESTOFAMENTO RESISTENTE E COM BASE RÍGIDA. REVESTIMENTO EM PVC SEM COSTURA. ESPUMA DE DENSIDADE CONTROLADA. GARANTIA DE 1 (UM) ANO

<b>Autor</b>	<b>Marca/Modelo</b>	<b>Valor</b>
PARTICIPANTE 029	QUALITA / QMCHE	482,52
PARTICIPANTE 128	RENASCER / RN9010	484,52
PARTICIPANTE 140	RMP / CLINIC	480,00
PARTICIPANTE 114	DENTEMED / MOCHO A GÁS MAGNUS GOLD	480,00

**LOTE 30**

**Item: 1**                      Quant.: 4                      Unidade: UN                      Val. Ref.: 3.341,33

Descrição: COMPRESSOR DE AR ODONTOLÓGICO COM PINTURA INTERNA DO RESERVATÓRIO ANTIOXIDANTE, PROTETOR TÉRMICO, PROTEÇÃO PARA O MOTOR ELÉTRICO E FILTROS NA ENTRADA E SAÍDA DE AR. ATENDE 1 OU MAIS CONSULTÓRIOS ODONTOLÓGICOS. INFORMAÇÕES TÉCNICAS: TENSÃO: 110V OU 220V POTÊNCIA: MÍNIMA 1.700W (2.28 HP), DESLOCAMENTO TEÓRICO APROXIMADO 424 L/MIN, PRESSÃO MÁXIMA: 8 BAR, BAIXO RUÍDO, GARANTIA: 1 ANO E ASSISTÊNCIA TÉCNICA

<b>Autor</b>	<b>Marca/Modelo</b>	<b>Valor</b>
PARTICIPANTE 117	COMPBRASIL / 1100*2 50 LTS 220V	3.340,00
PARTICIPANTE 112	Motomil CMO - 8/50 / Motomil CMO - 8/50	2.999,00
PARTICIPANTE 060	MOTOMIL / CMO	3.340,00
PARTICIPANTE 101	compbrasil / 50lt	3.300,00
PARTICIPANTE 088	MOTOMIL / CMO-8/50	3.340,00
PARTICIPANTE 022	tr / tr	3.341,00
PARTICIPANTE 071	CONFORME TR / CONFORME TR	3.341,33
PARTICIPANTE 064	Motomil / CMO-8/50	3.341,33

**LOTE 31**

**Item: 1**                      Quant.: 2                      Unidade: UN                      Val. Ref.: 959,67

Descrição: BALANÇA ANTROPOMÉTRICA ELETRÔNICA DIGITAL ADULTA COM RÉGUA ANTROPOMÉTRICA ACOPLADA, VISOR EM LCD DIGITAL, COM CAPACIDADE PARA 200 KG, COM DIVISÕES DE PELO MENOS 100G, PESAGEM IMEDIATA DISPENSANDO PRAQUECIMENTO. ACABAMENTO EM TINTA ELETROSTÁTICA. TAPETE/PISO EM BORRACHA ANTIDERRAPANTE. PÉS REGULÁVEIS EM BORRACHA SINTÉTICA E COM SELETOR DE VOLTAGEM DE 110 E 220 V. AFERIDO PELO INMETRO. GARANTIA MÍNIMA DE 01 (UM) ANO. GARANTIA MÍNIMA DE 01 (UM) ANO. ACOMPANHA MANUAL DE INSTRUÇÃO DE USO EM IDIOMA PORTUGUÊS. ASSISTÊNCIA TÉCNICA DO EQUIPAMENTO DEVERÁ SER NO ESTADO DO PARANÁ, SE NÃO HOVER, A EMPRESA VENCEDORA DEVERÁ COMPROMETERSE A REALIZAR GRATUITAMENTE O TRANSLADO DOS EQUIPAMENTOS ATÉ O LOCAL D

<b>Autor</b>	<b>Marca/Modelo</b>	<b>Valor</b>
PARTICIPANTE 023	LIDER / P200C	959,00

**LOTE 32**

**Item: 1**                      Quant.: 3                      Unidade: UN                      Val. Ref.: 858,33

**MUNICÍPIO DE TRES BARRAS DO PARANA  
TRÊS BARRAS DO PARANÁ-PR**

Descrição: CARRINHO PARA CURATIVO ESTRUTURA TUBULAR EM AÇO INOX CROMADO, TAMPO E PRATELEIRA EM CHAPA DE AÇO INOX, PÉS, VARANDAS E SUPORTE PARA BALDE E BACIA CROMADOS, PÉS COM RODÍZIO DE 2" A 3" DE DIÂMETRO, FIXAÇÃO DO TAMPO, DA PRATELEIRA E ARMAÇÃO POR MEIO DE PARAFUSOS SOBRE ARRUELAS DE PRESSÃO, ACOMPANHA 01 BALDE EM ALUMÍNIO POLIDO OU EM AÇO INOXIDÁVEL. DIMENSÕES APROXIMADAS DE 0,45 M DE LARGURA X 0,80 M DE ALTURA X 0,75 M DE PROFUNDIDADE. GARANTIA MÍNIMA DE 01 (UM) ANO PARA DEFEITOS DE FABRICAÇÃO

Autor	Marca/Modelo	Valor
PARTICIPANTE 018	HOSP / CC	850,00
PARTICIPANTE 111	RENASCER / RN04010	858,33
PARTICIPANTE 140	Própria / 394	740,00
PARTICIPANTE 112	PROPRIO / PROPRIO	858,33
PARTICIPANTE 046	PROPRIA / PROPRIO	858,33

**LOTE 34**

Item: 1                      Quant.: 3                      Unidade: UN                      Val. Ref.: 176,15

Descrição: EQUIPAMENTO PORTÁTIL, COMPACTO, PARA MEDIÇÃO DE COMPRIMENTO DE INDIVÍDUOS EM POSIÇÃO HORIZONTAL (DEITADA). CONFECCIONADO EM ACRÍLICO, E/OU ALUMÍNIO, E/OU PVC, E/OU LONA PLÁSTICA, RESISTENTE À ABRASÃO, QUE NÃO ABSORVA A UMIDADE E QUE POSSIBILITE A HIGIENIZAÇÃO SEM DETERIORAÇÃO DA ESCALA DE MEDIÇÃO. ESCALA NUMERADA A CADA CENTÍMETRO, COM FAIXA DE INDICAÇÃO DE 30 CM A 1,0 M. GARANTIA DE 1 (UM) ANO.

Autor	Marca/Modelo	Valor
PARTICIPANTE 019	Balmak INF 100 P / Balmak INF 100 P	176,00

**LOTE 35**

Item: 1                      Quant.: 1                      Unidade: UN                      Val. Ref.: 387,63

Descrição: FOCO AUXILIAR - LUMINÁRIA FLEXÍVEL COM LÂMPADA, ESTRUTURA EM TUBO REDONDO DE 1" X 1,20 MM. COM ANEL DE FIXAÇÃO, HASTE FLEXÍVEL E CROMADA, PÉS EM FERRO FUNDIDO, ACABAMENTO EM PINTURA EPÓXI, ALTURA APROXIMADA DE 1,10 CM E MÁXIMO DE 1,60 CM. O FIO DE ALIMENTAÇÃO ELÉTRICA DEVE TER NO MÍNIMO 1,30 M. ACOMPANHA LÂMPADA DE 110 V. GARANTIA DE 1(UM) ANO. FABRICADO DE ACORDO COM PADRÕES INTERNACIONAIS DE QUALIDADE, NORMAS DA ABNT, APRESENTAR REGISTRO NO MS/ANVISA. REGISTRO MS/ ANVISA

Autor	Marca/Modelo	Valor
PARTICIPANTE 082	HOSP / FA	350,00

**LOTE 36**

Item: 1                      Quant.: 8                      Unidade: UN                      Val. Ref.: 529,75

Descrição: MESA AUXILIAR PARA MATERIAL GINECOLÓGICO COM TAMPA E PRATELEIRA EM CHAPA DE AÇO INOX 20 DE ACABAMENTO POLIDO, PÉS EM TUBO DE 1 X 1,20 MM, PÉS PROVIDOS DE RODAS GIRATÓRIAS DE 3" DE DIÂMETRO COM ARO DE RODAS DE POLIETILENO. EXTREMIDADES SEM ARESTAS. FIXAÇÃO DA PRATELEIRA SEJA POR SOLDA COM ACABAMENTO LISO. MEDINDO APROXIMADAMENTE 0,40 X 0,60 X 0,80M. GARANTIA DE 1(UM) ANO. FABRICADO DE ACORDO COM PADRÕES INTERNACIONAIS DE QUALIDADE, NORMAS DA ABNT, APRESENTAR REGISTRO NO MS/ANVISA.

Autor	Marca/Modelo	Valor
PARTICIPANTE 047	HOSP / MA	525,00
PARTICIPANTE 057	PROPRIA / PROPRIO	529,75
PARTICIPANTE 084	PROPRIO / PROPRIO	529,75
PARTICIPANTE 017	Própria / 3210	450,00

**LOTE 37**

Item: 1                      Quant.: 3                      Unidade: UN                      Val. Ref.: 457,24

**MUNICÍPIO DE TRES BARRAS DO PARANA  
TRÊS BARRAS DO PARANÁ-PR**

Descrição: MESA DE EXAMES CLÍNICOS COM ESTRUTURA TUBULAR METÁLICA ESMALTADA NA COR BRANCA (PINTURA EPÓXI OU ELETROSTÁTICA), LEITO ACOLCHOADO EM ESPUMA DE POLIURETANO DE 1ª QUALIDADE, REVESTIDO EM COURVIN, NA COR AZUL, CABECEIRA RECLINÁVEL MANUALMENTE ATRAVÉS DE CREMALHEIRA, PÉS COM PONTEIRA DE BORRACHA. ACOMPANHA SUPORTE PARA LENÇOL DE PAPEL DE 50 MM. DIMENSÕES APROXIMADAS DE 1,85 M DE COMPRIMENTO X 0,50 M DE LARGURA X 0,80 DE ALTURA. GARANTIA DE 1(UM) ANO. FABRICADO DE ACORDO COM PADRÕES INTERNACIONAIS DE QUALIDADE, NORMAS DA ABNT, APRESENTAR REGISTRO NO MS/ANVISA.

<b>Autor</b>	<b>Marca/Modelo</b>	<b>Valor</b>
PARTICIPANTE 043	HOSP / MEC	455,00

**LOTE 38**

**Item: 1**                      **Quant.: 9**                      **Unidade: UN**                      **Val. Ref.: 196,25**

Descrição: OTOSCÓPIO: EQUIPAMENTO PARA EXAME VISUAL DO OUVIDO. OTOSCÓPIO EM FIBRA ÓPTICA EM MATERIAL DE ALTA RESISTÊNCIA. LÂMPADA HALÓGENA, LENTE DE AUMENTO DE 2.5X E 05 ESPÉCULOS PERMANENTES DE PLÁSTICO COM DIÂMETROS APROXIMADOS: 2,5MM-3,0MM-3,5MM-4,0MM- 8,0 MM. POSSUIR REGULADOR DE ALTA E BAIXA LUMINOSIDADE E ENCAIXE PARA VISOR SOBRESSALENTE. POSSUIR CABO EM AÇO INOXIDÁVEL. POSSUIR VISOR ARTICULADO AO CABEÇOTE E MÓVEL. ACOMPANHAR LÂMPADA E VISOR SOBRESSALENTE. APRESENTAR CABO EM AÇO INOXIDÁVEL DE TAMANHO MÉDIO PARA PILHAS. POSSUIR LUPA REDONDA. POSSUIR CONTROLÉ DE INTENSIDADE DE LUZ DESEJÁVEL. ALIMENTAÇÃO POR PILHAS MÉDIAS COMUNS. ACOMPANHA ESTOJO REFORÇADO PARA ACONDICIONAMENTO E TRANSPORTE, CONTENDO

<b>Autor</b>	<b>Marca/Modelo</b>	<b>Valor</b>
PARTICIPANTE 007	MIKATOS / MINI	196,00

**LOTE 39**

**Item: 1**                      **Quant.: 1**                      **Unidade: UN**                      **Val. Ref.: 555,73**

Descrição: SISTEMA DE ILUMINAÇÃO PARA ESPECULO VAGINAL COM FONTE LED E WIRELESS, DIÂMETRO 25 MM X 95 MM, ILUMINÂNCIA DE 3.000 LUX, CONFECCIONADO EM ALUMÍNIO E POLIACETAL. CARREGADOR DE 57 X 80 X 48 CM, TENSÃO DE ALIMENTAÇÃO DE 115 - 230 V E FREQUÊNCIA DE OPERAÇÃO DE 50/60 HZ. BATERIA INTERNA DE 1200 MAH / 3,7 V, LITHIUM

<b>Autor</b>	<b>Marca/Modelo</b>	<b>Valor</b>
PARTICIPANTE 023	KOLPLAST / 10237610093	555,73

**LOTE 40**

**Item: 1**                      **Quant.: 3**                      **Unidade: UN**                      **Val. Ref.: 157,25**

Descrição: SUPORTE PARA SORO TIPO COLUNA EM TUBO DE AÇO INOXIDÁVEL DE 1" DE DIÂMETRO COM ANEL DE REGULAGEM, HASTE EM TUBO DE AÇO INOXIDÁVEL DE ¾ DE DIÂMETRO COM 4 GANCHOS NA EXTREMIDADE SUPERIOR, BASE COM 4 PÉS DE FERRO FUNDIDO, PINTURA EPÓXI NA COR BRANCA, COM RODÍZIOS, DIMENSÕES APROXIMADAS DE NO MÁXIMO 2,40 E MÍNIMO DE 1,70 M. GARANTIA DE 1 (UM) ANO.

<b>Autor</b>	<b>Marca/Modelo</b>	<b>Valor</b>
PARTICIPANTE 067	HOSP / SS	155,00

**LOTE 41**

**Item: 1**                      **Quant.: 8**                      **Unidade: UN**                      **Val. Ref.: 84,09**

Descrição: OXÍMETRO DE PULSO PORTÁTIL, AVANÇADO, PEQUENO E VERSÁTIL, PROJETADO PARA AVALIAR COM PRECISÃO A SATURAÇÃO DE OXIGÊNIO E A FREQUÊNCIA CARDÍACA. CARACTERÍSTICAS E FUNCIONALIDADES: SIMPLES - FÁCIL DE OPERAR COMPACTO - PESA APENAS 215 GR. FLEXÍVEL - FUNCIONA COM BATERIAS TIPO À OU ENERGIA AC (OPCIONAL VENDIDO SEPARADAMENTE). PODEROSO - MEMÓRIA DE 72 HORAS PARA ARMAZENAMENTO DE DADOS. EFICIENTE - OPERA 60 HORAS COM PILHAS À. < P ALIGN="JUSTIFY">VERSATILIDADE - COMBINOU TECNOLOGIA E ALGORITMOS AVANÇADOS BASEADOS EM ANOS DE EXPERIÊNCIA, PARA OFERECER UMA VARIEDADE DE FUNÇÕES EM SUAS EQUIPES. ESPECIFICAÇÕES OXÍMETRO: LIMITE DE SATURAÇÃO DE OXIGÊNIO (% SP02) 0% A 100% LIMITE DE FREQUÊNCIA CARDÍACA DE

**MUNICÍPIO DE TRES BARRAS DO PARANA  
TRÊS BARRAS DO PARANÁ-PR**

<b>Autor</b>	<b>Marca/Modelo</b>	<b>Valor</b>
PARTICIPANTE 122	CONTEC / CMS	80,00
PARTICIPANTE 134	pulse lk87 / oxímetro	84,00

**LOTE 42**

**Item: 1**                      **Quant.: 5**                      **Unidade: UN**                      **Val. Ref.: 640,67**

Descrição: OFTALMOSCÓPIO COM LÂMPADA: MÍNIMO DE 2.5 V, XENON HALÓGENA OU LED, ACOMPANHADO DE 02 LÂMPADAS; SELEÇÃO MÍNIMA DE 6 ABERTURAS, COM FILTRO LIVRE DE VERMELHO (UTILIZÁVEL EM QUALQUER ABERTURA); FILTRO POLARIZADOR PARA ELIMINAÇÃO DE REFLEXO MÍNIMO DE 20 LENTES PARA AJUSTES DE DIOPTRIAS; FAIXA MÍNIMA DE DIOPTRIAS: -25 A +22; MARCADOR DE DIOPTRIAS ILUMINADO; SAÍDA DE LUZ E ABERTURA SELADA À PROVA DE POEIRAS E SUJEIRAS; BORRACHA DE PROTEÇÃO PARA EVITAR RISCOS NALENTE; CABEÇA EM ABS RESISTENTE A IMPACTOS; CLIPE DE BOLSO E INTERRUPTOR LIGA/DESLIGA INTEGRADO AO CABO; CABO METÁLICO; ALIMENTAÇÃO ATRAVÉS DE PILHAS ALCALINAS E OU BATERIA RECARREGÁVEL, EM CASO DE BATERIA RECARREGÁVEL DEVE ACOMPANHAR RECARR

<b>Autor</b>	<b>Marca/Modelo</b>	<b>Valor</b>
PARTICIPANTE 037	RIESTER / SCOPE	620,00
PARTICIPANTE 106	MD Omni 3000 OF / MD Omni 3000 OF	640,00

**LOTE 43**

**Item: 1**                      **Quant.: 2**                      **Unidade: UN**                      **Val. Ref.: 1.332,67**

Descrição: CONJUNTO PORTÁTIL PARA OXIGENOTERAPIA CONTENDO: CILINDRO METÁLICO PARA ACONDICIONAMENTO DE OXIGÊNIO MEDICINAL, COM CAPACIDADE HIDRÁULICA DE 7 LITROS E 1,0 M<sup>3</sup>, TIPO G. DOTADO DE VÁLVULA DE SEGURANÇA PARA ENCHIMENTO E ABERTURA, CONEXÃO PADRÃO STANDARD; DEVE SER FORNECIDO REGULADOR DE PRESSÃO ADAPTADO A MANÔMETRO DE CARGA E REGULAGEM DE PRESSÃO, ALÉM DE FLUXÔMETRO, COM RÉGUA GRADUADA E ACIONAMENTO POR VÁLVULA MONTADO EM SUPORTE PRÓPRIO, QUE PERMITA TRANSPORTE E ADEQUADA FIXAÇÃO AO SOLO E ESTABILIZAÇÃO DURANTE O TRANSPORTE.

<b>Autor</b>	<b>Marca/Modelo</b>	<b>Valor</b>
PARTICIPANTE 054	MAT / KIT	1.330,00
PARTICIPANTE 077	GW / 7 LITROS	1.332,00

**LOTE 44**

**Item: 1**                      **Quant.: 7**                      **Unidade: UN**                      **Val. Ref.: 554,00**

Descrição: DETECTOR FETAL: EQUIPAMENTO PARA USO OBSTÉTRICO, NÃO INVASIVO, DESTINADO PARA DIAGNÓSTICO DE GRAVIDEZ MÚLTIPLA OU MORTE FETAL, LOCALIZAÇÃO DA PLACENTA, DETERMINAÇÃO DA VIDA FETAL A PARTIR DA 10ª SEMANA DE GESTAÇÃO APROXIMADAMENTE E AVALIAÇÃO DO BATIMENTO CARDIO-FETAL DURANTE O TRABALHO DE PARTO E O BEM-ESTAR DO FETO NO PRÉ-PARTO. EQUIPAMENTO DO TIPO: DIGITAL E PORTÁTIL. POSSUIR BOTÃO LIGA/DESLIGA. MONTADO EM CAIXA DE MATERIAL DE ALTA RESISTÊNCIA PARA SUPORTAR PEQUENOS E MÉDIOS IMPACTOS. MÉTODO POR ULTRASSOM. DISPLAY DIGITAL EM LCD PARA INDICAÇÃO DA FREQUÊNCIA CARDÍACA FETAL EM BATIMENTOS POR MINUTO (BPM). POSSUIR FUNÇÃO DE DESLIGAMENTO AUTOMÁTICO TEMPORIZADO. COM CONTROLES DE VOLUME E TONALI

<b>Autor</b>	<b>Marca/Modelo</b>	<b>Valor</b>
PARTICIPANTE 082	fetal doppler / detector fetal	550,00
PARTICIPANTE 100	MD FD 200 D / MD FD 200 D	500,00
PARTICIPANTE 097	CONTEC / 10CL	554,00
PARTICIPANTE 058	CONTEC / SB	550,00

**LOTE 46**

**Item: 1**                      **Quant.: 1**                      **Unidade: UN**                      **Val. Ref.: 980,00**

**MUNICÍPIO DE TRES BARRAS DO PARANA  
TRÊS BARRAS DO PARANÁ-PR**

Descrição: Envelope 16x23

Autor	Marca/Modelo	Valor
PARTICIPANTE 110	PROPRIO / PROPRIO	980,00
PARTICIPANTE 002	RENASCER / RN11002	980,00
PARTICIPANTE 091	RENASCER / RN11003	980,00

**LOTE 47**

Item: 1      Quant.: 1      Unidade: UN      Val. Ref.: 23.200,00

Descrição: LAVADORA ULTRASSÔNICA, USO HOSPITALAR, EM INOX, COM CAPACIDADE DE 30 LITROS, BIVOLT COM AS SEGUINTE CARACTERÍSTICAS MÍNIMAS: UNIDADE MICROPROCESSADA COM SISTEMA DE FLUXO INTERMITENTE PARA LAVAGEM DE INSTRUMENTAIS CIRÚRGICOS CANULADOS (MATERIAL DE LAPAROSCOPIA E OUTROS), MATERIAIS MÉDICO HOSPITALARES, ODONTOLÓGICOS E LABORATORIAIS. COM AS SEGUINTE CARACTERÍSTICAS MÍNIMAS: GABINETE CONSTRUÍDO EM AÇO INOX COM ISOLAMENTO TÉRMICO PARA MINIMIZAR A PERDA DE CALOR E O RUÍDO DURANTE O PROCESSO. TAMPA TIPO BASCULANTE: EM AÇO INOXIDÁVEL OU VIDRO TEMPERADO COM SISTEMA DE AMORTECIMENTO (PISTÃO A GÁS). CUBA COM ACABAMENTO SANITÁRIO: CUBA E CESTO CONSTRUÍDOS AÇO INOX (COM CANTOS ARREDONDADOS E POLIDOS).

Autor	Marca/Modelo	Valor
PARTICIPANTE 124	BRASMEDICAL / BR 25 AUT	22.500,00
PARTICIPANTE 068	ECEL / BETA	23.100,00
PARTICIPANTE 105	alt / cleania30	23.200,00
PARTICIPANTE 113	SANDERS DO BRASIL / SW2000WJ	23.200,00

**LOTE 48**

Item: 1      Quant.: 5      Unidade: UN      Val. Ref.: 446,25

Descrição: PIRÓGRAFO PROFISSIONAL 60WATTS, 110/220VOLTS. POSSUI 5 PONTAS INTERCAMBIÁVEIS PARA SE ADAPTAR A CADA NECESSIDADE E MATERIAL.

Autor	Marca/Modelo	Valor
PARTICIPANTE 037	sinzaro / .	580,00

**LOTE 49**

Item: 1      Quant.: 3      Unidade: UN      Val. Ref.: 1.509,83

Descrição: FRAGMENTADORA TRITURADORA DE PAPEL - PARA PAPEL E CARTÃO, CAPACIDADE DE TRITURAÇÃO MÍNIMA 18 FOLHAS POR VEZ, ENTRADA MÍNIMA DO TRITURADOR 225 MM, TIPO DE CORTE FRAGMENTO.

Autor	Marca/Modelo	Valor
PARTICIPANTE 111	menno / MENNO-573-10	1.509,83

**LOTE 50**

Item: 1      Quant.: 1      Unidade: UN      Val. Ref.: 1.349,00

Descrição: GUILHOTINA SEMI INDUSTRIAL - PARA PAPEL, TAMANHO MÁXIMO DE PAPEL A3, COMPRIMENTO DE CORTE EM ATÉ 330 MM, PARA CORTES DE NO MÍNIMO 350 FOLHAS POR PROCESSO

Autor	Marca/Modelo	Valor
PARTICIPANTE 076	Velve / Velve Gsi3	1.340,00
PARTICIPANTE 072	menno / .	1.349,00
PARTICIPANTE 060	VELVE / GSI4	1.349,00

**LOTE 51**

Item: 1      Quant.: 29      Unidade: UN      Val. Ref.: 869,11



**MUNICÍPIO DE TRES BARRAS DO PARANA  
TRÊS BARRAS DO PARANÁ-PR**

Descrição: MESA EM L, COM 02 GAVETAS, CONTENDO CHAVE, NA COR AMADEIRADA FABRICADA EM MDF. DIMENSÕES MINIMAS DE 150 CM DE COMPRIMENTO X 170 CM DE PROFUNDIDADE E 75 CM DE ALTURA

Autor	Marca/Modelo	Valor
PARTICIPANTE 117	ARAUCO, BERNECK, GUARARAPES. / MDF	869,11
PARTICIPANTE 061	Marca propria / Mel02	869,11
PARTICIPANTE 112	LUNASA / SL15101	869,11
PARTICIPANTE 078	PRÓPRIA / PRÓPRIO	869,00
PARTICIPANTE 045	MARCA PROPRIA / MODELO PROPRIO	869,11
PARTICIPANTE 107	RMP / EXECUTIVE	860,00
PARTICIPANTE 068	PERFLEX	869,11

**LOTE 52**

**Item: 1**                      Quant.: 10                      Unidade: UN                      Val. Ref.: 332,50

Descrição: BALCÃO COM DUAS PORTAS CONFECCIONADO EM MADEIRA AGLOMERADA 18 MM DE ESPESSURA, REVESTIMENTO DUPLA FACE EM LAMINADO MELAMÍNICO DE BAIXA PRESSÃO, BORDAS LATERAIS COM FITA DE PVC. SUPERFÍCIES LISAS, DURADORAS E DE FÁCIL LIMPEZA E DESINFECÇÃO. TAMPO SUPERIOR CONFECCIONADO EM MADEIRA AGLOMERADA DE ALTA DENSIDADE COM 25 MM DE ESPESSURA, SISTEMA POSTFORMING, BORDAS FRONTAIS 180°, BORDAS LATERAIS EM FITA DE PVC, REVESTIMENTO MELAMÍNICO. FECHADURA FRONTAL, TIPO CILÍNDRICO, 1 DOBRADIÇAS METÁLICAS COM ABERTURA DE 70°. PUXADORES METÁLICOS (CROMADOS). 01 PRATELEIRA INTERNA, CONFECCIONADA EM MADEIRA AGLOMERADA ENTRE 15 E 18 MM, COM REVESTIMENTO MELAMÍNICO E DIVERSAS REGULAGENS DE ALTURA E DISPOSITIVO PARA

Autor	Marca/Modelo	Valor
PARTICIPANTE 063	LUNASA / SL15502	332,50
PARTICIPANTE 055	Marca propria / bc02	332,50
PARTICIPANTE 013	MARCA PROPRIA / MODELO PRÓPRIO	332,50
PARTICIPANTE 100	PRÓPRIA / PRÓPRIO	330,00

**LOTE 53**

**Item: 1**                      Quant.: 8                      Unidade: UN                      Val. Ref.: 334,17

Descrição: CADEIRA GIRATÓRIA EXECUTIVA COM BRAÇOS, TAMANHO MÉDIO, ASSENTO E ENCOSTO EM COMPENSADO MULTILAMINADO DE 12 MM, COM ESPUMA INJETADA ANATOMICAMENTE EM DENSIDADE MÉDIA (50 A 60 KG/M3), COM 45 A 50 MM DE ESPESSURA. REVESTIMENTO DO ASSENTO E ENCOSTO EM TECIDO DE ALTA RESISTÊNCIA. 100% POLIÉSTER NA COR AZUL ESCURO E ESPESSURA MÍNIMO DE 1 MM. BORDAS EM PVC NO CONTORNO DO ESTOFADO. MECANISMO TIPO "BACK SYSTEM". INCLINAÇÃO DO ENCOSTO MEDIANTE ACIONAMENTO DE ALAVANCA. MOLAS P/RETORNO AUTOMÁTICO DO ENCOSTO E AJUSTE AUTOMÁTICO NA FRENAGEM DO RECLINADOR. REGULAGEM DA ALTURA DO ASSENTO A GÁS, COLUNA CENTRAL DESMONTÁVEL, FIXADA POR ENCAIXE CÔNICO COM ROLAMENTO AXIAL DE GIRO, ESFERAS E ARRUELAS DE AÇO COM C

Autor	Marca/Modelo	Valor
PARTICIPANTE 036	ECOFLEX / 467	334,17
PARTICIPANTE 088	PRÓPRIA / PRÓPRIO	350,00
PARTICIPANTE 103	QUALITA / Q20	334,17

**LOTE 54**

**Item: 1**                      Quant.: 3                      Unidade: UN                      Val. Ref.: 724,00

Descrição: MESA REFEITÓRIO COM TAMPO EM COMPENSADO, COM ESPESSURA DE 25 MM, REVESTIDO NAS DUAS FACES EM LAMINADO MELAMÍNICO NA COR BRANCA, COM BORDAS EM PVC PRETA. SUPERFÍCIES LISAS, DURADORAS E DE FÁCIL LIMPEZA E DESINFECÇÃO. COM DIMENSÕES DE: 1,20 X 0,80 X 0,78 CM, COM PÉS EM AÇO CROMADO RESISTENTE À FERRUGEM. ACABAMENTOS ARREDONDADOS. GARANTIA DE 1 (UM) ANO.

**MUNICIPIO DE TRES BARRAS DO PARANA  
TRÊS BARRAS DO PARANÁ-PR**

<b>Autor</b>	<b>Marca/Modelo</b>	<b>Valor</b>
PARTICIPANTE 121	LUNASA / SL15112	724,00
PARTICIPANTE 123	Marca propria / me120	724,00
PARTICIPANTE 030	PRÓPRIA / PRÓPRIO	724,00

**LOTE 55**

**Item: 1**            **Quant.: 3**            **Unidade: UN**            **Val. Ref.: 529,43**

Descrição: MESA DE REUNIÃO RETANGULAR C/ TAMPO EM MADEIRA AGLOMERADA C/ 25 MM DE ESPESSURA, REVESTIDA EM LAMINADO MELAMÍNICO NA COR BRANCA, C/ BORDAS EM PVC. SUPERFÍCIES LISAS, DURADORAS E DE FÁCIL LIMPEZA E DESINFECÇÃO. PAINEL FRONTAL EM MADEIRA AGLOMERADA. PÉS EM TUBO DE AÇO ABNT 1010/1020, E SEÇÃO C/ REFORÇO LATERAL PARALELO EM TUBO DE AÇO ABNT 1010/1020, C/ PINTURA ELETROSTÁTICA EM EPÓXI PÓ. PONTEIRAS DE ACABAMENTO NA COR PRETA. NIVELADORES C/ EIXO DE AÇO ROSQUEÁVEL. PARTES METÁLICAS, C/ TRATAMENTO ANTICORROSIVO E ANTIFERRUGINOSO C/ PINTURA ELETROSTÁTICA EM EPÓXI PÓ NA COR PRETO FOSCO. MED: 200 X 110 CM. ACABAMENTOS ARREDONDADOS. GARANTIA DE 1 (UM) ANO.

<b>Autor</b>	<b>Marca/Modelo</b>	<b>Valor</b>
PARTICIPANTE 027	Marca propria / mer200	529,43
PARTICIPANTE 081	MARCA PRÓPRIA / MODELO PRÓPRIO	795,00
PARTICIPANTE 002	PRÓPRIA / PRÓPRIO	529,00
PARTICIPANTE 143	LUNAA / SL15201	529,43

**LOTE 56**

**Item: 1**            **Quant.: 2**            **Unidade: UN**            **Val. Ref.: 461,59**

Descrição: MESA ESCRITÓRIO COM GAVETAS: TAMPO CONFECCIONADO EM MADEIRA AGLOMERADA DE ALTA RESISTÊNCIA E 25 MM DE ESPESSURA, REVESTIMENTO COM SISTEMA POSTFORMING 180°. PAINEL FRONTAL CONFECCIONADO EM MADEIRA AGLOMERADA DE 15 MM DE ESPESSURA, REVESTIMENTO LAMINADO MELAMÍNICO DE ALTA RESISTÊNCIA, DUPLA FACE, BAIXA PRESSÃO. COLUNA ESTRUTURAL COM PASSAGEM DE ACABAMENTO CONFECCIONADA EM CHAPA DE AÇO, COM TRATAMENTO ANTIFERRUGEM E ACABAMENTO EM PINTURA EPÓXI. ACABAMENTOS ARREDONDADOS. COM 02 GAVETAS COM CHAVE. GARANTIA DE 1 (UM) ANO.

<b>Autor</b>	<b>Marca/Modelo</b>	<b>Valor</b>
PARTICIPANTE 017	PRÓPRIA / PRÓPRIO	460,00
PARTICIPANTE 058	MARCA PROPRIA / MODELO PRÓPRIO	461,59
PARTICIPANTE 018	LUNASA / SL15112 301	461,59
PARTICIPANTE 064	marca propria / me02	461,59

**LOTE 57**

**Item: 1**            **Quant.: 4**            **Unidade: UN**            **Val. Ref.: 796,67**

Descrição: ARMÁRIO DE AÇO COM 2 PORTAS E 4 BANDEJAS 1,98X0,90X0,40

<b>Autor</b>	<b>Marca/Modelo</b>	<b>Valor</b>
PARTICIPANTE 042	PROPRIA / A402/40	20.000,00

**LOTE 58**

**Item: 1**            **Quant.: 5**            **Unidade: UN**            **Val. Ref.: 287,66**

Descrição: LONGARINA 3 LUGARES PRETA - EM POLIPROPILENO - LINHA CADEIRA EM POLIPROPILENO. ASSENTO: L46,5 X A40,5 CM; POR ASSENTO ENCOSTO: L46 X A30,5 CM; POR ASSENTO NCADEIRA EM LONGARINA COM 3 LUGARES ASSENTO E ENCOSTO COLORIDO ESTRUTURA: TUBO OBLONGO PRETO. PESO SUPORTADO 120 KG

**MUNICIPIO DE TRES BARRAS DO PARANA  
TRÊS BARRAS DO PARANÁ-PR**

<b>Autor</b>	<b>Marca/Modelo</b>	<b>Valor</b>
PARTICIPANTE 039	PRÓPRIA / PRÓPRIO	287,00

**LOTE 59**

**Item: 1**                      Quant.: 10                      Unidade: UN                      Val. Ref.: 144,33

Descrição: CADEIRA DE ESCRITÓRIO PALITO SECRETÁRIA FIXA, ESTOFADAS NO ACENTO E NO ENCOSTO DAS COSTAS, NA COR PRETA. MODELO DESIGN COMPACTO E CONFORTÁVEL SE ENCAIXA EM QUALQUER AMBIENTE, POSSUI ESPUMA INJETADA D45 DE ALTA QUALIDADE COM ENCOSTO ANATÔMICO E ESTRUTURA EM AÇO CARBONO REFORÇADA COM PINTURA ELETROSTÁTICA A PÓ. CONFORTO COM SEGURANÇA E QUALIDADE. ALTURA TOTAL MÍNIMA: 85 CM. ALTURA DO ASSENTO MÍNIMA: 45 CM, ENCOSTO: 36 CM LARGURA POR 29 CM COMPRIMENTO. LARGURA DO ASSENTO: 40 CM. PROFUNDIDADE ASSENTO: 39 CM. ESPUMA ANATÔMICA INJETADA D45. REVESTIMENTO COURO SINTÉTICO. PESO MÍNIMO SUPORTADO: 110 KG

<b>Autor</b>	<b>Marca/Modelo</b>	<b>Valor</b>
PARTICIPANTE 106	QUALITA / Q10	144,33
PARTICIPANTE 095	PRÓPRIA / PRÓPRIO	144,00

**LOTE 60**

**Item: 1**                      Quant.: 4                      Unidade: UN                      Val. Ref.: 495,21

Descrição: CADEIRA PRESIDENTE, GIRATÓRIA, RECLINÁVEL, REGULAGEM DE ALTURA A GÁS, BRAÇOS DE APOIO FIXOS ACABAMENTO EM PLÁSTICO, NA COR PRETA. ENCOSTO E ASSENTO REVESTIDO EM COURO PU, REGULAGEM DE ALTURA A GÁS PESO SUPORTADO NO MÍNIMO 120 KG, COM RODAS EM PLÁSTICO.

<b>Autor</b>	<b>Marca/Modelo</b>	<b>Valor</b>
PARTICIPANTE 058	PRÓPRIA / PRÓPRIO	495,00
PARTICIPANTE 119	QUALITA / Q40	495,21

**LOTE 61**

**Item: 1**                      Quant.: 6                      Unidade: UN                      Val. Ref.: 505,06

Descrição: ARMÁRIO ALTO PARA ESCRITÓRIO, COM 02 PORTAS E CHAVE. TAMANHO DE 1,60 X 0,90 X 0,40 CONTENDO PÉ DE REGULAÇÃO DE ALTURA. FABRICADO EM MDF DE QUALIDADE. SENDO NA COR AMADEIRADO

<b>Autor</b>	<b>Marca/Modelo</b>	<b>Valor</b>
PARTICIPANTE 055	PRÓPRIA / PRÓPRIO	505,00
PARTICIPANTE 129	MARCA PRÓPRIA / MODELO PRÓPRIO	505,06
PARTICIPANTE 149	LUNASA / TR25500	505,06
PARTICIPANTE 130	marca propria / arm02	505,06

**LOTE 62**

**Item: 1**                      Quant.: 2                      Unidade: UN                      Val. Ref.: 828,73

Descrição: GUARDA ROUPA CASAL COM PÉS, 06 PORTAS, 04 GAVETAS, FEITO EM MDP DE BOA QUALIDADE, COM ESPESSURA MÍNIMA DE 12 MM.

<b>Autor</b>	<b>Marca/Modelo</b>	<b>Valor</b>
PARTICIPANTE 006	Vila rica / ideal	828,73

**LOTE 63**

**Item: 1**                      Quant.: 2                      Unidade: UN                      Val. Ref.: 415,36

Descrição: GUARDA ROUPA CASAL COM PÉS, 04 PORTAS, GAVETAS, FEITO EM MDP DE BOA QUALIDADE, COM ESPESSURA MÍNIMA DE 12 MM.

**MUNICIPIO DE TRES BARRAS DO PARANA  
TRÊS BARRAS DO PARANÁ-PR**

<b>Autor</b>	<b>Marca/Modelo</b>	<b>Valor</b>
PARTICIPANTE 065	Vila rica / ideal	415,36

**LOTE 65**

**Item: 1**      **Quant.: 1**      **Unidade: UN**      **Val. Ref.: 4.227,40**

Descrição: 32CM DE LARGURA, 60CM DE ALTURA E 280CM DE COMPRIMENTO, COM 06 PORTAS. FABRICADO EM FABRICADO EM MATERIAL MDP/MDF DE BOA QUALIDADE, COM ESPESSURA MÍNIMA DE 18MM

<b>Autor</b>	<b>Marca/Modelo</b>	<b>Valor</b>
PARTICIPANTE 027	PRÓPRIA / PRÓPRIO	4.227,00
PARTICIPANTE 025	PRÓPRIA / PRÓPRIO	4.227,00
PARTICIPANTE 140	marca propria / bc280	4.227,40

**LOTE 66**

**Item: 1**      **Quant.: 1**      **Unidade: UN**      **Val. Ref.: 506,37**

Descrição: BALCÃO PARA COZINHA AÉREO, SENDO COM SEU TAMANHO MÍNIMO DE 32CM DE LARGURA, 60CM DE ALTURA E 160CM DE COMPRIMENTO, COM 06 PORTAS. FABRICADO EM FABRICADO EM MATERIAL MDP/MDF DE BOA QUALIDADE, COM ESPESSURA MÍNIMA DE 18MM.

<b>Autor</b>	<b>Marca/Modelo</b>	<b>Valor</b>
PARTICIPANTE 146	marca propria / bc160	506,37

**LOTE 67**

**Item: 1**      **Quant.: 50**      **Unidade: UN**      **Val. Ref.: 59,65**

Descrição: CADEIRAS DE PLÁSTICO, FEITA EM POLIPROPILENO, NA COR PRETA, COM CAPACIDADE DE PESO DE ATÉ154 KG, MEDINDO AS SEGUINTE COM ALTURA MÍNIMA DE 89CM, LARGURA FRONTAL MÍNIMA DE 44CM, LARGURA LATERAL MÍNIMA DE 5 CM E ALTURA PARA O ACENTO DE 44CM

<b>Autor</b>	<b>Marca/Modelo</b>	<b>Valor</b>
PARTICIPANTE 063	REI DO PLASTICO / BISTRO	69,00
PARTICIPANTE 001	ELASTOBOR / CADEIRA PLASTICA ELASTOBOR	59,65
PARTICIPANTE 061	GOYANA	59,65

**LOTE 68**

**Item: 1**      **Quant.: 2**      **Unidade: UN**      **Val. Ref.: 470,66**

Descrição: CADEIRA LONGARINA POLIPROPILENO COM 3 LUGARES NA COR PRETA, ASSENTO E ENCOSTO COM ESTRUTURA EM AÇO PERFURADO E ESTOFAMENTO REVESTIDO EM MATERIAL SINTÉTICO DE PVC.

<b>Autor</b>	<b>Marca/Modelo</b>	<b>Valor</b>
PARTICIPANTE 005	MR PLAST / ISO 03	470,66
PARTICIPANTE 027	DECOR / 3	470,66
PARTICIPANTE 110	PRÓPRIA / PRÓPRIO	470,00

**LOTE 69**

**Item: 1**      **Quant.: 2**      **Unidade: UN**      **Val. Ref.: 903,82**

Descrição: ARQUIVO DE AÇO - COM 04 (QUATRO) GAVETAS, GAVETAS COM ROLAMENTOS SOBRE ESFERAS DE AÇO, PORTA-ETIQUETA EM CADA GAVETA, MEDIDAS EXTERNAS MÍNIMAS, SENDO ALTURA 130CM X LARGURA 46CM X PROFUNDIDADE 68CM, MEDIDAS INTERNAS MÍNIMAS ALTURA 30 CM X LARGURA 46CM X PROFUNDIDADE 58CM, FABRICADAS EM CHAPA DE AÇO #26, COM PUXADORES EM PVC OU METÁLICOS

**MUNICIPIO DE TRES BARRAS DO PARANA  
TRÊS BARRAS DO PARANÁ-PR**

<b>Autor</b>	<b>Marca/Modelo</b>	<b>Valor</b>
PARTICIPANTE 124	LUNASA / AQL22065	903,82
PARTICIPANTE 006	LUNASA / AQL22003	903,82
PARTICIPANTE 040	PRÓPRIA / AR60	20.000,00
PARTICIPANTE 142	RCH	903,82

**LOTE 70**

**Item: 1**            **Quant.: 1**            **Unidade: UN**            **Val. Ref.: 563,50**

Descrição: MESA PARA CONSULTORIO - COM 02 GAVETAS, DIMENSÕES MÍNIMAS DE LARGURA 120CM X PROFUNDIDADE 65CM X ALTURA 74CM, CONFECCIONADO EM MADEIRA MDP 25 MM, COM 02 FUROS PASSA FIO NO TAMPO, COM PÉS NIVELADORES, REVESTIDO COM LAMINADO MELAMÍNICO NAS CORES CINZA OU BRANCO, ACABAMENTO DAS BORDAS COM PERFIL PVC FLEXÍVEL

<b>Autor</b>	<b>Marca/Modelo</b>	<b>Valor</b>
PARTICIPANTE 149	PRÓPRIA / PRÓPRIO	563,00
PARTICIPANTE 027	MARCA PROPRIA / MODELO PRÓPRIO	563,50
PARTICIPANTE 098	LUNASA / 15112	563,50
PARTICIPANTE 072	marca propria / me120	563,50

**LOTE 71**

**Item: 1**            **Quant.: 15**            **Unidade: UN**            **Val. Ref.: 374,89**

Descrição: ARMÁRIO (ESTANTE) EM AÇO - COM DIMENSÕES MÍNIMAS DE 190CM X 100 CM X 70CM, PRATELEIRAS COM CAPACIDADE MÍNIMA DE 40 KG CADA, COM REGULAGENS DE ALTURA PARA PRATELEIRAS.

<b>Autor</b>	<b>Marca/Modelo</b>	<b>Valor</b>
PARTICIPANTE 026	LUNASA / 190X92X40	374,89
PARTICIPANTE 109	PRÓPRIA / PR70	20.000,00
PARTICIPANTE 091	rch / est190	374,89

**LOTE 72**

**Item: 1**            **Quant.: 20**            **Unidade: UN**            **Val. Ref.: 88,15**

Descrição: CADEIRA ESPAÇO SAÚDE - EMPILHÁVEL, CONFECCIONADA EM TUBO DE AÇO OBLONGO, COM ENCAIXES LATERAIS PARA TRANSFORMAR EM LONGARINA. ASSENTO E ENCOSTO EM POLIPROPILENO NA COR PRETA. PESO SUPOSTADO: 150KG. GARANTIA 12 MESES

<b>Autor</b>	<b>Marca/Modelo</b>	<b>Valor</b>
PARTICIPANTE 064	MR PLAST / ISO	88,15
PARTICIPANTE 120	PRÓPRIA / PRÓPRIO	88,00

## RECURSO ADMINISTRATIVO PE Nº 21/2024 – TRÊS BARRAS DO PARANÁ/PR

A Empresa Fornecedora EMPÓRIO DAS LICITAÇÕES, inscrita no CNPJ sob nº 41.087.715.0001-00, na condição de ME, estabelecida na Rua América do Norte, 309 – Centro de Pinhais (PR), CEP: 83.323-310, tel.: (41) 99823-4189, e-mail: contato@emporioidaslicitacoes.com.br. Através de seu representante legal, a Sra. Thais Camargo dos Santos Carvalho, portadora do CPF 114.345.489-88. **Vem, respeitosa e tempestivamente**, perante essa Administração Pública, entrar com Recurso Administrativo acerca da decisão em habilitar a empresa mais bem colocada, no ranking de preço, no certame e avançar à adjudicação sem a devida pesquisa, para consultar a disponibilidade do aparelho no mercado:

### DOS FATOS:

Ocorre que a fabricante descontinuou a produção do aparelho Samsung Galaxy TAB A7 Lite SM-T227U (T-MOVILE), proposto pela empresa ZUFFO SOLUCOES TECNOLOGICAS LTDA ME, declarada vencedora por ser a primeira colocada, na fase de lances.

Nome Comercial	Galaxy Tab A7 Lite (4G) 64GB		
Código	SM-T225/6R4		
Imagem			
Cor	Gráfico		Prata
Modelo	SM-T225HZAUETO		SM-T225M25JETO
Modelo	T892509223013		T892509119320
Texto para chamada Online da página de produto	Tablet Samsung Galaxy A7 Lite 4G, 64GB, 4GB RAM, Tela Inversiva 8,7", Auto Rotacion, Câmera Traseira 8MP, Câmera Frontal de 2MP, Android 11		
Palavras Chave para Online Search	Samsung, Galaxy, Galaxy Tab, Galaxy Tab A7 Lite, Tab A 7 Lite, 4G, Bateria 5100mAh, Tela de 8,7" Rotacion, Tela Inversiva, 64GB, 4GB RAM, Tela de Alta Resolução, 8MP, Selfie, Tablet, Android 11, Data Core, Di. Galaxy Inversiva, Bateria longa duração, Câmera Sharp, Estensão de Chamadas e Mensagens, Samsung 64GB 2, Auto Rotacion		

<https://simpres.com.br/wp-content/uploads/2021/06/catalogo-A7-Lite-4G-Wi-fi-64GB.pdf>  
 (link de um site terceiro, pois o fabricante não disponibiliza mais o catálogo, do aparelho)

O aparelho seria o ideal, e atenderia às exigências do edital. Se não fosse, por um motivo de extrema importância: O tablet não está mais sendo produzido, foi descontinuado pela Samsung e substituído pelo A9 Enterprise Edition (SM-X115). Ou seja, não pode ser comercializado e, tem seu suporte a garantia de aparelhos comprometido, por falta de peças. Portanto, não pode ser adquirido em Processos Licitatórios. Como comprovação desta informação, além da ausência do produto no site oficial da fabricante (que já é suficiente). Temos a declaração da fabricante emitida a um de nossos fornecedores, afirmando tal situação:

SAMSUNG ELECTRONICS

Samsung Eletronica da Amazonia Ltda. Av. Dr.  
Chucri Zaidan, 1240, Diamond Tower, Sao Paulo, SP

**SAMSUNG**

São Paulo, 22 de novembro de 2023.

À

**FUJIOKA ELETRO IMAGEM S.A.**

Av Anhanguera nº 3750, Vila Nova

Goiânia/GO, CEP: 74643-010

**DECLARAÇÃO DO FABRICANTE**

**SAMSUNG ELETRÔNICA DA AMAZÔNIA LTDA**, com sede na Avenida dos Oitis, n.º 1.460, Distrito Federal II, Manaus/AM, CEP: 67.007-002, inscrita no CNPJ/MF sob n.º 00.280.273/0001-37, e filial na Avenida Doutor Chucri Zaidan, n.º 1.240, 14º, ao 21º andar, Condomínio Edifício Morumbi Corporate, Diamond Tower ("Torre B"), Vila São Francisco, São Paulo/SP, CEP 04711-130, inscrita no CNPJ/MF sob n.º 00.280.273/0007-22, na condição de Fabricante dos equipamentos da SAMSUNG, vem através da presente Declarar para os devidos fins, que os modelos de TABLETS listados abaixo foram descontinuados:

MODELOS DESCONTINUADOS
Samsung Galaxy Tab A8 4G (SM-X205) e WI-FI (SM-X200)
Samsung Galaxy Tab A7 4G (SM-T225) e WI-FI (SM-T220)
Samsung Galaxy Tab S7 (SM-T875) E S7 FE+ (SM-T735)
Samsung Galaxy Tab S8 (SM-X706), S8+ (SM-X806) E S8 ULTRA (SM-X906)

Colocamo-nos à disposição para eventuais esclarecimentos.

Atenciosamente,

**SAMSUNG ELETRÔNICA DA AMAZÔNIA LTDA**

Esse documento foi assinado eletronicamente por Rodrigo Vieira Goffi Andriazzi.  
Para verificar as assinaturas, acesse o website [www.sedesign.com.br](http://www.sedesign.com.br) e use o código A29B-D437-3A04-2DED.

**PORTANTO A EMPRESA ZUFFO SOLUCOES TECNOLOGICAS LTDA ME, DEVE SER DESCLASSIFICADA.**

**CONCLUSÃO:**

Ora, nós temos acesso a todos os tablets disponíveis no mercado, atualmente. Revendemos Tablets da Multilaser, Samsung, Positivo, Goldentec, Nokia, TCL, Lenovo e Vaio. E nunca, jamais, iremos propor um aparelho que não esteja em produção pelo fabricante, ainda que tenhamos alguns tablets em estoque, pois não é possível garantir disponibilidade, quando os pedidos forem realizados. Além de não ser possível sustentar uma manutenção de qualidade, se necessário acionar a garantia, pela falta de peças do produto. Entretanto, sempre haverá um aparelho que atenda 100% ao edital, e nesse caso é o que nós propusemos no processo.

Ressaltamos ante ao relatado que, temos a premissa de visar, sempre, atender 100% às exigências do edital. Buscando ainda, o melhor preço possível, onde ocorrerá excelente economia aos cofres públicos de Três Barras do Paraná/PR.

Assim sendo, ante ao exposto, é nítido que a empresa declarada vencedora, não atendeu por completo às exigências do edital. E habilitar suas propostas, fere primeiramente, de forma geral, a Legislação que guia nosso país. E nos méritos do Processo, o direito à igualdade e isonomia.

**DO PEDIDO:**

Ante ao relatado, respeitosamente, esperamos que seja acolhido o presente recurso fazendo-se uso da coerência, boa consciência e sobretudo dos critérios e padrões legais que regem esse processo. O que requer, a desclassificação da empresa apontada, para então nos declarar como vencedores da disputa de preços, no lote 03 do PE 21/2024.

Sem mais e sem intenção de tumultuar o processo.  
Atenciosamente e à disposição.

**PINHAIS, 28 DE JUNHO DE 2024**

THAIS CAMARGO DOS SANTOS  
CARVALHO:11434548988

Assinado de forma digital por THAIS  
CAMARGO DOS SANTOS  
CARVALHO:11434548988  
Dados: 2024.06.28 23:29:02 -03'00'

---

**THAIS CAMARGO DOS SANTOS CARVALHO**



**BETANIAMED COMERCIAL LTDA.**
**CNPJ: 09.560.267/0001-08**
**INSC. ESTADUAL: 001.071.076.0035**

AO  
MUNICÍPIO DE TRÊS BARRAS DO PARANA – PR  
COMISSÃO PERMANENTE DE LICITAÇÕES

PREGÃO ELETRÔNICO N° 21/2024  
PROCEDIMENTO LICITATÓRIO N.º 38/2024

ABERTURA DAS PROPOSTAS TERÁ INÍCIO ÀS 08H01MIM ATÉ AS 08H59 DO DIA 06 DE JUNHO DE 2024.  
DISPUTA DOS PREÇOS TERÁ INÍCIO ÀS 09 HORAS DO DIA 06 DE JUNHO DE 2024.

**OBJETO: REGISTRO DE PREÇOS PARA FUTURA EVENTUAL AQUISIÇÃO DE MATERIAL PERMANENTE PARA ATENDER AS NECESSIDADES DAS SECRETARIAS E DEPARTAMENTOS DA ADMINISTRAÇÃO PÚBLICA MUNICIPAL.**

PROPOSTA COMERCIAL

PREZADOS SENHORES,

A PRESENTE PROPOSTA COMERCIAL É BASEADA NAS ESPECIFICAÇÕES, CONDIÇÕES E PRAZOS ESTABELECIDOS NO EDITAL DE PREGÃO ELETRONICO N°. 21/2024, OS QUAIS COMPROMETEMO-NOS A CUMPRIR INTEGRALMENTE.

Lote/tem	Descritivo, Modelo, Marca, Fabric., Proced. e RMS	Unid.	Qte	Valor Unit.	Valor Total
28	<p><b>Consultório odontológico</b>, sendo, conjunto de equipamentos compatíveis e produzidos pelo mesmo fabricante, composto pelos componentes abaixo relacionados:</p> <p><b>Cadeira odontológica:</b> Estrutura fabricada em aço. Tratamento anticorrosivo. Pintura epóxi por eletrostática lisa. Estabilidade estática e dinâmica em todas as posições de uso na sua capacidade máxima. Base c/proteção em borracha tipo debrum. Revestimento do estofamento em material PVC laminado, sem costuras, na cor verde clara. Proteção plástica p/ os pés do paciente. Braço da cadeira c/ formato e fixação que facilitem o acesso do paciente. Encosto da cabeça articulável, c/ movimento longitudinal. Acionamento através de comandos elétricos c/ atuadores motorreduzidos. Controle de pé (pedal) p/ os movimentos de subida e descida do assento e do encosto. Alimentação elétrica 100 a 240 Vac (60 hz), de acordo c/ a rede local do município de entrega. Resistência de carga até 200 kg.</p> <p><b>EQUIPO ODONTOLÓGICO TIPO CART OU ACOPLADO.</b> (tipo cart com estrutura montada sobre rodízios e tratamento anticorrosivo. Tipo acoplado: braço articulado, com movimento horizontal, c/ batentes de fim de curso e movimento vertical). Três terminais, sendo 01 p/ micromotor, c/ spray (tipo borden), 01 p/ alta rotação (tipo borden) e 01 seringa tríplice. Suporte das pontas c/ acionamento individual e automático. Pintura epóxi ou eletrostática, totalmente lisa. Sistema de desinfecção de dutos de água e spray c/ válvula anti - refluxo. Pedal de acionamento do equipo com controle variável (progressivo da rotação dos instrumentos). Com caixa de ligação (distribuição), sendo as mangueiras</p>	Und	1	R\$ 13.850,00 (-Treze Mil, Oitocentos e Cinquenta Reais-)	R\$ 13.850,00 (-Treze Mil, Oitocentos e Cinquenta Reais-)

**RUA ANTONIO GRAVATA, N° 80, BAIRRO BETÂNIA  
BELO HORIZONTE, MINAS GERAIS, CEP: 30.570-040  
TEL.: (31) 3374-7799 EMAIL: betaniamed@hotmail.com**



# BETANIAMED COMERCIAL LTDA.

**CNPJ: 09.560.267/0001-08**

**INSC. ESTADUAL: 001.071.076.0035**

arredondadas e lisas e contendo todos os acessórios necessários à sua instalação. Caixa de ligação (distribuição) independente da cadeira. Reservatório de água do equipo e sistema de desinfecção em material transparente ou translúcido, de no mínimo 500 ml. Bandejas removíveis de aço.

**UNIDADE AUXILIAR**, acoplada à cadeira. Bacia da cuspeira removível, em porcelana ou cerâmica. Ralo separador de detritos, fixado à unidade de água ou à caixa de ligação, conectado à mangueira de sucção. Registro p/ acionamento da água da cuspeira, mínimo de 02 (dois) terminais de sucção, c/ diâmetro aproximado de 6,5 mm, c/ mangueiras e terminais lisos. Formas arredondadas; estrutura em alumínio ou aço, com proteção anti corrosão. Pintura epóxi ou eletrostática, totalmente lisa.

**REFLETOR TIPO LED** com ajuste de intensidade da luz.

Observações:

- Fornecimento de plantas baixas e outras necessárias p/ a perfeita instalação do equipamento, c/ todas as informações sobre alimentações elétricas, hidráulicas e pneumáticas.
- Fornecimento de manuais de operação e manuais de serviço c/ vista explodida e detalhamento das peças, principais defeitos e correções, c/ diagramas dos sistemas elétricos, mecânicos e hidráulicos.
- Garantia do conjunto de 12 meses.

""Produto Fabricado Conforme regulamentos da Portaria Inmetro n.º 54 de 01/02/2016 e portarias complementares e da Instrução normativa da ANVISA, n. 04 de 24/09/2015 e n.22 de 20.10.2017. Equipamento testado pela OCP NORISK nas normas técnicas ABNT NBR IEC 60601-1:2010 + EM1:2016 (Equipamento eletromédico Parte1), ABNT NBR IEC 60601-1-2:2017 (Equipamento eletromédico Parte 1-2), ABNT NBR IEC 60601-1-6:2011 (Equipamento eletromédico Parte 1-6), ABNT NBR IEC 60601-1-9:2010 + EM1:2014 somente os itens 4.1, 4.5.2 e 4.5.3 (Equipamento eletromédico Parte 1-9), ABNT NBR IEC 80601-2-60:2015 (Equipamento eletromédico Parte 2-60), ABNT NBR ISO 6875:2014 (Odontologia - Cadeira odontológica para paciente), ISO 7494-1:2011 (Odontologia - Unidades odontológicas - Parte 1), ISO 7494-2:2015 (Odontologia — Unidades odontológicas estacionárias — Parte 2: Sistemas de ar, água, sucção e águas residuais) e ISO 9680:2014 (Odontologia — Luzes de operação). Ainda fabricado conforme Regulamento Técnico de Boas Práticas de Fabricação de Produtos Médicos, Sistema de Gestão ISO 9.001/2015 e ISO 13.485/2016 e Diretiva 93/42 / CEE, com a redação que lhe foi dada pela Diretiva 2007/47 / CEE e 98/79 / CE (Através do certificado CE emitido pela MDI EUROPA)".

**RUA ANTONIO GRAVATA, Nº 80, BAIRRO BETÂNIA  
BELO HORIZONTE, MINAS GERAIS, CEP: 30.570-040  
TEL.: (31) 3374-7799 EMAIL: betaniamed@hotmail.com**



# BETANIAMED COMERCIAL LTDA.

**CNPJ: 09.560.267/0001-08**

**INSC. ESTADUAL: 001.071.076.0035**

MODELO: CONJUNTO ODONTOLÓGICO MAGNUS PRIME FLEX ou CART (Ambidestro) + Acessórios e opcionais inclusos para atendimento na íntegra da especificação do edital, conforme segue:

1. Encosto de cabeça Biarticulado/ Multiarticulado (Cadeira)
2. 01 terminal bordem spray (baixa rotação) (Equipo)
3. Bandeja extra em aço inox (Equipo)
4. Sistema de assepsia com válvula antirrefluxo com 02 reservatórios de água e outro com líquido antisséptico (Equipo)
5. Cuba Porcelana/ Cerâmica (Unidade Auxiliar)
6. Unidade (2º sugador) compatível com bomba de vácuo (Unidade Auxiliar)
7. Rebatimento com giro de até 180° (Unidade Auxiliar)

COR DO ESTOFAMENTO: VERDE CLARA

MARCA: DENTEMED

FABRICANTE: DENTEMED EQUIP. ODONT.

PROCEDÊNCIA NACIONAL

REGISTRO ANVISA: 80349600007

CERTIFICADO DO PRODUTO C/ SELO DO INMETRO

**VALOR TOTAL DA PROPOSTA: R\$ 13.850,00**  
(-Treze Mil, Oitocentos e Cinquenta Reais-)

### CONDIÇÕES DE FORNECIMENTO:

Validade da Proposta:	60 ( SESENTA) DIAS - CONFORME EDITAL
Condições de Pagamento	30 ( TRINTA )- DIAS CONFORME EDITAL
Prazo de Entrega:	10 ( DEZ ) DIAS - CONFORME EDITAL
Local de Entrega:	- CONFORME EDITAL
Vigência :	12 (DOZE) MESES - CONFORME EDITAL
Garantia do Equipamento	12 (DOZE) MESES - CONFORME EDITAL
Assistência Técnica	EM TODO TERRITÓRIO BRASILEIRO - CONFORME EDITAL <a href="https://dentemed.com.br/assistencia-tecnica/#mapa">https://dentemed.com.br/assistencia-tecnica/#mapa</a>
Frete / Impostos:	INCLUSOS

### DADOS BANCÁRIOS:

Banco	BANCO DO BRASIL
Agencia	3489-4
Conta Corrente	24.000-1

### DADOS DA EMPRESA PARA FORMULAÇÃO DE CONTRATO:

Empresa	BETANIAMED COMERCIAL EIRELI - EPP		
CNPJ:	09.560.267/0001-08	Insc. Estadual:	001.071.076-0035
Endereço	RUA ANTONIO GRAVATA Nº80 - BAIRRO BETÂNIA, BELO HORIZONTE - MG - CEP: 30.570-040		
Telefones	(31) 3374-7799 (31)99313-4585		
Email:			

### RESPONSÁVEL PELA ASSINATURA:

Nome do Signatário	LEONARDOANTÔNIO RODRIGUES CURY		
Função	SÓCIO/ADMINISTRADOR		
Estado civil do Signatário	CASADO	Nacionalidade Signatário	BRASILEIRO
Identidade do Signatário	M - 4.010.917-SSP/MG	CPF do Signatário	758.729.606-97
Residência:	RUA INSPETOR JOSÉ APARECIDO Nº 76- SÃO BENTO -BELO HORIZONTE - MG		

A empresa **BETANIAMED COMERCIAL EIRELI - EPP.**, declara, sob as penas da lei, que:

**RUA ANTONIO GRAVATA, Nº 80, BAIRRO BETÂNIA  
BELO HORIZONTE, MINAS GERAIS, CEP: 30.570-040  
TEL.: (31) 3374-7799 EMAIL: betaniamed@hotmail.com**



1 -Estão inclusas no valor cotado todas as despesas com mão de obra e, bem como, todos os tributos e encargos fiscais, sociais, trabalhistas, previdenciários e comerciais e, ainda, os gastos com transporte e acondicionamento dos produtos em embalagens adequadas.

2- Validade da proposta: **60 (SESSENTA) DIAS**

3 -Prazo de início de fornecimento/execução dos serviços de acordo com o estabelecido no termo de referência (anexo I) do edital desse processo.

4- Que não possui como sócio, gerente e diretores, e ainda cônjuge, companheiro ou parente até terceiro grau.

5 -Que o prazo de início da entrega dos equipamentos será de acordo com os termos estabelecidos no Anexo I, deste edital a contar do recebimento, por parte da contratada, da ordem de compra ou documento similar e que todos os equipamentos serão avaliados, sob pena de devolução de não aceite, caso não atenda a discriminação do termo de referência do referido edital ou de má qualidade.

- ❖ O pleno conhecimento das exigências e das obrigações constante no edital de pregão presencial e seus respectivos anexos, submetendo a todas as condições nele estipulada, principalmente sendo vencedor da licitação.
- ❖ Que os produtos são de qualidade, fabricados conforme ABNT e ANVISA - (agência nacional de vigilância sanitária), garantindo o cumprimento a legislação sanitária quanto às normas.
- ❖ Sob penas da lei, em especial o art. 299 do Código Penal Brasileiro, que a proposta apresentada pela empresa proponente para participar da licitação que trata o presente edital, foi elaborada de maneira independente pela empresa proponente, que deverá vir no mesmo envelope das propostas.
- ❖ Nesta oportunidade, temos a declarar, sob as penas da Lei, que tomamos pleno conhecimento dos produtos objeto desta licitação que não possuímos nenhum fato impeditivo para participação deste certame e que nos submetemos a todas as cláusulas e condições previstas neste edital.
- ❖ Caso sejamos vencedores segue os dados completos da pessoa responsável por assinar o instrumento de contrato que eventualmente seja firmado pelas partes Sr. Leonardo Antônio Rodrigues Cury, brasileiro, casado, portador do CPF nº 758.729.606-97 e RG M-4.010.917 – SSP/MG, sócio diretor, telefone (31) 3374-7799 e-mail : [betaniamed@hotmail.com](mailto:betaniamed@hotmail.com)
- ❖ Declara que o fornecimento de equipamentos, materiais permanentes se dará nos locais indicados pela Administração, de forma parcial, com sua entrega realizada no prazo solicitado em edita, mediante o recebimento da ordem de fornecimento, requisição ou documento equivalente expedido pela administração.
- ❖ Declara que está de acordo com todas as condições do edital.

BELO HORIZONTE/MG, 5 DE JUNHO DE 2024

ATENCIOSAMENTE.

BETANIAMED  
 COMERCIAL  
 LTDA:095602670  
 00108

Assinado de forma digital  
 por BETANIAMED  
 COMERCIAL  
 LTDA:09560267000108  
 Dados: 2024.06.06  
 09:54:30 -03'00'

DANIEL DESIDÉRIO  
 CPF: 046.812.778-00  
 RG: 17.452.363 SSP/SP

**RUA ANTONIO GRAVATA, Nº 80, BAIRRO BETÂNIA**  
**BELO HORIZONTE, MINAS GERAIS, CEP: 30.570-040**  
**TEL.: (31) 3374-7799 EMAIL: [betaniamed@hotmail.com](mailto:betaniamed@hotmail.com)**

# CATÁLOGO DE PRODUTOS



## Linha Prime Tradição e Excelência em Odontologia

◆ ◆ ◆ ◆ ◆  
**Dentemed**  
equipamentos odontológicos

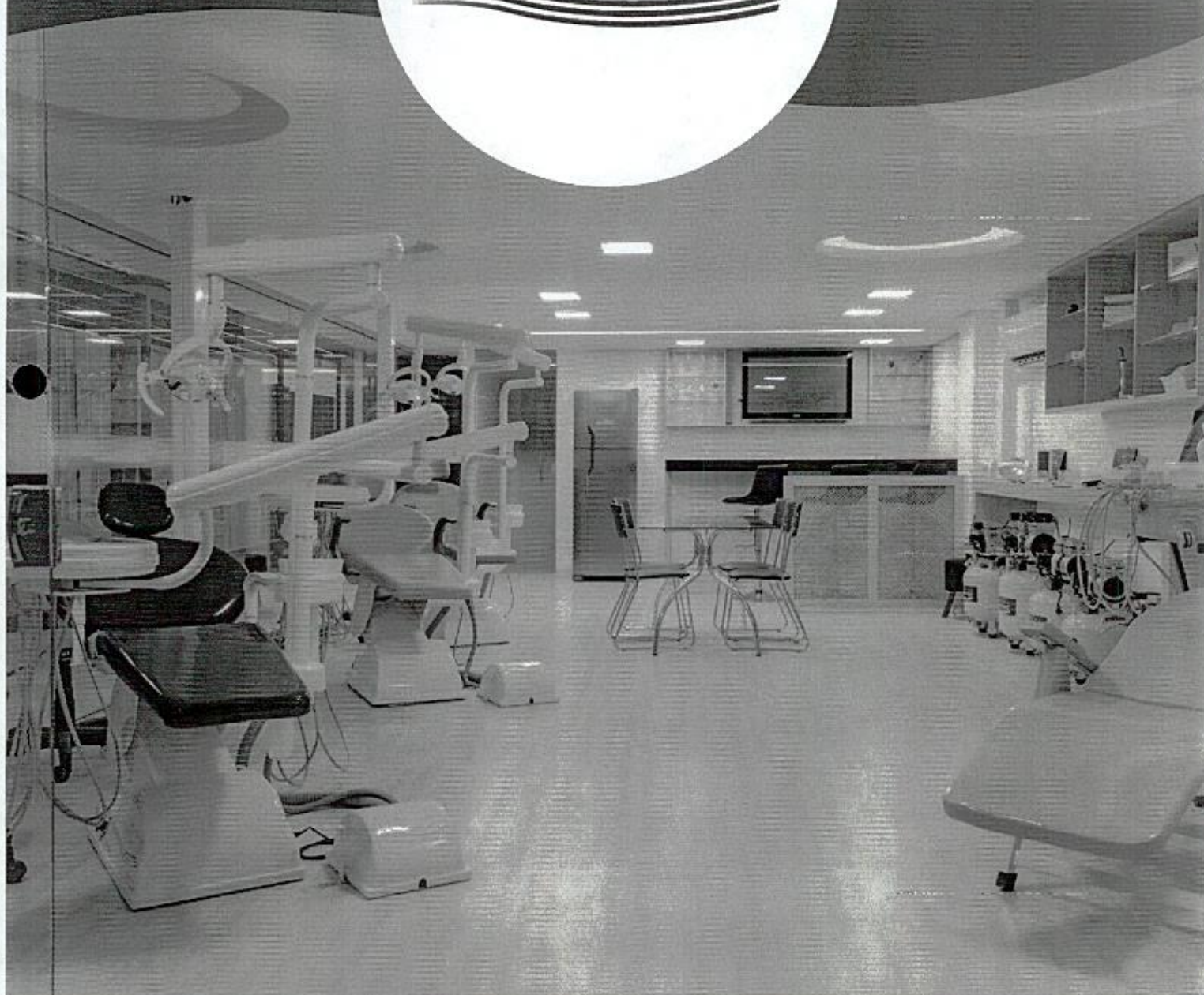

# Consultório Odontológico Magnus Prime Flex ou Cart + Opcionais



Refletor Prime HL-100 Full Led. Amplo giro de 620°. Espelho multifacetado com tratamento multicoating. Dupla proteção do espelho resistente e transparente



O apoio de cabeça ajustável, propiciando a visão direta a todas as zonas da cavidade oral, seja na mandíbula ou na maxila.



Unidade Auxiliar rebatível com cuba removível em cerâmica ou porcelana e com 02 sugadores

Revestimento do estofamento em material PVC laminado, sem costuras, com proteção plástica para os pés do paciente.

Joystick.

Pedal multifuncional com todas as funções da cadeira e do refletor.

Braco movimento horizontal e vertical



Reservatório de água com sistema antirrefluxo

- Sistema de assepsia para circulação de solução para desinfecção e com sistema antirrefluxo por válvula antirrefração.  
- Filtro para resíduos sólidos no reservatório de água dos instrumentos;

Base sem necessidade de fixação no piso com estabilidade estática e dinâmica em todas as posições de uso na sua capacidade máxima. Resistência de carga de até 200 Kg.

## TAMBÉM NA OPÇÃO CART

Dentemed possui acessórios e opcionais disponíveis que podem ser acoplados e incorporados de fábrica, conforme necessidade do cliente:



RMS Anvisa 8034960007

# Características Principais: Consultório Odontológico Magnus Prime Flex ou Cart + Opcionais e/ou Acessórios Dentemed



**Cadeira Odontológica Prime:** Estrutura construída em aço maciço, com tratamento anticorrosivo e revestida em poliestireno alto impacto. Base desenho ergonômico em aço maciço com debrum antiderrapante, dispensa de fixação no piso. Pintura da estrutura de aço por eletrostática e por tinta epóxi, rigorosa por processo garantindo atendimento as normas de sustentabilidade e biossegurança. Botão ON/OFF. Pedal de comando multifuncional com design integrado a base da cadeira ou separado tipo móvel (acionamento equipo, cadeira e refletor), acionamento por joystick da movimentação subida e descida do encosto e do assento, 01 botão de acionamento e ajuste da intensidade do refletor, 01 botão de acionamento de volta zero, 01 botão para acionamento das 03 programações de trabalho (memorização do status do refletor) e Last Position (última posição de trabalho acionada trendelemberg -5°). Sistema de elevação eletromecânico acionado motorreductores, sistema eletrônico integrado e de baixa voltagem de 24 volts. Sistema tipo pantográfico de elevação com capacidade de elevação de até 200 kg (Paciente + Acessórios + Opcionais). Sistema incorporado de segurança com amortecedor, antiesmagamento. Placa com revestimento em material com isolamento elétrico, proteção UV, anti-umidade e grau máximo de proteção antichama (UL94 V-0). Placa com sistema full range garantindo segurança elétrica mesmo em lugares com alta oscilação de energia. Tensão de alimentação 90 a 240 Vac - 50/60Hz. Apoios dos braços, direitos e esquerdo, com acabamentos arredondados, projetado para facilitar o acesso do, paciente e aumentar a produtividade do profissional, dispensa movimentação e facilita a limpeza e desinfecção. com estrutura interna de metal com opção rebatível. Encosto de cabeça (cabeceira) anatômico, removível, com regulagem de altura e com opção biarticulado (regulagem de altura com movimentos anterior, posterior e longitudinal e sistema de trava por alavanca).

Revestimento de espuma injetada com revestimento em 100% PVC laminado sem costuras, com apoio lombar ressaltado. Caixa de ligação compacta construída em ABS com cantos arredondados com opção com caixa de ligação incorporada com tubulação embutida e sem mangueira corrugada exposta (Tubulação embutida). Ambidestra (atende a destros e canhotos).

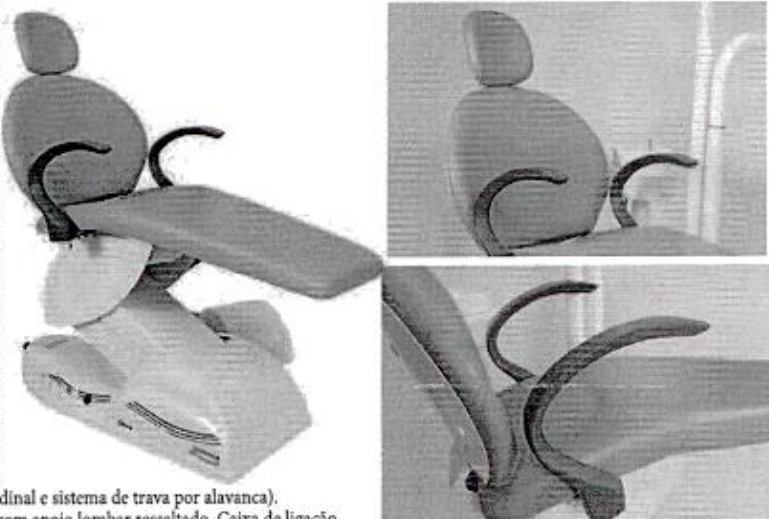

## Equipo odontológico Prime:

**Tipo Flex** acoplado a cadeira, com braços articuláveis com movimento horizontal e movimento vertical com travamento manual (acionado por manopla localizado sob o braço) ou travamento pneumático (acionado por botão localizado sob corpo do equipo) proporcionando liberdade aos movimentos travamento e do equipo.

**Ou Tipo Cart** sobre rodas, pedestal em aço maciço, com tratamento anticorrosivo, móvel com quatro rodízios.

Mesa Corpo do equipo construído em aço maciço com pintura epóxi por eletrostática, totalmente lisa, revestido em poliestireno de alto impacto, com proteção UV, que evita o amarelamento das peças. Suporte dos instrumentos integrado à mesa e escalonado, com angulação de 45°, encaixe preciso o qual evita a queda involuntária dos instrumentos e facilita a limpeza e o manuseio para ergonomia do profissional. Suporte para até 05 terminais sendo com 01 terminal com uma seringa triplice com bico giratório, removível e autoclavável, 01 a 03 terminal (ais) bordem com spray para alta rotação e/ou para ultrassom e 01 ou 02 terminal(ais) bordem para micromotor pneumático. Suporte das pontas com acionamento pneumático individual. A regulagem da água e do ar spray dos instrumentos é realizada de forma prática e rápida pelo próprio dentista, sem a necessidade de chamar um técnico. Pedal progressivo para acionamento das peças de mão. 01 ou 02 Bandeja(s) em inox ou alumínio, removível e autoclavável. Puxador bilateral, opção central e frontal. Mangueiras tipo oblate lisas, arredondadas, leves e flexíveis, sem ranhuras ou estrias. Reservatório de água translúcido acoplado ao equipo ou a unidade auxiliar de 500 ou 1.000 ml. Caixa de de ligação (distribuição) compacta construída em ABS com cantos arredondados.

Unidade Auxiliar Odontológica Prime: Acoplada à cadeira com estrutura interna em aço com pintura epóxi por eletrostática, totalmente lisa. Rebatível com giro até de 180° auxilia a aproximação da assistente à cadeira. Cuba da cuspeira, em PBT ou porcelana ou cerâmica, removível para desinfecção e com ralo para retenção de sólidos e cobertura para evitar respingos. Unidade com corpo revestido em plástico de alto impacto. Com um sugador com diâmetro 6,5 mm tipo venturi e/ou outro sugador alta potência ou para bomba a vácuo e/ou com uma seringa triplice. Separador de detritos na mangueira e/ou na caixa de comando. Suporte dos sugadores com acionamento automático pneumático. Pintura na cor gelo, com tratamento anticorrosivo. Acionamento da água manual ou elétrico por pedal, ou por botão ou por sensor de proximidade ou por comando PAD. Mangueiras lisas, arredondadas, leves e flexíveis, sem ranhuras ou estrias.

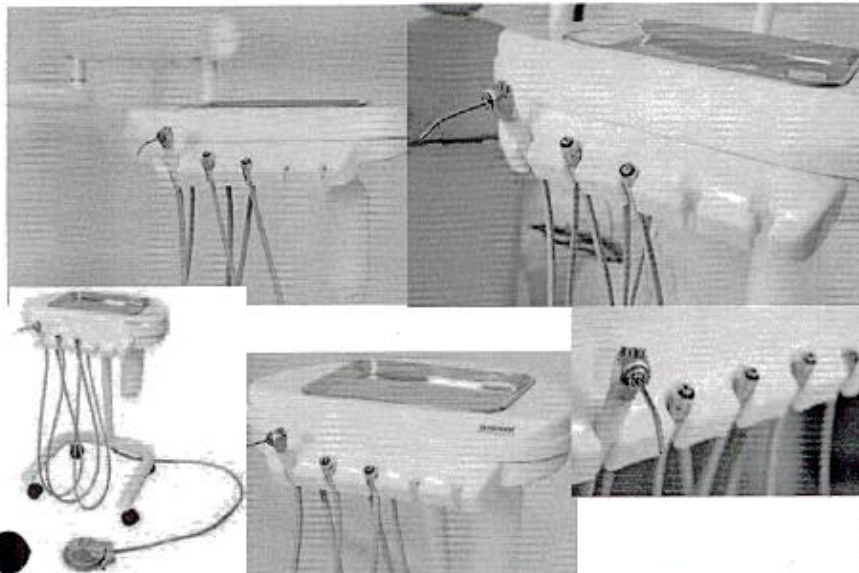

**Refletor Odontológico Prime:** Fonte de luz fria, não gera calor no campo operatório. Multifocal iluminação por LED, com 04 intensidades de luz regressiva com a máxima de 40.000 LUX, 30.000, 20.000 e a mínima de 3.000 Lux (isenta de ondas polimerizantes evitando a fotoativação indesejada) (+/-15%), com variação de +/-20%, numa distância da fonte de luz 700 MM. Acionamento por sensor de proximidade e no pedal da cadeira. Temperatura de cor: 5.000 - 5.300°K. Cabeçote em material resistente, estrutura em polímero injetado, possui alta durabilidade e permite ampla mobilidade em diversas posições com giro 620° horizontal, vertical e orbital. Espelho multifacetado com sistema de iluminação LED por reflexo- (luz indireta) que evita sombras durante trabalho (Cada faceta é microfacetada para obter luz natural de alta qualidade, absolutamente sem sombra). Dupla proteção do espelho em material transparente. Protetor frontal removível, construído em policarbonato transparente. Braço multiarticulado balanceado com mola e articulações metálicas. Puxadores bilaterais removíveis e autoclaváveis em forma de alça.

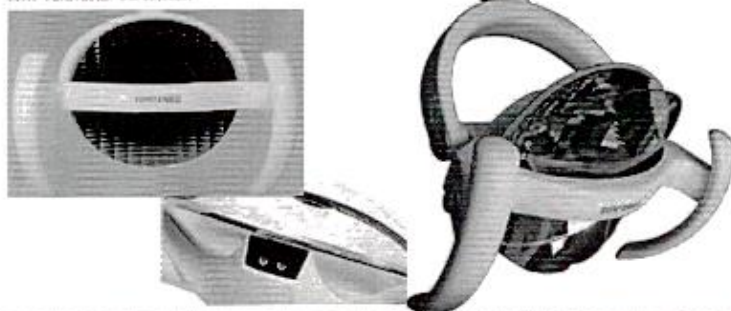

# Opcionais

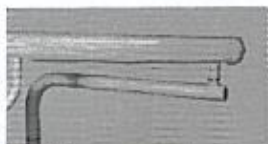

Braço Flex com travamento pneumático.



Bandejas autoclaváveis em inox.



Cabeceira Multiarticulada com posição infantil, PCD e cadeirante.



Braços laminados rebatíveis e escamoteáveis com abertura completa.



Pedal multifuncional fixo ou móvel com todas as funções da cadeira, incluindo peças de mão, refletor e cuspeira.



1 ou 02 Terminal(is) extra de alta rotação ou Terminal Baixa rotação refrigerado (Com Spray)



Caixa de ligação (distribuição) independente da cadeira.



Filtro Detritos Incorporado na caixa de comando e de ligação



Acionamento da água da cuspeira eletrônico temporizado no pedal ou através de sensor.

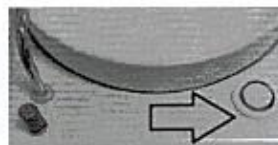

Acionamento temporizado da água da cuspeira por botão sensorizado por aproximação.



Reservatório de água potável e líquido bactericida de 1000ml (1 litro)



Sistema de assepsia com válvula antirefluxo com 02 reservatórios de água e outro com líquido antisséptico



Rebatimento com giro de até 180°



Braço assistente para até 3 sugadores, seringa triplice ou bomba de vácuo.



Cuba em porcelana, cerâmica translúcida ou PBT super resistente.



Puxadores laterais ou puxador frontal incorporados.



Fotopolimerizador acoplado, com radiômetro incorporado.



Terminal com Ultrassom Bordem (Scaler Magnus) e/ou Terminal com um Jato de bicarbonato bordem Jet Magnus



Negatoscópio de LED acoplado.



Kit Ultrassom Piezoelétrico com led incorporado ao Equipamento



Equipamento com teclado e visor digital de função acionada.



Manômetro incorporado.



Tubulação totalmente embutida com caixa de coleta incorporada ou externa.



Segundo sugador e seringa triplice incorporados à unidade auxiliar.



Sensor de aproximação com temporizador eletrônico de alta sensibilidade.



Porta copo com registro e/ou segundo sugador para bomba a vácuo



Sistema exclusivo de aquecimento de água da seringa triplice.



Refletor Prime CX249-24 com 12 (doze) EDs de alta potência (100.000 lux) 0 A cores de ajuste temperatura Ade 000 Aa 6000k, (Cor amarela/Laranja).



Refletor Prime CX249-23 com 06 (Seis) Leds de alta potência (45.000 lux) com 07 ajustes de intensidades (lux)

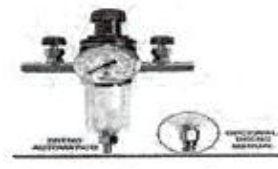

Filtro regulador de ar com drenagem automática.



# Mochos a Gás

Materiais resistentes, encosto com regulagem longitudinal, estofado ergonômico.



## Silver

1 alavanca sublateral, Encosto fixo em PU.

Assento e encosto estofados com espuma injetada em poliuretano moldado, resistente e anatômico com densidade D33 e anti-deformante, revestido em PVC laminado e expandido ou couro sintético ou em polímero tipo colmeia, anatomicamente e totalmente sem costuras, superfície lisa e lavável, garantindo maior resistência e rigidez com resistência a luz e rasgos de fácil limpeza e desinfecção. Estofamento disponível em mais de 20 cores. Assento anti-deformante com estofamento anatômico, pouco espesso, com borda anterior arredondada, com rebaixamento das pernas anatômico com borda da frente arredondada e encurvada para baixo evita compressão de artérias, veias, nervos e tendões de músculos. Assento anatômico com movimentos acionados através de alavanca sub-lateral com o movimento de descida impulsionado pelo peso do usuário e de subida por ação de uma mola, amortecidos por sistema de gás pressurizado (pneumático) que permitem movimentos suaves e o posicionamento na altura desejada. Altura máxima do assento de 540 mm e mínima de 400 mm, diâmetro do assento: 380 mm, curso de regulagem de altura do encosto: 83 a 98 mm e capacidade de carga 135 kg. Largura aproximadamente 42 cm, comprimento= 490/510mm.

Encosto ergonômico tipo concha, de espaldar alto, com encosto de altura ajustável de 42 a 48 cm e comprimento de 34 cm e espessura de 3 cm com espaldar médio com estofamento anatômico e côncavo com amplo preenchimento da parte lombar com grande conforto ao profissional.

Encosto fixo em PU (sem estofamento) fácil limpeza e grande resistência, exclusivo modelo Silver)

Encosto anatômico com regulagem quanto à inclinação, oscilante com movimentos regulares de afastamento e aproximação, com movimentos

de inclinação em torno de 10° para frente e 8° para trás, através de uma alavanca abaixo do assento e regulagem longitudinal de fácil ajuste. (Modelos Ouro ou Ouro Cromado ou Gold)

Cinco rodízios duplos de 6,5 cm de diâmetro e resistentes em poliuretano proporcionando melhor estabilidade e movimentação, fixados nas extremidades da base de sustentação revestida em poliestireno de alto impacto (Modelos Silver ou Prata ou Ouro ou Gold)

Cinco rodízios duplos em silicone e resistentes proporcionando melhor estabilidade e movimentação com maior duração, fixados nas extremidades da base de sustentação.

(Exclusivo Ouro Cromado)

Base e estrutura em aço tubular pintado em epóxi revestido com capa telescópica do pedestal em polipropileno que permite melhor acabamento, na cor preta ou cinza. (Modelos Silver ou Prata ou Ouro ou Gold)

Base cromada e estrutura em aço tubular pintado em epóxi revestido com capa telescópica em polipropileno que permite melhor acabamento, na cor preta. (Exclusivo Ouro Cromado)



## Prata

1 alavanca sublateral, Encosto anatômico estofado regulagem longitudinal.



## Gold

2 alavancas sublaterais, regulagem longitudinal e de inclinação.



## Ouro

2 alavancas sublaterais, regulagem longitudinal e de inclinação.



## Ouro Cromado

2 alavancas sublaterais, regulagem longitudinal e de inclinação, pés silicone e base cromada.



Opcionais:



Estrutura na cor Cinza



Aro apoio pés ajustável

001777



**Autorizado Dentemed**



Todos os produtos possuem certificados do Inmetro e número de registro na Anvisa tendo as suas especificações técnica no SGQ ( sistema de gestão da qualidade); dentro do departamento de engenharia no controle da informação documentada.

Instagram, Facebook, YouTube icons  
@dentemedbrasil

Location pin icon  
Rua Antonio Gravata, 136, A, Betânia  
Belo Horizonte/MG - CEP 30570-040

Website icon: [www.dentemed.com.br](http://www.dentemed.com.br) Phone icon: (31) 2527-8294 WhatsApp icon: (31) 99822-4806



**Consultas**

ANVISA - Agência Nacional de Vigilância Sanitária

Detalhes do Produto	
Nome da Empresa	DENTEMED EQUIPAMENTOS ODONTOLÓGICOS LTDA
CNPJ	07.897.039/0001-00
Autorização	8.03.496-0
Produto	CONSULTÓRIO ODONTOLÓGICO MAGNUS PRIME

Modelo Produto Médico
CART
FLEX
X5
X8
X6
X6G
X12
X12G

Tipo de Arquivo	Arquivos	Expediente, data e hora de inclusão
INSTRUÇÕES DE USO OU MANUAL DO USUÁRIO DO PRODUTO	MCMP Instruções Uso - Consultório PRIME - REV17.pdf	4661063228 - 08/09/2022 07:28:32

Nome Técnico	Consultorio Odontologico
Registro	80349600007
Processo	25351634524201968
Fabricante Legal	DENTEMED EQUIPAMENTOS ODONTOLÓGICOS LTDA
Classificação de Risco	I - BAIXO RISCO
Vencimento do Registro	VIGENTE
Situação	[sem dados cadastrados]
Data de Publicação	[sem dados cadastrados]



# Certificado de Conformidade Eletromédico

Medical Devices Certificate of Conformity  
Equipamentos sob regime de vigilância sanitária  
Equipment under health surveillance regime



Certificado Número: Certificate Number:	LMP 23.1379
Data da Emissão: Issued Date:	29/12/2023

Revisão: Issue:	00
Data de Validade: Validity Date:	Indeterminada

**Solicitante/Endereço:**  
*Applicant/Address:* DENTEMED Equipamentos Odontológicos.  
R. Antônio Gravatá, 136, A – Betânia, Belo Horizonte, MG / CEP: 30.570-040  
CNPJ: 07.897.039/0001-00

**Fabricante / Endereço:**  
*Manufacturer / Address:* DENTEMED Equipamentos Odontológicos.  
R. Antônio Gravatá, 136, A – Betânia, Belo Horizonte, MG / CEP: 30.570-040  
CNPJ: 07.897.039/0001-00

**Nome Fantasia:**  
*Fantasy Name:* Dentemed Equipamentos Odontológicos

**Produto/Modelo:**  
*Equipment / Model:* Consultório odontológico | Magnus Prime Cart; Magnus Prime Flex; Magnus Prime X5; Magnus Prime X8; Magnus Prime X6; Magnus Prime X6 G; Magnus Prime X12 e Magnus Prime X12 G.

**Marca Comercial:**  
*Trademark:* Dentemed

Certificado emitido conforme requisitos da avaliação da conformidade de equipamentos elétricos sob regime de vigilância sanitária, anexo à Portaria Inmetro nº. 384, de 18 de dezembro de 2020.  
*Certificate issued in accordance with the requirements for assessing the conformity of electrical equipment under a health surveillance regime, attached to Ordinance INMETRO nº. 384, of December 18, 2020.*

Este certificado é emitido como uma avaliação técnica documental e inspeção da LMP, e concedido sujeito às condições previstas no Regulamento Inmetro.  
*This certificate is issued as technical document assessment and inspection by LMP, and it is granted subject to the conditions as set out in Inmetro Rules.*

Este certificado é válido somente no Brasil e só pode ser reproduzido com todas as folhas.  
*This certificate is valid only in Brazil and only be reproduced in full.*

Certificado de conformidade válido somente acompanhados das páginas de 1 a 5.  
*Valid certificate of conformity only accompanies pages 1 through 5.*

A LMP Certificações Ltda - ME, que é um Organismo de Certificação de Produto acreditado pela Coordenação Geral de Acreditação – CGCRE, sob o registro N° LMP- 0131, confirma que o produto está em conformidade com a(s) Norma(s) e Portaria acima descritas.  
*The LMP Certificações Ltda – ME, which is a Product Certification Body accredited by the General Coordination of Accreditation - CGCRE, under registration number LMP-0131, confirms that the product is in compliance with the Standard (s) ) and Ordinance described above.*

Esta autorização está vinculada a um contrato e para o endereço acima citado;  
*This authorization is linked to a contract and to the above-mentioned address;*

Marcelo Piovesan  
Signatário Autorizado  
Diretor

Certificado emitido por:  
*Certificate issued by:*

**LMP Certificações Ltda – ME**  
Av. Antonio Artloll, 570 – Bloco A – Conjunto 48 – Swiss Park  
Campinas - Brasil  
CNPJ: 05.885.069/0001-63  
Acreditação CGCRE nº 0131 (19/06/2017)  
[www.lmpcertificacoes.com.br](http://www.lmpcertificacoes.com.br)  
Brasil





# Certificado de Conformidade Eletromédico

Medical Devices Certificate of Conformity  
Equipamentos sob regime de vigilância sanitária  
Equipment under health surveillance regime



Certificado Número: Certificate Number:	LMP 23.1379
Data da Emissão: Issued Date:	29/12/2023

Revisão: Issue:	00
Data de Validade: Validity Date:	Indeterminada

**NORMAS:****STANDARDS:**

O produto e quaisquer variações aceitáveis para ele especificados na relação deste certificado e documentos mencionados atendem às seguintes normas:

The product and any acceptable variations to it specified in the schedule of this certificate and the identified documents, was found to comply with following standards:

Modelo de certificação 5 - Ensaio de tipo, avaliação e aprovação do Sistema de Gestão da Qualidade do fabricante, acompanhamento através de auditorias no fabricante e importadores detentores de registro e cadastro, solicitantes da certificação, e ensaio em amostras retiradas no fabricante, condicionado por avaliação e aprovação do Gerenciamento de Risco do fabricante.

<b>ABNT NBR IEC 60601-1:2010 + EM1:2016</b>	Equipamento eletromédicos - Parte 1: Requisitos gerais para segurança básica e desempenho essencial, será compulsória a todos os equipamentos sob regime de Vigilância Sanitária que estejam dentro do seu campo de aplicação.
<b>ABNT NBR IEC 60601-1-2:2017</b>	Equipamento eletromédicos - Parte 1-2: Requisitos gerais para segurança básica e desempenho essencial - Norma colateral: Perturbações eletromagnéticas - Requisitos e ensaio.
<b>ABNT NBR IEC 60601-1-6:2011 + EM1:2020</b>	Equipamento eletromédicos - Parte 1-6: Requisitos gerais para segurança básica e desempenho essencial - Norma colateral: Usabilidade.
<b>ABNT NBR IEC 60601-1-9:2010 + EM1:2014</b>	Equipamento eletromédicos - Parte 1-9: Prescrições gerais para segurança básica e desempenho essencial - Norma colateral: Prescrições para um projeto ecoresponsável.
<b>ABNT NBR IEC 80601-2-60:2015</b>	Equipamento eletromédicos - Parte 2-60: Requisitos particulares para a segurança básica e o desempenho essencial de equipamentos odontológicos.
<b>ABNT NBR ISO 6875:2014</b>	Odontologia - Cadeira odontológica para paciente.
<b>ISO 7494-1:2011</b>	Dentistry - Dental units - Part 1: General requirements and test methods.
<b>ISO 7494-2:2015</b>	Dentistry - Stationary dental units - Part 2: Air, water, suction and wastewater systems.
<b>ISO 9680:2014</b>	Dentistry - Operating lights

**RELATÓRIOS DE ENSAIO E AVALIAÇÃO:****TEST AND ASSESSMENT REPORTS:**

Amostras do(s) produto(s) relacionado(s) passaram com sucesso nas avaliações e ensaios registrados em:  
Samples of the product(s) listed have successfully met the examination and test requirements as recorded in:

**Relatório(s) de ensaio:****Test report(s):**

[R182090] ([NO RISK STE] - [27/11/2018])	[IBEC 212088] ([IBEC] - [17/05/2018])	[R161657] ([NO RISK STE] - [18/11/2016])
[R192320] ([NO RISK STE] - [26/08/2019])	[IBEC 212088-1] ([IBEC] - [17/11/2018])	[R182091] ([NO RISK STE] - [18/11/2016])
[R192315] ([NO RISK STE] - [26/08/2019])	[R192316] ([NO RISK STE] - [26/08/2019])	[R192317] ([NO RISK STE] - [27/08/2019])
[R192318] ([NO RISK STE] - [27/08/2019])	[R192319] ([NO RISK STE] - [27/08/2019])	[GZME180800072401] ([SGS-CSTC Standards -Guangzhou Branch] - [13/09/2018])
[R213020] ([NO RISK STE] - [08/12/2021])		

Certificado emitido por:  
Certificate issued by:

**LMP Certificações Ltda - ME**  
Av. Antonio Artoli, 570 - Bloco A - Conjunto 48 - Swiss Park  
Campinas - Brasil  
CNPJ: 05.885.069/0001-63  
Acreditação CGCRE n° 0131 (19/06/2017)  
[www.lmpcertificacoes.com.br](http://www.lmpcertificacoes.com.br)  
Brasil





# Certificado de Conformidade Eletromédico

Medical Devices Certificate of Conformity  
Equipamentos sob regime de vigilância sanitária  
Equipment under health surveillance regime



<b>Certificado Número:</b> Certificate Number:	LMP 23.1379
<b>Data da Emissão:</b> Issued Date:	29/12/2023

<b>Revisão:</b> Issue:	00
<b>Data de Validade:</b> Validity Date:	Indeterminada

## PARTES ENSAIADAS EM CONJUNTO e LISTA DE ACESSÓRIOS DO EQUIPAMENTO

Reservatório de água.	Caixa de comando.
Sugador.	Refletor 12 LEDs, modelo CX249-24
Cuspideira.	Pedal de acionamento.
Refletor 01 LED, modelo HL 100	Ponteira do fotopolimerizador.
Cabo de alimentação destacável.	Mangueiras destacáveis para peças de mão.
Ponteira da seringa triplice.	Refletor 6 LEDs, modelo CX249-23

**Data da auditoria:** 10/07/2023 e 11/07/2023.

### Relatório(s) de avaliação:

Assessment report(s):

RACT 183253.1 (29.12.2023)

**Manual do usuário:** - MCMP Instruções Uso - Consult. Odont. Dentemed Magnus PRIME - Rev 17;  
- MTSMP - Manual Técnico de Serviços - Consultório PRIME – REV00.

**Acelte:** 08/12/2023

**Software:** M2 Prime V 2.9.

**Versão do projeto:** Registro Mestre do Produto Dentemed, Rev.04

### Descrição:

Description:

Produtos e sistemas abrangidos por este certificado são como segue:

Products and systems covered by this certificate are as follows:

Marca Brandt	Modelo Model	Tensão Voltage	Frequência Frequency	Potência/Corrente Power / Current
Dentemed	Magnus Prime Cart	100-240V	50/60Hz	350VA
	Magnus Prime Flex			
	Magnus Prime X5			

Certificado emitido por:  
Certificate issued by:

**LMP Certificações Ltda – ME**  
Av. Antonio Artoli, 570 – Bloco A – Conjunto 48 – Swiss Park  
Campinas - Brasil  
CNPJ: 05.885.069/0001-63  
Acreditação CGCRE nº 0131 (19/06/2017)  
[www.lmpcertificacoes.com.br](http://www.lmpcertificacoes.com.br)  
Brasil





# Certificado de Conformidade Eletromédico

Medical Devices Certificate of Conformity  
Equipamentos sob regime de vigilância sanitária  
Equipment under health surveillance regime



Certificado Número: Certificate Number:	LMP 23.1379
Data da Emissão: Issued Date:	29/12/2023

Revisão: Issue:	00
Data de Validade: Validity Date:	Indeterminada

Magnus Prime X8			
Magnus Prime X6			
Magnus Prime X6 G			
Magnus Prime X12			
Magnus Prime X12 G			

#### Características técnicas:

- Grau de proteção IP: IP00 (equipamento e pedal).
- Tipo de proteção contra choque elétrico: classe I.
- Tipo de parte aplicada: tipo B.

#### Código de Barras (GTIN):

N/A

#### Condições de certificação

*Condition of certification*

Os equipamentos fornecidos ao mercado brasileiro devem estar de acordo com a definição do produto e a documentação aprovada neste processo de certificação;

*The equipment supplied to the Brazilian market must comply with the definition of the product and the documentation approved in this certification process;*

Somente as unidades comercializadas durante a vigência deste Certificado estarão cobertas por esta certificação;

*Only the units sold during the validity of this Certificate are covered by this certification;*

Este certificado é válido apenas para os equipamentos idênticos aos avaliados. Qualquer modificação no projeto, bem como a utilização de componentes e/ou materiais diferentes daqueles definidos na documentação descritiva aprovada nesta certificação, sem a prévia autorização da LMP, invalida este Certificado;

*This certificate is valid only for equipment identical to those evaluated. Any modification to the design, as well as the use of components and / or materials other than those defined in the descriptive documentation approved in this certification, without the prior authorization of the LMP, invalidates this Certificate.*

Para verificação da condição atualizada de regularidade deste certificado de conformidade deve ser consultado o banco de dados do Inmetro, referente a produtos e serviços certificados ([www.inmetro.gov.br/prodcert/certificados/busca.asp](http://www.inmetro.gov.br/prodcert/certificados/busca.asp));

*To check the updated condition of regularity of this certificate of conformity, the Inmetro database for certified products and services must be consulted ([www.inmetro.gov.br/prodcert/certificados/busca.asp](http://www.inmetro.gov.br/prodcert/certificados/busca.asp));*

Esta certificação refere-se única e exclusivamente aos requisitos de avaliação da conformidade para equipamentos elétricos sob regime de vigilância sanitária, não abrangendo outros regulamentos eventualmente aplicáveis ao produto;

*This certification relates solely and exclusively to conformity assessment requirements for electrical equipment for medical devices, not including other regulations that may apply to the product;*

A validade deste Certificado de Conformidade está atrelada à realização das avaliações de manutenção e tratamento de possíveis não conformidades de acordo com as orientações do LMP previstas no RAC específico. Para verificação da condição atualizada de regularidade deste Certificado de Conformidade deve ser consultado o banco de dados de produtos e serviços certificados do Inmetro.

*The validity of this Certificate of Conformity is linked to the performance of maintenance assessments and treatment of possible non-conformities according to the LMP guidelines provided for in the specific RAC. In order to check the updated condition of regularity of this Certificate of Conformity, Inmetro's database of certified products and services must be consulted.*

Certificado emitido por:  
Certificate issued by:

**LMP Certificações Ltda – ME**  
Av. Antonio Artoli, 570 – Bloco A – Conjunto 48 – Swiss Park  
Campinas - Brasil  
CNPJ: 05.885.069/0001-63  
Acreditação CGCRE nº 0131 (19/06/2017)  
[www.lmpcertificacoes.com.br](http://www.lmpcertificacoes.com.br)  
Brasil





**Certificado de Conformidade  
Eletromédico**  
Medical Devices Certificate of Conformity  
**Equipamentos sob regime de vigilância sanitária**  
Equipment under health surveillance regime



<b>Certificado Número:</b> <i>Certificate Number:</i>	LMP 23.1379
<b>Data da Emissão:</b> <i>Issued Date:</i>	29/12/2023

<b>Revisão:</b> <i>Issue:</i>	00
<b>Data de Validade:</b> <i>Validity Date:</i>	Indeterminada

**Histórico:***Historic:*

Abaixo detalhes de revisões do processo de certificação:

*Below are detail of the certification process reviews:*

Tabela / Table 2 – Histórico de revisões

<b>Revisão</b> <i>Revision</i>	<b>Data de revisão</b> <i>Revision date</i>	<b>Certificado</b> <i>Certificate</i>	<b>Descrição</b> <i>Description</i>	<b>Projeto</b> <i>Project</i>
00	24/10/2019	n.º 19052	Emissão inicial	-
00	29/12/2023	LMP 23.1379	Transferência	183253.1



**LMP CERTIFICAÇÕES**

Certificado emitido por:  
*Certificate issued by:*

**LMP Certificações Ltda – ME**  
Av. Antonio Artioli, 570 – Bloco A – Conjunto 48 – Swiss Park  
Campinas - Brasil  
CNPJ: 05.885.069/0001-63  
Acreditação CGCRE n° 0131 (19/06/2017)  
[www.lmpcertificacoes.com.br](http://www.lmpcertificacoes.com.br)  
Brasil







# ABO RECOMENDA

## SELO DE QUALIDADE



CERTIFICADO DE CONCESSÃO

DENTEMED EQUIPAMENTOS ODONTOLÓGICOS LTDA

A Associação Brasileira de Odontologia concede à Dentemed Equipamentos Odontológicos LTDA CNPJ: 07.897.039/0001-00, Rua Antônio Gravata, 136-A - Cinquentário - CEP: 30570-040 - Belo Horizonte - MG, licença de uso do SELO RECOMENDA segundo os requisitos estabelecidos no regulamento do Programa da Qualidade da ABO, para o seguinte produto:

CONSULTÓRIO ODONTOLÓGICO DENTEMED

Harrison de Almeida

Departamento de Avaliação

Produtos Consumíveis - Associados - Médicos e Odontológicos.

ASSOCIAÇÃO BRASILEIRA DE ODONTOLOGIA



DATA: OUT/2022

VAL: OUT/2024

80

# DIFERENCIAIS APROVADOS

## SELO DE QUALIDADE



### DIFERENCIAIS APROVADOS

- 1- Design moderno e funcional;
- 2- Equipamento seguro, de fácil manuseio e operação, com versatilidade de modelos;
- 3- Motor de tecnologia alemã;
- 4- Sistema full range de 90V/260V;
- 5- Disponível em tecido náutico - resistente a qualquer intempérie;
- 6- Fonte de alimentação chaveada Plug & Play - Blindagem eletrostática e compatibilidade eletromagnética certificada;
- 7- Posições de trabalho programadas e programáveis;
- 8- Peças metálicas em aço resistente a esforços com tratamento de superfície e pintura eletrostática;

Presidente ABO Nacional



## LAUDO TÉCNICO SELO ABO RECOMENDA

**Empresa:** Dentemed Equipamentos Odontológicos LTDA  
**CNPJ:** 07.897.039/0001-00

**Motivo:** Concessão - SELO ABO RECOMENDA

**Produto:** Consultório Odontológico Dentemed

Atesto que as avaliações em epígrafe foram julgadas por três comissões: Técnica; Comercial e Administrativo, *in loco*. As análises foram realizadas com o Projeto Executivo da ABO Nacional, que faculta o mérito do SELO ABO RECOMENDA a empresas dos setores de: Médicos - Odontológicos - Fármacos - Consumíveis - Comestíveis (Zero Açúcares) & Associados, em consonância com as normas do setor, especificações técnicas, recomendações de mercado e de profissionais, questionário dos diferenciais do objeto em questão, condições técnicas, material de embalagem e *merchandising*, manual do produto, *status* de aprovação pela ANVISA, informações técnicas divulgadas no Diário Oficial, regulamentação de órgãos, cronograma interno de julgamento e outros parâmetros (se houver) para compor a RATIFICAÇÃO e CHANCELA a que a entidade se propõe.

A Associação Brasileira de Odontologia (ABO NACIONAL) constituiu uma comissão denominada **DAPO (Departamento de Avaliação de Produtos Consumíveis - Associados - Médicos e Odontológicos)** e validou, por meio do documento Laudo Técnico e Administrativo, sendo parte do processo de recomendação dirigida pela entidade e também pelo Certificado de Recomenda, que as avaliações do citado Produto / Equipamentos encontram-se:

**100 % CONCLUÍDAS e APROVADAS.**

São Paulo, 27 de outubro 2022.

**Comissão - DAPO**

**DAPO (Departamento de Avaliação de Produtos Consumíveis - Associados - Médicos e Odontológicos)**



# CERTIFICADO DE CONFORMIDADE



**Certificado Número:** LMP 23.1313  
*Certificate Number:*

**Revisão:** 00  
*Issue:*

**Data da Emissão:** 29/12/2023  
*Issued Date:*

**Data da validade:** 14/12/2025  
*Expiration date:*

**Solicitante/Fabricante/Endereço:** Dentemed Equipamentos Odontológicos Ltda.  
*Applicant/Manufacturer Address:* Rua Antônio Gravatá, 136 – A – Betânia  
30570-040 – Belo Horizonte – MG – Brasil

**Normas aplicáveis:** ABNT NBR ISO 13485:2016  
*Applicable standards:*

**Escopo:** "Fabricação e montagem de cadeiras odontológicas".  
*Scope:*

**Itens não aplicáveis:** 6.3 letra b; 7.5.1.2.1; 7.5.1.3; 7.5.2.2; 8.2.4.2  
*Non-applicable items:*

O organismo de certificação LMP CERTIFICAÇÕES, certifica que o Sistema de Gestão da Qualidade da organização, Dentemed Equipamentos Odontológicos Ltda, está em conformidade com os requisitos da Norma ABNT NBR ISO 13485:2016  
*The certification body LMP CERTIFICAÇÕES certifies that the organization's Quality Management System, Dentemed Equipamentos Odontológicos Ltda, complies with the requirements of the ABNT NBR ISO 13485:2016 Standard*

Marcelo Piovesan  
Signatário Autorizado  
Diretor

# LMP CERTIFICAÇÕES

Revisão <i>Revision</i>	Data de revisão <i>Revision date</i>	Certificado <i>Certificate</i>	Descrição <i>Description</i>	Projeto <i>Project</i>
00	2016	TNBR – 25769	Emissão inicial no OMD emissor	-
00	29/12/2023	LMP 23.1313	Transferência entre OMDs	183668.1

**Certificado emitido por:**  
*Certificate issued by:*

LMP Certificações Ltda – ME  
Av. Antonio Artioli, 570 – Bloco A – Conjunto 48 – Swiss Park  
Campinas - Brasil  
CNPJ: 05.885.069/0001-63  
Acreditação CGCRE n° 008 (25/10/2023)  
www.lmpcertificacoes.com.br  
Brasil





BRUMED ATACADISTA E MANUTENÇÃO DE EQUIPAMENTOS HOSPITALARES EIRELLI  
 Rua: RUA IRMÃ TERESILDA STEFFEN 340, Mario Quintana, Porto Alegre - RS CEP: 91240-470  
 Telefone: (51)3779-9887  
 CNPJ: 31.770.650/0001-40 Inscrição Estadual: 096/3759680 Inscrição Municipal 30213622  
 Email: brumedadm@gmail.com / brumedvendas@gmail.com

Ao Órgão MUNICÍPIO DE TRES BARRAS DO PARANA. Pregão Eletrônico N° 21/2024. Apresentamos nossa proposta de preços.

Item	Descrição	Unidade	Qtd	R\$ Unitário	Valor Total
<b>Lote: 30</b>					
1	COMPRESSOR DE AR ODONTOLÓGICO COM PINTURA INTERNA DO RESERVATÓRIO ANTIOXIDANTE, PROTETOR TÉRMICO, PROTEÇÃO PARA O MOTOR ELÉTRICO E FILTROS NA ENTRADA E SAÍDA DE AR. ATENDE 1 OU MAIS CONSULTÓRIOS ODONTOLÓGICOS. INFORMAÇÕES TÉCNICAS: TENSÃO: 110V OU 220V POTÊNCIA: MÍNIMA 1.700W (2.28 HP), DESLOCAMENTO TEÓRICO APROXIMADO 424 L/MIN, PRESSÃO MÁXIMA: 8 BAR, BAIXO RUÍDO, GARANTIA: 1 ANO E ASSISTÊNCIA TÉCNICA  MARCA: COMPBRASIL MODELO: 50 LT	UN	4,00	2.577,99	10.311,96
				Valor total do grupo:	10.311,96

*sanidade on*

<b>Lote: 47</b>					
1	LAVADORA ULTRASSÔNICA, USO HOSPITALAR, EM INOX, COM CAPACIDADE DE 30 LITROS, BIVOLT COM AS SEGUINTE CARACTERÍSTICAS MÍNIMAS: UNIDADE MICROPROCESSADA COM SISTEMA DE FLUXO INTERMITENTE PARA LAVAGEM DE INSTRUMENTAIS CIRÚRGICOS CANULADOS (MATERIAL DE LAPAROSCOPIA E OUTROS), MATERIAIS MÉDICO HOSPITALARES, ODONTOLÓGICOS E LABORATORIAIS. COM AS SEGUINTE CARACTERÍSTICAS MÍNIMAS: GABINETE CONSTRUÍDO EM AÇO INOX COM ISOLAMENTO TÉRMICO PARA MINIMIZAR A PERDA DE CALOR E O RUÍDO DURANTE O PROCESSO. TAMPA TIPO BASCULANTE: EM AÇO INOXIDÁVEL OU VIDRO TEMPERADO COM SISTEMA DE AMORTECIMENTO (PISTÃO A GÁS). CUBA COM ACABAMENTO SANITÁRIO: CUBA E CESTO CONSTRUÍDOS AÇO INOX (COM CANTOS ARREDONDADOS E POLIDOS).  MARCA: ALT MODELO: CLEANIA30	UN	1,00	16.899,99	16.899,99
				Valor total do grupo:	16.899,99
				Valor total da proposta:	27.211,95

*sanidade on*

O valor total dessa proposta é de R\$27.211,95 (vinte e sete mil e duzentos e onze reais e noventa e cinco centavos).



BRUMED ATACADISTA E MANUTENÇÃO DE EQUIPAMENTOS HOSPITALARES EIRELLI  
 Rua: RUA IRMÃ TERESILDA STEFFEN 340, Mario Quintana, Porto Alegre - RS CEP: 91240-470  
 Telefone: (51)3779-9887  
 CNPJ: 31.770.650/0001-40 Inscrição Estadual: 096/3759680 Inscrição Municipal 30213622  
 Email: brumedadm@gmail.com / brumedvendas@gmail.com

Ao Órgão MUNICÍPIO DE TRES BARRAS DO PARANA. Pregão Eletrônico N° 21/2024. Apresentamos nossa proposta de preços.

Item	Descrição	Unidade	Qtd	R\$ Unitário	Valor Total
------	-----------	---------	-----	--------------	-------------

**Dados Comerciais:**

Dados Comerciais:  
 Banco: 001 - Banco do Brasil  
 Conta: 54235-0  
 Agencia:2867-3  
 Validade da proposta: 150 dias  
 Prazo de entrega: conforme o edital  
 Prazo para pagamento: conforme o edital  
 Prazo de garantia: conforme o edita

**Observações:**

- \*Declaramos, sob as penas da lei, que o edital e seus anexos foram colocados à nossa disposição, e tomamos conhecimento de todas as informações, condições, locais e grau de dificuldade par execução do objeto da licitação, bem como, que cumpre plenamente os requisitos de habilitação.
  - \*Declaramos, sob as penas da lei, que até a presente data inexistem fatos impeditivos para participação e habilitação de nossa empresa na presente licitação, ciente da obrigatoriedade de declarar, caso ocorram fatos posteriores que nos inabilite a participar de licitações. Declaramos ainda que a empresa não se encontra declarada inidônea para licitar ou contratar com órgãos da Administração Pública.
  - \*Declaramos para os fins do tratamento diferenciado e favorecido previsto neste edital e que cogita a Lei Complementar nº 123/2006 que estamos enquadrados, na data designada para o início da sessão pública, na condição de MICROEMPRESA e que não estamos incurso nas vedações a que se reporta o 4º do art. 3º da Lei Complementar nº 123/2006, ciente que a declaração inexata ou falsa importará nas sanções previstas no edital, sem prejuízo das responsabilidades civil e criminal que o ato ensejar.
  - \*Declaramos, sob as penas da lei, em atendimento ao quanto previsto no inciso XXXIII do art. 7º da Constituição Federal, para os fins do disposto no inciso V do art. 27 da Lei 8.666/1993, que não empregamos menor de 18 anos em trabalho noturno, perigoso ou insalubre, NÃO POSSUINDO, AINDA, qualquer trabalho de menores de 16 (dezesseis) anos, salvo na condição de aprendiz, a partir de 14 (quatorze) anos.
  - \*Declaramos, sob as penas da lei, que na qualidade de proponente de procedimento licitatório, não integra nosso corpo social, nem nosso quadro funcional empregado público ou membro comissionado de órgão direto ou indireto da Administração Municipal.
  - \*Declaramos que os valores propostos, bem como aqueles que porventura vierem a ser ofertados através de lances verbais, são apresentados com seu preço final, sem inclusão de qualquer encargo financeiro ou previsão inflacionária. Nos preços propostos estão incluídos, além do lucro, todas as despesas e custos, como transportes ou fretes, tributos de qualquer natureza e todas as despesas decorrentes, diretas ou indiretas, relacionadas com a execução do serviço objeto da presente licitação. Declaramos ainda que a participação na presente licitação importa em total, irrestrita e irretroatável submissão aos termos deste Edital.
  - \*Declaramos em especial o art. 299 do Código Penal Brasileiro, que a proposta apresentada para participar do referido Pregão foi elaborada de maneira independente e o conteúdo da proposta não foi, no todo ou em parte, direta ou indiretamente, informado, discutido ou recebido de qualquer outro participante potencial ou de fato do referido Pregão, por qualquer meio ou por qualquer pessoa; que não tentou, por qualquer meio ou por qualquer pessoa, influir na decisão de qualquer outro participante potencial ou de fato do referido Pregão quanto a participar ou não da referida licitação; que o conteúdo da proposta apresentada para participar do referido Pregão não foi, no todo ou em parte, direta ou indiretamente, informado, discutido ou recebido de qualquer integrante da Prefeitura Municipal, antes da abertura oficial das propostas.
- Por ser verdade, firmamos o presente.  
 Adicione aqui observações sobre a proposta.



BRUMED ATACADISTA E MANUTENÇÃO DE EQUIPAMENTOS HOSPITALARES EIRELLI  
 Rua: RUA IRMÃ TERESILDA STEFFEN 340, Mario Quintana, Porto Alegre - RS CEP: 91240-470  
 Telefone: (51)3779-9887  
 CNPJ: 31.770.650/0001-40 Inscrição Estadual: 096/3759680 Inscrição Municipal  
 30213622  
 Email: brumedadm@gmail.com / brumedvendas@gmail.com

Ao Órgão MUNICÍPIO DE TRES BARRAS DO PARANA. Pregão Eletrônico N° 21/2024. Apresentamos nossa proposta de preços.

Item	Descrição	Unidade	Qtd	R\$ Unitário	Valor Total
------	-----------	---------	-----	--------------	-------------

### Observações:

\*Declaramos, sob as penas da lei, que o edital e seus anexos foram colocados à nossa disposição, e tomamos conhecimento de todas as informações, condições, locais e grau de dificuldade par execução do objeto da licitação, bem como, que cumpre plenamente os requisitos de habilitação.

\*Declaramos, sob as penas da lei, que até a presente data inexistem fatos impeditivos para participação e habilitação de nossa empresa na presente licitação, ciente da obrigatoriedade de declarar, caso ocorram fatos posteriores que nos inabilite a participar de licitações.

Declaramos ainda que a empresa não se encontra declarada inidônea para licitar ou contratar com órgãos da Administração Pública.  
 \*Declaramos para os fins do tratamento diferenciado e favorecido previsto neste edital e que cogita a Lei Complementar nº 123/2006 que estamos enquadrados, na data designada para o início da sessão pública, na condição de MICROEMPRESA e que não estamos incursos nas vedações a que se reporta o 4º do art. 3º da Lei Complementar nº 123/2006, ciente que a declaração inexata ou falsa importará nas sanções previstas no edital, sem prejuízo das responsabilidades civil e criminal que o ato ensejar.

\*Declaramos, sob as penas da lei, em atendimento ao quanto previsto no inciso XXXIII do art. 7º da Constituição Federal, para os fins do disposto no inciso V do art. 27 da Lei 8.666/1993, que não empregamos menor de 18 anos em trabalho noturno, perigoso ou insalubre, NÃO POSSUINDO, AINDA, qualquer trabalho de menores de 16 (dezesseis) anos, salvo na condição de aprendiz, a partir de 14 (quatorze) anos.

\*Declaramos, sob as penas da lei, que na qualidade de proponente de procedimento licitatório, não integra nosso corpo social, nem nosso quadro funcional empregado público ou membro comissionado de órgão direto ou indireto da Administração Municipal.

\*Declaramos que os valores propostos, bem como aqueles que porventura vierem a ser ofertados através de lances verbais, são apresentados com seu preço final, sem inclusão de qualquer encargo financeiro ou previsão inflacionária. Nos preços propostos estão incluídos, além do lucro, todas as despesas e custos, como transportes ou fretes, tributos de qualquer natureza e todas as despesas decorrentes, diretas ou indiretas, relacionadas com a execução do serviço objeto da presente licitação. Declaramos ainda que a participação na presente licitação importa em total, irrestrita e irrevogável submissão aos termos deste Edital.

\*Declaramos em especial o art. 299 do Código Penal Brasileiro, que a proposta apresentada para participar do referido Pregão foi elaborada de maneira independente e o conteúdo da proposta não foi, no todo ou em parte, direta ou indiretamente, informado, discutido ou recebido de qualquer outro participante potencial ou de fato do referido Pregão, por qualquer meio ou por qualquer pessoa; que não tentou, por qualquer meio ou por qualquer pessoa, influir na decisão de qualquer outro participante potencial ou de fato do referido Pregão quanto a participar ou não da referida licitação; que o conteúdo da proposta apresentada para participar do referido Pregão não foi, no todo ou em parte, direta ou indiretamente, informado, discutido ou recebido de qualquer integrante da Prefeitura Municipal, antes da abertura oficial das propostas. declaramos que a empresa está legalmente constituída e autorizada a fornecer todos os itens vencidos diretamente aos Municípios, nas quantidades descritas na Ordem de Compra ou Nota de Empenho;

Por ser verdade, firmamos o presente.

Porto Alegre,, 6 de Junho de 2024

Representante Legal	
<b>RODRIGO GOULART LUCHTEMBERG</b>	
RG:8070538262	CPF:957.968.000-00



## DADOS DE ASSINATURA

O documento acima foi assinado digitalmente e está em conformidade com a Resolução CG ICP-Brasil nº 182, de 18 de fevereiro de 2021. Para verificar a assinatura, visite o site <https://verificador.tl.gov.br> e selecione este arquivo.

O(s) certificado(s) utilizado(s) para assinatura em 06/06/2024 11:23:10 é(são):

Nome: **BRUMED COMERCIO ATACADISTA E MANUTENCAO DE EQUIPA**

CNPJ: 31.770.650/0001-40

Data: 06/06/2024 11:23:10



## Compressor De Ar Compbrasil Silencioso Isento Óleo

### Descrição

Compressor de Ar Compbrasil 50L 10pcm 1100w isento de óleo com certificação INMETRO.

Indicado para trabalhos diversos como serviços de manutenção, ateliês de artesanato, em pequenas oficinas, para uso doméstico e lazer. Ideal também para consultórios de dentista e clínicas médicas, que precisam de um equipamento seguro, limpo e eficiente. Acompanha um manômetro em sua saída para verificar a pressão interna do reservatório. Possui alça e rodas que proporcionam fácil movimentação.

### Informações Técnicas:

- Voltagem: 220v;
- Potência: 1,5HP (1100W);
- Ruído: 65dB(A) 1M;
- RPM: 1725;
- Tipo compressor: Pistão;
- Volume reservatório: 50L;
- Pressão máxima: 120 libras (8,3 Bar);
- Auto desligamento: Religa em 58 libras;
- Fluxo de ar teórico: 280L/min 10pcm;



# MANUAL DO USUÁRIO

## **ALTSOINIC CLEAN** **20IA / 30IA / 40IA / 50IA / 60IA**

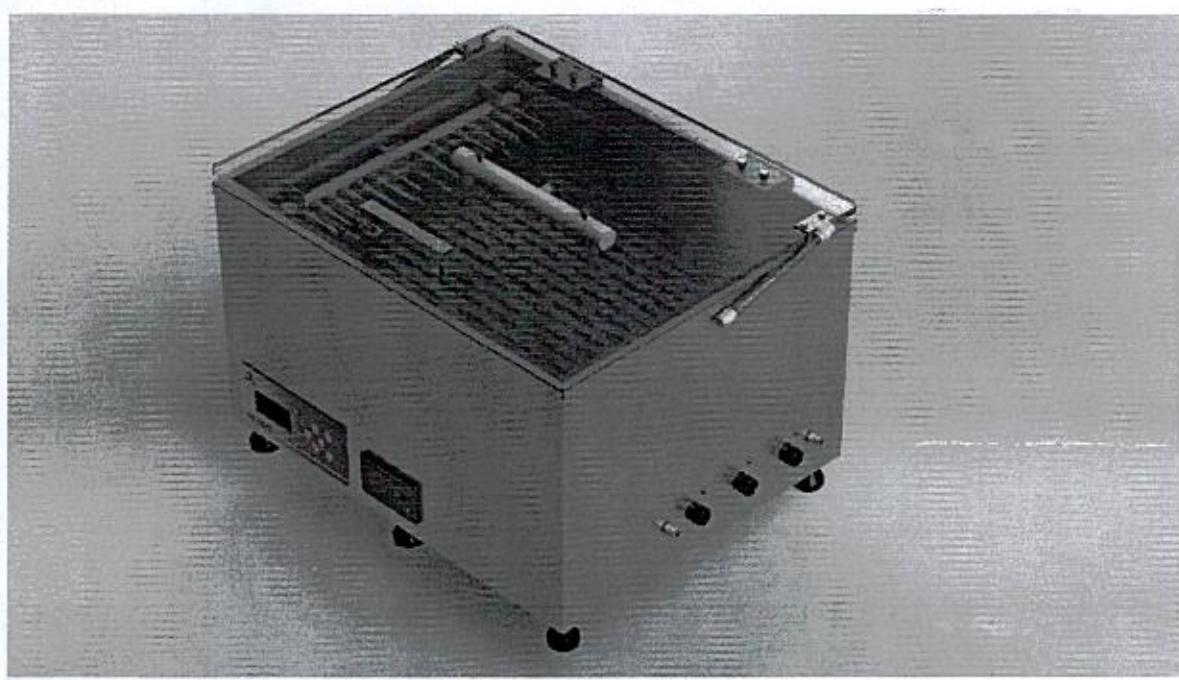

**ALT Equipamentos Médicos Odontológicos Ltda.**

Rua Santos, 945 – Vila Elisa - CEP. 14015-040 - Ribeirão Preto – SP Fone: (16) 3969-8300  
altequipamentos@altequipamentos.com.br www.altequipamentos.com.br

## APRESENTAÇÃO

Seu equipamento foi desenvolvido para auxiliá-lo na limpeza de materiais e instrumentais dentro dos padrões da mais alta tecnologia em limpeza por cavitação ultrassônica.

A simplicidade de operação e manutenção, juntamente com importantes avanços tecnológicos incorporados faz deste equipamento indispensável aos profissionais que utilizam na limpeza dos seus instrumentais e materiais destinados exclusivamente ao uso clínico.

Dedicamo-nos intensamente para garantir sua segurança. Esperamos assim, obter o mais alto nível de satisfação de nossos clientes.

Este manual tem por finalidade familiarizá-lo com as características e funcionamento de seu equipamento e preveni-lo quanto aos cuidados que devem ser tomados para que sejam atingidos resultados satisfatórios, bem como obter um aumento da vida útil do equipamento.

Leia todas as instruções contidas neste **Manual do Usuário** antes de instalar ou operar este produto.

Conhecer o produto é o primeiro passo para se obter dele o melhor desempenho de suas funções.

É importante conhecer alguns aspectos que podem comprometer a garantia em virtude de negligência, má utilização, reparos não autorizados, etc.

Os Termos de Garantia encontram-se no final deste manual.

### Atenção!

Dados sobre a responsabilidade do equipamento:

A ALT EQUIPAMENTOS é responsável pelo perfeito desempenho e confiabilidade do equipamento quando:

- ✓ Os requisitos de instalação forem realizados de modo correto e dentro das condições descritas no Certificado de Garantia;
- ✓ A manutenção for executada por uma assistência técnica autorizada ou pela fábrica, com o termo de garantia e termo de instalação enviados para a ALT EQUIPAMENTOS.
- ✓ A manutenção preventiva for realizada como descrita nesse Manual.
- ✓ O equipamento for utilizado de acordo com este Manual.
- ✓ A tensão de alimentação do equipamento estiver 220 V  $\pm$ 5%



ALT Equipamentos Médicos Odontológicos Ltda.

Rua Santos, 945 – Vila Elisa - CEP. 14015-040 - Ribeirão Preto - SP

Fone: (16) 3969-8300    [altequipamentos@altequipamentos.com.br](mailto:altequipamentos@altequipamentos.com.br)    [www.altequipamentos.com.br](http://www.altequipamentos.com.br)

## ÍNDICE

---

SEGURANÇA .....	4
1. DESCRIÇÃO DO PRODUTO .....	5
2. ESPECIFICAÇÕES TÉCNICAS .....	7
2.1 Especificação .....	7
2.2 Informações Técnicas .....	9
2.3 Acessórios .....	10
2.4 Dimensões .....	12
2.4.1 Altsonic Clean 20IA .....	12
2.4.2 Altsonic Clean 30IA / 40IA / 50IA / 60IA .....	13
2.5 Condições de Transporte e Armazenamento .....	15
2.6 Simbologia no Produto .....	16
3. INSTALAÇÃO .....	17
3.1 Instalação Física .....	17
3.2 Instalação Elétrica .....	17
3.3 Instalação Hidráulica .....	18
4. OPERAÇÃO .....	19
4.1 Preparando para Operação .....	19
4.2 Funcionamento .....	22
5. MANUTENÇÃO .....	31
5.1 Cuidados Especiais .....	31
5.2 Limpeza e Desinfecção .....	32
5.3 Problemas, Causas e Soluções. ....	32
6. NORMAS DE GARANTIA .....	33
6.1 Garantia .....	33
6.2 Certificado de Garantia .....	33
6.3 Manutenção .....	34
6.4 Considerações Finais .....	34
6.5 Serviço De Atendimento .....	34

## SEGURANÇA

---

### INDICAÇÕES

- Para limpeza e higienização de materiais em hospitais, consultórios odontológicos, clínicas, laboratórios, etc, facilitando e protegendo o operador, diminuindo gastos com produtos químicos e o tempo de assepsia dos instrumentos.

### RECOMENDAÇÕES ADICIONAIS

- Instalação e serviços de assistência técnica devem ser executados somente por pessoal autorizado.
- Este equipamento deve ser utilizado e manuseado por pessoa capacitada, observando as instruções contidas neste **Manual do Usuário**.
- É obrigação do usuário usar somente instrumentos de trabalho em perfeitas condições e proteger a si, pacientes e terceiros contra eventuais perigos.
- Nunca ligar o equipamento sem água.
- É necessário que o líquido seja mantido até o nível indicado na cuba.
- Usar somente soluções de limpeza à base de água.
- Não colocar partes ou recipientes diretamente no fundo da cuba. Utilizar o Cesto para acondicionar os instrumentos. O uso incorreto pode danificar o transdutor, ocasionando a perda da garantia.
- Após inutilizar este equipamento, o mesmo deve ser descartado em local apropriado (conforme legislação local).

### CONTRA-INDICAÇÕES

- Nunca utilizar soluções inflamáveis. O processo de vibração ultrassônica gerará gases que poderão explodir em contato com faísca, podendo ocasionar danos pessoais severos e a perda total da garantia do produto.
- Não colocar seus dedos ou mãos na "cuba" enquanto a lavadora estiver funcionando, podendo causar desconforto e possível irritação de pele.
- A utilização da Altsonic Clean por pessoas com marca-passo é desaconselhável, pois as vibrações ultrassônicas geradas pelo aparelho poderão interferir no funcionamento do referido marca-passo.

### ADVERTÊNCIAS

- O uso de qualquer parte, acessório ou material não especificado ou previsto neste **Manual do Usuário** é de inteira responsabilidade do usuário.

## 1. DESCRIÇÃO DO PRODUTO

As lavadoras ultrassônicas são equipamentos utilizados para auxiliar na limpeza de peças ou partes, auxiliando na remoção da sujeira e impureza encontrada na superfície e nas reentrâncias minúsculas e mais profundas. Deve-se ter em mente que elas não atuam sozinha, mas sim, em conjunto com a solução de limpeza adequada a cada tipo de trabalho.

A constante limpeza por ultrassom faz com que a infecção hospitalar causada pelos instrumentos mal lavados desapareça e prolongam a vida útil dos instrumentos e materiais de coleta. Assim, o processo de limpeza por ultrassom é o método mais higiênico, rápido e eficiente

O equipamento de limpeza por ultrassom transforma energia elétrica em energia mecânica. Com um sistema eletrônico acoplado a transdutores piezoelétricos, transmitem a um recipiente com solução de limpeza movimentos oscilatórios conjugados. O resultado deste processo é a cavitação, que consiste na formação rápida e explosão de milhões de minúsculas bolhas em um líquido, produzidos pela alternância das altas e baixas ondas de pressão geradas pelo transdutor

A frequência é expressa em Hertz (Hz) que é o número de ciclos por segundo. O ouvido humano é capaz de ouvir sons de 20Hz a 20.000Hz (20KHz). Por este fato frequências acima de 20KHz são chamadas de ultrassom.

### APLICAÇÕES

- Odontológica: Limpeza de ferramenta, brocas e limas, etc;
- Cirúrgica: Limpeza dos instrumentais usados em salas de cirurgia, cateteres, sondas, cânulas e etc.;
- Laboratorial: Limpeza de lâminas, béqueres, pipetas, provetas e vidrarias em geral;
- Indústria Farmacêutica: Limpeza de mecanismos de equipamentos usados na produção de medicamentos;
- Eletrônica: Limpeza de placas de circuito impresso e placas em alumina;
- Metrologia: Limpeza de instrumentos de medição críticos;
- Óticas: Limpeza de armações e lentes de óculos;
- Relojoarias: Limpeza de mecanismos e pulseiras de relógio;
- Joalherias: Limpeza de jóias e pedras preciosas;
- Informática: Limpeza de mecanismos de impressoras fiscais, cabeças de impressão e placas de circuito impresso que passam por retrabalho;
- Automotiva: Limpeza de Bicos Injetores (diesel e injeção eletrônica), carburadores, TBI's, galerias de combustível, bombas elétricas, etc.;

**Legislação:** Este equipamento foi projetado para atendimento a RESOLUÇÃO - RDC Nº 15, DE 15 DE MARÇO DE 2012, que é a legislação que dispõe sobre requisitos de boas práticas para o processamento de produtos para saúde e de outras providências. A Lavadora Altsonic Clean atende plenamente aos artigos Art. 37 e Art. 67:

*\*Art. 37- Deve ser realizada qualificação de instalação, qualificação de operação e qualificação de desempenho, para os equipamentos utilizados na limpeza automatizada.*

*\*\*Art. 67- No CME Classe II e na empresa processadora, a limpeza de produtos para saúde com conformações complexas deve ser precedida de limpeza manual e complementada por limpeza automatizada em lavadora ultrassônica ou outro equipamento de eficiência comprovada.*

*Parágrafo único. Para produtos para saúde cujo lúmen tenha diâmetro interno inferior a cinco milímetros é obrigatório que a fase automatizada da limpeza seja feita em lavadora ultrassônica com conector para canulados e que utilize tecnologia de fluxo intermitente.*

## 1. DESCRIÇÃO DO PRODUTO

---

- Ciclo de trabalho automático com até 10 programas selecionáveis programados pelo operador com parâmetros ajustáveis.
- Tensão 220VAC / 50Hz - 60Hz.
- Frequência do ultrassom de 40KHz.
- Entrada automática de detergente.
- Entrada automática de água.
- Pré-lavagem e enxágue por Spray.
- Ciclo de degaseificação.
- Sistema Canulado que possibilita a limpeza interna de instrumentais canulados (tubulares), através de uma bomba de recirculação. Ajuste de fluxo pulsante de 0 a 15 segundos (programável de 5 em 5 segundos).
- Régua com sistema para engate de materiais com saídas para canulado e adaptadores de silicone para cânulas.
- Régua com saídas Luer Lock metálica (opcional).
- Sistema de drenagem automática através de válvula solenoide.(opcional)
- Programas com registro de dados dos ciclos. (opcional)
- Sistema de interrupção de ciclo com tampa aberta. (opcional)
- Sensor nível mínimo de água. (opcional)
- Sensor nível máximo de água. (opcional)
- Sensor de Tampa for aberta indica alarme TAMPA ABERTA (opcional)
- Sistema de dosagem de detergente. (opcional)
- Impressora (Opcional).
- Suporte para cestos. (opcional)
- Cesto para materiais delicados.
- Saída de água, automática através de sistema de escoamento centralizado na cuba com filtro em tela de aço inox.
- Pistola de secagem (Opcional).
- Tampa em Inox com visor acrílico ou vidro e sistema de amortecimento a gás. (opcional)
- Sensor de abertura da tampa, que interrompe o funcionamento com a tampa aberta. (opcional)
- Timer decrescente com ajuste até 60 minutos.
- Sistema de aquecimento com resistência tubular com temperatura ajustável até 65°C(opcional)

## 2. ESPECIFICAÇÕES TÉCNICAS

### 2.1 Dispositivos da Lavadora

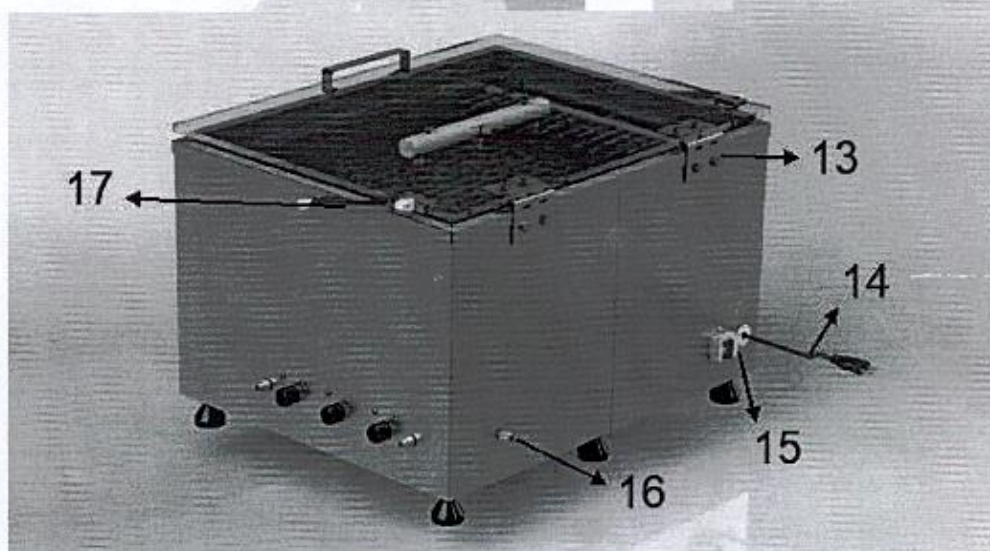
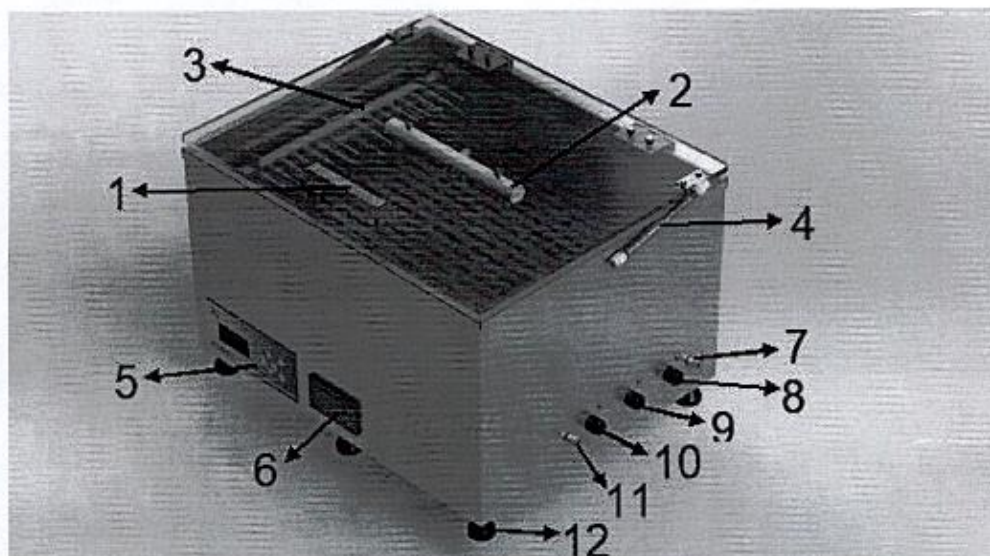



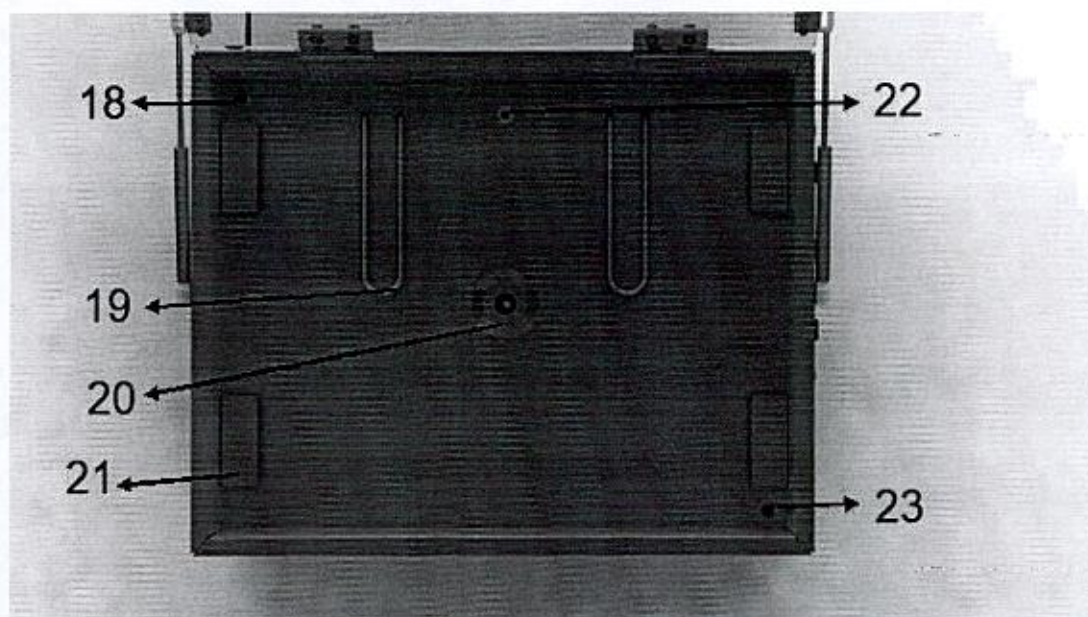

1	Tampa	13	Dobradilha da tampa
2	Canulado do enxague	14	Cabo de Energia
3	Sistema Canulado	15	Disjuntor
4	Amortecedor da tampa direito	16	Entrada de ar comprimido
5	Panel de lcd	17	Amortecedor esquerdo da tampa
6	Impressora	18	Niple do detergente para saída na cuba
7	Saída de ar para mangueira pneumática	19	Resistencia
8	Saída de água	20	Saída de esgoto
9	Entrada de água	21	Suporte do cesto
10	Entrada de água quente	22	Entrada de água para canulado
11	Conexão do dosador	23	Saída de água para Canulado
12	Pé		

## 2. ESPECIFICAÇÕES TÉCNICAS

### 2.2 Informações Técnicas

Item	20IA	30IA	40IA	50IA	60IA
Gabinete / Cesto	Aço Inox				
Cuba	Aço Inox				
Abastecimento de água	Automático ou Manual				
Pré-Lavagem	Sim				
Desgaseificação	Sim				
Dosador de Detergente	Automático ou Manual				
Sistema Canulado	Ajuste de fluxo pulsante de 0 a 15 segundos (programável de 5 em 5 segundos)				
Drenagem	Automático				
Enxágue	Sim				
Tampa	Inox c/ sistema de amortecimento a gás				
Memória	Até 10 programas				
Temporizador	Ajustável de 1 à 60 min				
Temperatura	Ajustável de 0 à 65°C				
Filtro de Proteção	Sim				
Capacidade (Litros)	20	30	40	50	60
Réguas para Canulados	8 saídas	16 saídas	20 saídas	20 saídas	30 saídas
Voltagem (Volts)	220V				
Frequência (Hertz)	50 / 60 Hz				
Corrente (A)	12,60	15,74	15,74	25,20	25,20
Potência (W)	1600	2000	2000	2000	2000
Frequência do Ultrassom	40KHz				
Sistemas de Segurança	Disjuntor 20A Sistema contra abertura da tampa				
Peso Líquido (Kg)	19,300	20,950	21,350	22,000	23,150
Peso Bruto (Kg)	20,800	22,350	22,700	23,000	25,000
Programas	5 ciclos reprogramáveis				
Opcionais	Pistola de Ar Impressora Térmica com USB Tampa com Vidro Temperado Réguas com conectores Luer Lock				

## 2. ESPECIFICAÇÕES TÉCNICAS

### 2.3 Acessórios



Figura 1 - Canulado



Figura 2 - Peneira para detritos (opcional)



Figura 3 - Mangueira de entrada de água



Figura 4 - Pistola de limpeza a ar



Figura 5 - Conector Luer Lock (opcional)



Figura 6 - Tampa em vidro temperado (opcional)

ALTEQUIPAMENTOS



Figura 7 - Cesto de inox

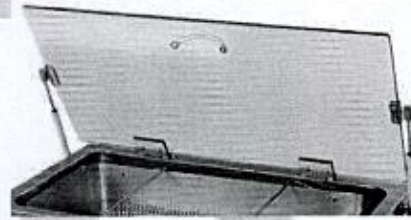

Figura 8 - Impressora Térmica (opcional)

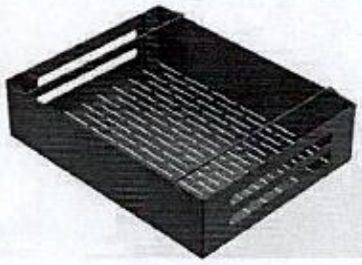

Figura 9 - Tampa em acrílico



Figura 10 - Manual

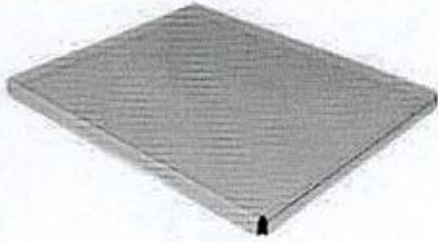

Figura 11 - Canulado para enxague

ALTEQUIPAMENTOS

## 2. ESPECIFICAÇÕES TÉCNICAS

### 2.4 Dimensões

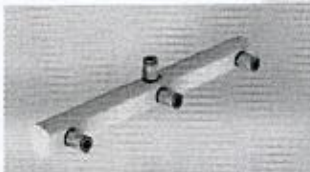
#### 2.4.1 Altsonic Clean 201A

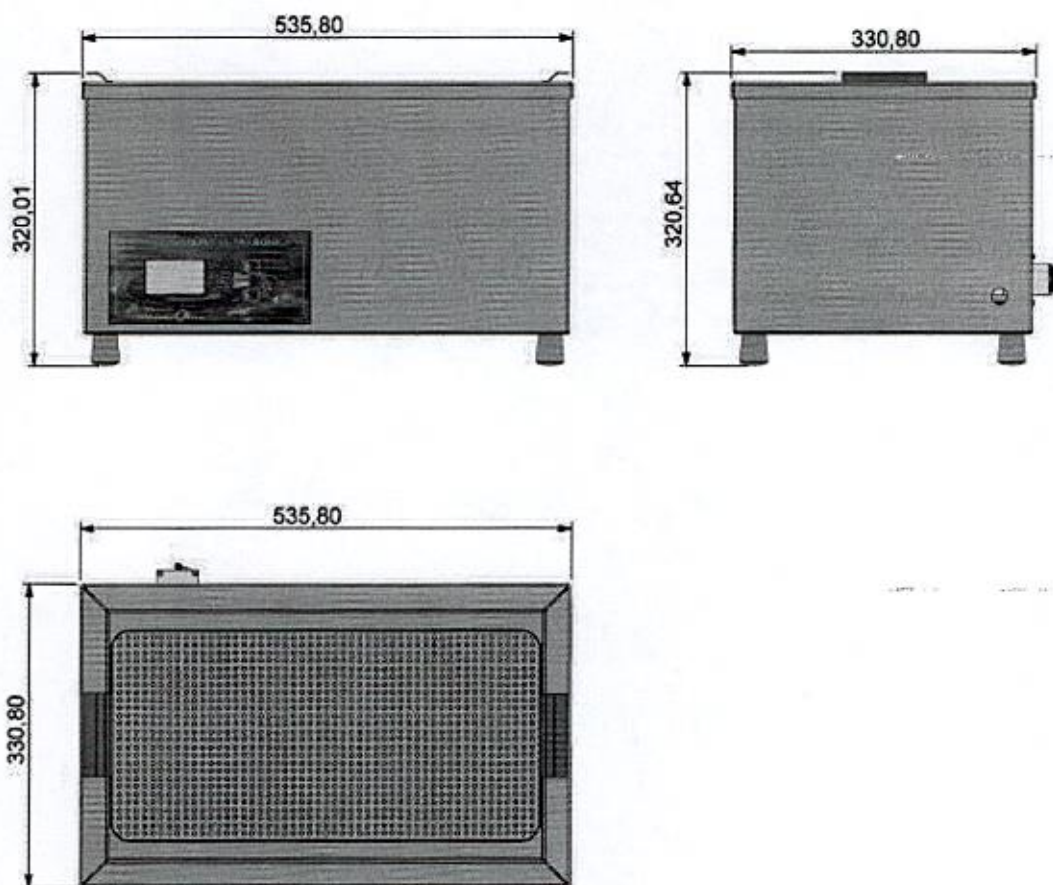

\* MEDIDAS EM MM

## 2. ESPECIFICAÇÕES TÉCNICAS

---

### 2.4 Dimensões

#### 2.4.2 Altsonic Clean 30IA / 40IA

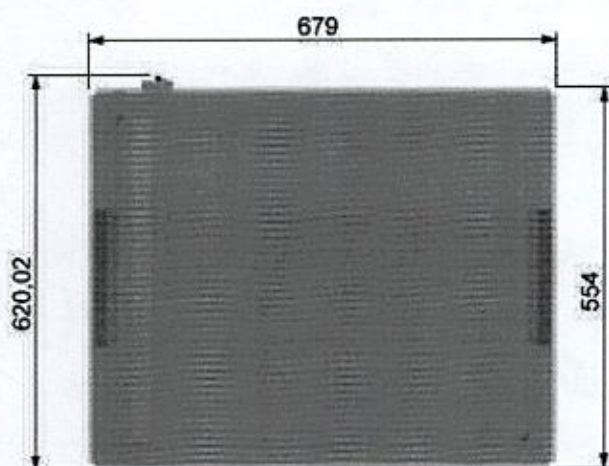
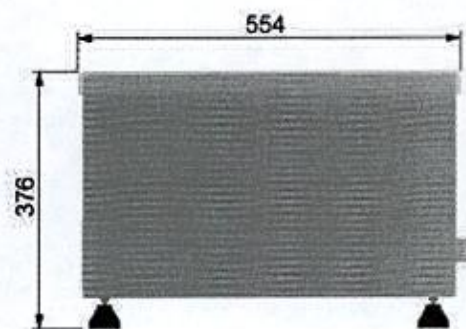
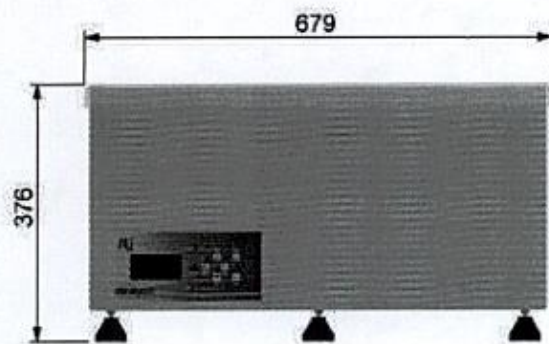

\* MEDIDAS EM MM

---

## 2. ESPECIFICAÇÕES TÉCNICAS

---

### 2.4 Dimensões

#### 2.4.3 Altsonic Clean 50IA / 60IA

\* MEDIDAS EM MM

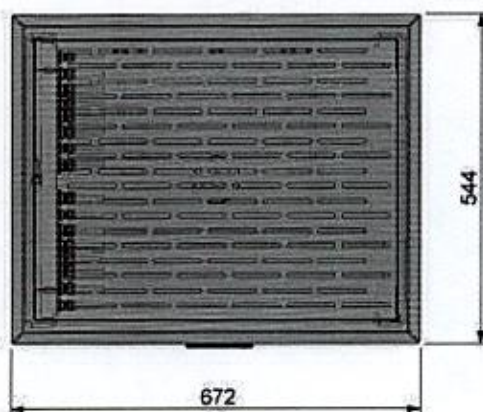
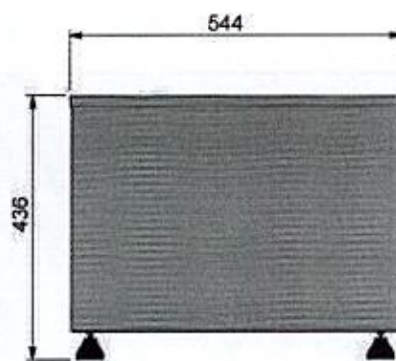
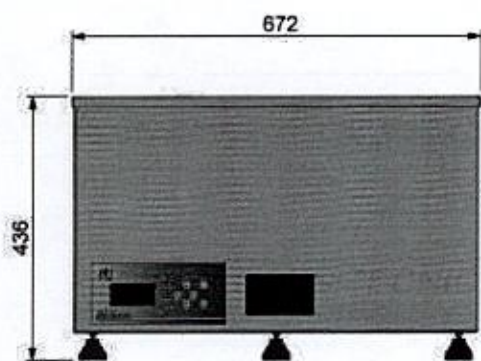







\* MEDIDAS EM MM

---

## 2. ESPECIFICAÇÕES TÉCNICAS

### 2.5 Condições de Transporte e Armazenamento

O equipamento deve ser transportado e armazenado com as seguintes observações:

	Empilhamento máximo, determina a quantidade máxima de caixa que pode ser empilhada durante o transporte e armazenamento "conforme embalagem"
	Determina que a embalagem deve ser armazenada ou transportada com o lado da seta para cima.
	Determina que a embalagem deve ser armazenada ou transportada com proteção de luz.
	Determina que a embalagem deve ser armazenada ou transportada com proteção de umidade (não expor à chuva, respingos d'água ou piso umedecido)
	Determina que a embalagem deve ser armazenada e transportada com cuidado (não deve sofrer quedas e nem receber impactos)
	Determina os limites de temperatura dentre os quais a embalagem deve ser armazenada ou transportada.

#### Condições ambientais de operação









- Faixa de temperatura ambiente permitida +10°C a +30°C.
- Faixa de umidade permitida 30% a 80% UR.

	O aparelho possui um protetor térmico de segurança com acionamento automático que atua com temperatura de 70 ±5°C
---	---



## 2. ESPECIFICAÇÕES TÉCNICAS

### 2.6 Simbologia no Produto

	Fabricante Alt Equipamentos Médicos Odontológicos Ltda
	Advertência Geral
	Tensão Perigosa
	Indica equipamento LIGADO
	Indica equipamento DESLIGADO
	Referir-se ao manual de instruções
	Sinal geral de ação obrigatória
	Por favor, não jogue o equipamento no lixo doméstico

**ALTEQUIPAMENTOS**

### 3. INSTALAÇÃO

---

#### 3.1 Instalação Física

Tirar da embalagem e instalar o aparelho, respeitando as seguintes advertências.

- Verifique se o equipamento não sofreu danos durante o transporte.
- Abra a embalagem e retire a proteção que envolve o aparelho.
- Verifique se cada componente foi enviado corretamente.
- Para usufruir a garantia não remova nem danifique a etiqueta de identificação.
- Posicionar o aparelho em lugar plano, nivelado e firme
- Não coloque outros aparelhos ou qualquer outro objeto sobre o equipamento.
- Instalar o aparelho em ambiente apropriado, protegido de raios solares e umidade.

#### 3.2 Instalação Elétrica

- Deverá ser providenciada uma tomada elétrica de três pinos.
- O aterramento é indispensável para a segurança do usuário e do paciente. Qualquer problema advindo do não aterramento do aparelho será de responsabilidade do usuário, implicando na perda da garantia.



**Nunca ligar o terra ao neutro da Rede Elétrica. Caso não haja aterramento no local da instalação de seu equipamento entre em contato com um eletricista para que seja providenciado.**

### 3. INSTALAÇÃO

---

#### 3.3 Instalação Hidráulica

- Efetue a conexão do sistema de abastecimento a rede de água na conexão da entrada de água do equipamento.
- Efetue a conexão da mangueira  $\frac{3}{4}$  no espigão  $\frac{3}{4}$  na saída de "DRENAGEM".
- Conecte a mangueira na conexão da entrada do detergente na lavadora e a outra extremidade ao galão com detergente enzimático.



As duas entradas devem estar ligadas na rede. Recomendamos água quente até 50°C.

#### 3.4 Instalação Pneumática

- Conecte a mangueira de ar na entrada da lavadora de ar



Nunca despejar o líquido diretamente da cuba. Use sempre o dreno para eliminar a solução.

ALTEQUIPAMENTOS

## 4. OPERAÇÃO

### 4.1 Preparando para Operação



Cada um dos sistemas de suprimento de energia elétrica, água e produtos químicos descritos nos requisitos de instalação - são fundamentais para o correto funcionamento do equipamento e para a eficiência do ciclo de lavagem.

### Recomendações Gerais

No processamento de instrumentos contaminados é importante evitar expor os colaboradores aos riscos ocupacionais, portanto recomendamos usar os EPI's adequados de acordo com as normas internas. Durante os procedimentos cirúrgicos podem ser utilizados produtos corrosivos ou espumantes (por exemplo nitrato de prata, preparados de iodo, compostos de mercúrio, solução fisiológica de cloreto de sódio), portanto recomendamos a remoção imediata para não causar danos ao material ou à lavadora. Os instrumentos devem (preferencialmente) ser lavados imediatamente após o uso, evitando que as sujidades sequem nos objetos. Os instrumentais articulados (tesouras, pinças) devem ser abertos e os complexos devem ser desmontados antes da limpeza.



Suprimentos de má qualidade ou incorretamente dimensionados quanto à vazão, pressão ou outras características podem provocar danos aos equipamentos, acarretando a perda da garantia. A instalação dos pontos de água e quadros elétricos são de responsabilidade do cliente. Armazenagem inadequada em locais úmidos ou expostos a intempéries invalida a garantia, caso o equipamento fique mais de 6 meses armazenado ou sem uso, recomendamos uma manutenção preventiva.

### Precauções gerais: ALTEQUIPAMENTOS

- Antes de ligar a máquina, certifique-se de que as torneiras de entrada de água se encontram abertas.
- O uso da lavadora em um ambiente potencialmente explosivo assim como o uso de solventes, de hidrocarbonetos, de ácidos (sulfúrico, nítrico, clorídrico mesmo em baixas concentrações), álcool e derivados, e todo e qualquer produto inflamável são terminantemente proibidos.
- Utilize EPI ao manusear os produtos químicos, pois podem causar irritação. • Não mantenha a mão dentro da cuba durante o ciclo.
- Não coloque instrumental ou caixas de instrumentais cirúrgicos diretamente no fundo da cuba de lavagem, pois podem danificá-la.
- Não deixe que o cesto bata com violência no fundo da cuba, pois pode descolar os transdutores.
- Não processe materiais médicos com fibra ótica em lavadoras ultrassônicas, pois podem ser danificados.

## 4. OPERAÇÃO

### 4.2 Recomendações importantes para qualificação de Instalação, Operação e Desempenho:

**Instalação:** O local de instalação deve atender a todos os requisitos constantes neste manual e mantido durante período de uso, ressaltando a qualidade de fornecimento da energia elétrica e principalmente do aterramento para segurança do usuário.

**Operação:** Validação paramétrica, confirmando se os parâmetros do ciclo estão de acordo com o recomendado. De maneira opcional, podem ser utilizados os dispositivos parametrizadores SonoCheck para qualificação de operação, tendo o objetivo de avaliar se lavadora tem energia ultrassônica adequada. O SonoCheck é utilizado para avaliar o desempenho do conjunto cuba e transdutores ultrassônicos. A mudança de verde para amarelo indica que em um determinado tempo, a potência e frequência empregadas atingiram níveis capazes de realizar a limpeza. A frequência ultrassônica causa cavitação nas esferas de vidro e a energia gerada combinada com um tempo mínimo desencadeia a reação química que causa a mudança de cor do reagente de verde para amarelo. Fatores que influenciam na mudança de cor: Qualidade do detergente, tempo de desgaseificação, validade do teste e variação da energia elétrica.



**Importante manter as indicações de armazenamento do produto SonoCheck para garantia do resultado dos testes. Temperatura entre 2°C – 25°C ao abrigo da luz (SonoCheck com cor azul Royal indica: fim de validade ou armazenamento incorreto).**

O teste funcional analisará a operação uniforme da lavadora ultrassônica vazia, além disso permitirá a otimização do processo em caso de resultados insatisfatórios.

**Critérios de aceitação:** Avaliação do equipamento lavadora ultrassônica sem carga. Fazer um ciclo de 5 minutos de lavagem com detergente com objetivo de desgaseificar a solução. Após esse ciclo, posicionar um SonoCheck em cada um dos pontos conforme identificado. Cada SonoCheck deve ser identificado com números de 1 a 9 acompanhados das letras A, B e C para o primeiro, segundo e terceiro ciclo respectivamente, conforme gabarito.

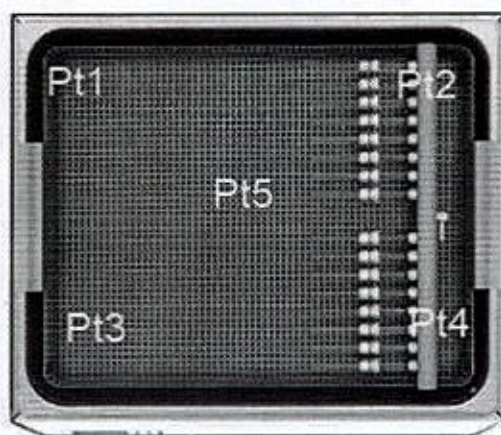

Modelos 20/30 Litros

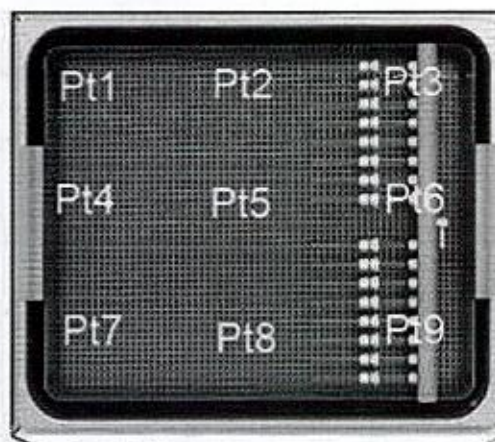

Modelos 40/50/60 Litros

Nos gabaritos são anotados os tempos em minutos que os dispositivos levarão para total mudança de cor do verde para o amarelo.

As Lavadoras realizam a virada de cor do SonoCheck em até 5 a 10 minutos, quando todos os requisitos de instalação estão de acordo, as manutenções preventivas realizadas e quando utilizado com detergente pré- aprovados.

Observação: Podem ser usados posicionadores de metal/vidro para não deixar o SonoCheck encostar na parede do cesto ou atrás das régulas.

Nunca utilize elásticos ou cubas de plástico para travar a posição do SonoCheck. Na validação com SonoCheck, recomendamos que o sistema de limpeza de canulados esteja desligado.

### **Desempenho de limpeza nas Lavadoras Ultrassônicas Carga:**

- A lavadoras ultrassônicas tem 100% de seu rendimento com materiais metálicos, evite colocar cubas ou peças plásticas no cesto, pois diminuem o desempenho do ultrassom.
- Instrumentos articulados devem ser abertos. Se fechados, a limpeza não é assegurada, exceto os instrumentais com ponta perfurante (backaus e similares) que devem ser fechados no primeiro dente. Os instrumentos devem ser dispostos de modo que os mais leves fiquem sobre os mais pesados.
- Os cestos não devem ser sobrecarregados. Para permitir uma dissipação adequada das ondas ultrassônicas, respeitar o peso máximo de carga por equipamento.
- Evite encostar materiais nas laterais do cesto ou atrás das régulas do Jet, são áreas que podem refletir as ondas ultrassônicas com perda de desempenho.
- Instrumentos canulados devem ser conectados a adaptadores condizentes com seus diâmetros evitando perda de fluxo por vazamento (use um dos 6 tipos de adaptadores disponíveis).
- Instrumentos muito grandes devem ser colocados no cesto de modo a não impedir a limpeza de outros instrumentos.
- Não coloque instrumental ou caixa de instrumentais cirúrgicos diretamente no fundo da cuba de lavagem (use sempre o cesto para canulados ou o suporte para caixas e cestos).
- Não deixe que o cesto bata com violência no fundo da cuba.
- Conecte sempre todos os conectores e dê preferência para lavar ao mesmo tempo materiais com os diâmetros dos lúmens similares (só cateteres ou só materiais de endoscopia rígida).

### **Produtos Químicos:**

- Recomendamos o uso de detergente não espumante, composto por tensoativos não iônicos.
- Não Utilize Detergentes Agressivos com as seguintes características: fortemente alcalinos (Ph puro entre 13-14) / fortemente ácido (Ph puro entre 1-2) com as seguintes substâncias (>30%): Acetona, Benzeno, Álcool Isopropílico, Etilico Puro, Ácido Clorídrico, Sulfúrico ou Nítrico, detergentes espumantes causam sobrecarga na bomba do fluxo intermitente diminuindo a vida útil.

## 4. OPERAÇÃO

### 4.2 Funcionamento



Antes de iniciar o uso do equipamento certifique-se que todos os procedimentos de instalação correta e preparações foram observados.

#### Painel de controle:

O painel de controle é composto por um display LCD com um teclado de membrana de 6 teclas. Permite a programação, visualização das diversas fases e parâmetros dos ciclos (tempo, temperatura de lavagem, Canulado ON/OFF e quantidade de detergente) e a visualização dos alarmes de segurança visuais.

#### 1º Ciclo do dia:

- Verificar se as torneiras estão abertas e sem vazamento e as mangueiras sem dobra.
- Verificar se não há nenhum instrumental no fundo da cuba.
- Verificar se há detergente no Reservatório.
- Verificar se os sensores de nível estão limpos.
- Verificar se a cuba está limpa, se for necessário, retirar a sujeira com a esponja ou pano macio, enxaguar, secar com um pano macio e realizar a limpeza
- Não usar palha de aço para limpeza externa, interna e tampa da lavadora.
- Verificar se o equipamento está conectado a uma tomada de 220 Volts.

#### Iniciando o ciclo :

Ao ligar o equipamento levantando o disjuntor, a lavadora entrará em modo de "Stand By" (Lavadora ligada e não realizando o ciclo). Vamos apresentar a seguir os dados e procedimentos necessários para iniciar o processo de lavagem e seleção dos ciclos programados pelo usuário.



Em seguida o display indicará:

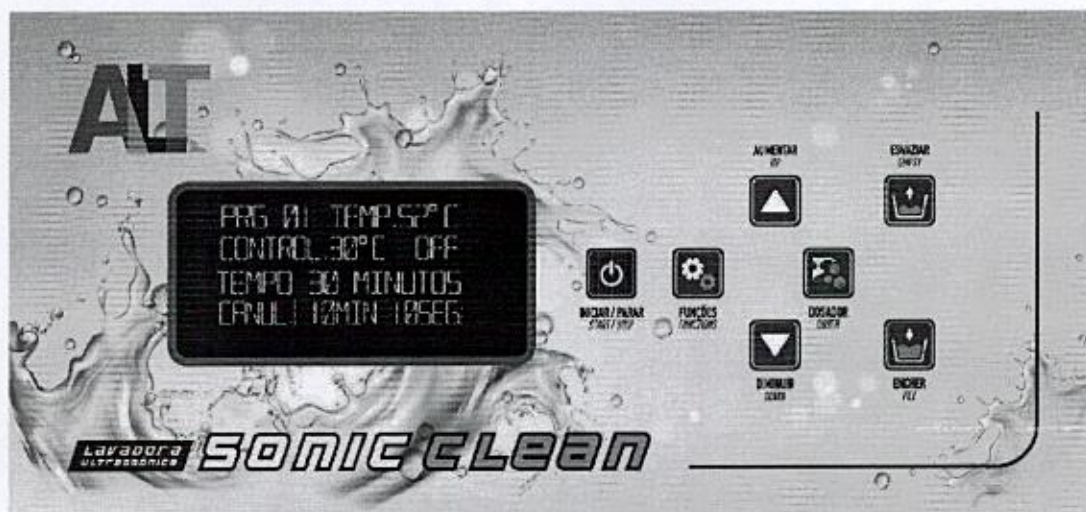

Com a tecla função irá poder escolher 1 dos 5 programas já pré programados conforme tabela a baixo:

Ciclo	Pré-Enxágue	Tempo Ultrassom	Dosador Detergente	Temperatura	Canulado	Tempo Canulado	Oscilação Canulado	Enxágue
1	ON	60 Min	1000 ml	60°C	On	30 Min	15 Seg	ON
2	ON	30 Min	400 ml	50°C	On	30 Min	10 Seg	ON
3	ON	20 Min	300 ml	40°C	On	20 Min	10 Seg	ON
4	OFF	10 Min	200 ml	35°C	On	10 Min	5 Seg	ON
5	OFF	10 Min	0 ml	OFF	OFF	OFF	0	OFF

Caso seja necessário pode mudar cada programa de acordo com sua escolha e ainda a Lavadora possui mais 5 programas extras para poder gravar, ou seja voce pode deixar salvo com até 10 programas .

### Editando os parâmetros:

Com a tecla função voce poderá navegar em cada parâmetro ao pressionar a tecla, a opção que devesa sofre os ajustes ira piscar na tela e com as teclas:



Ou voce poderá editar a sua escolha os seguintes parâmetros:

- Temperatura de aquecimento / ou desligar o aquecimento
- Tempo de funcionamento do ultrassom
- Tempo de funcionamento do Canulado e sua oscilação
- Mudar para modo manual
- Data e Hora



## Utilizando no modo Manual :

Neste modo de operação poderá utilizar a dosagem / pré – enxague / enchimento / enxague / drenagem no momento que desejar da seguinte forma:

Ao pressionar a tecla Função ira  selecionar o modo manual e o display indicará:



Caso Deseje esvaziar basta apertar a tecla esvaziar e no display indicará DRENANDO como abaixo:



Caso Deseje encher basta apertar a tecla encher e no display indicará ABASTECIMENTO como abaixo:



Neste modo manual é possível também com o enchimento colocar a dosagem já estabelecida basta apertar a tecla DOSADOR quando a lavadora estiver ABASTECENDO e o display indicará:

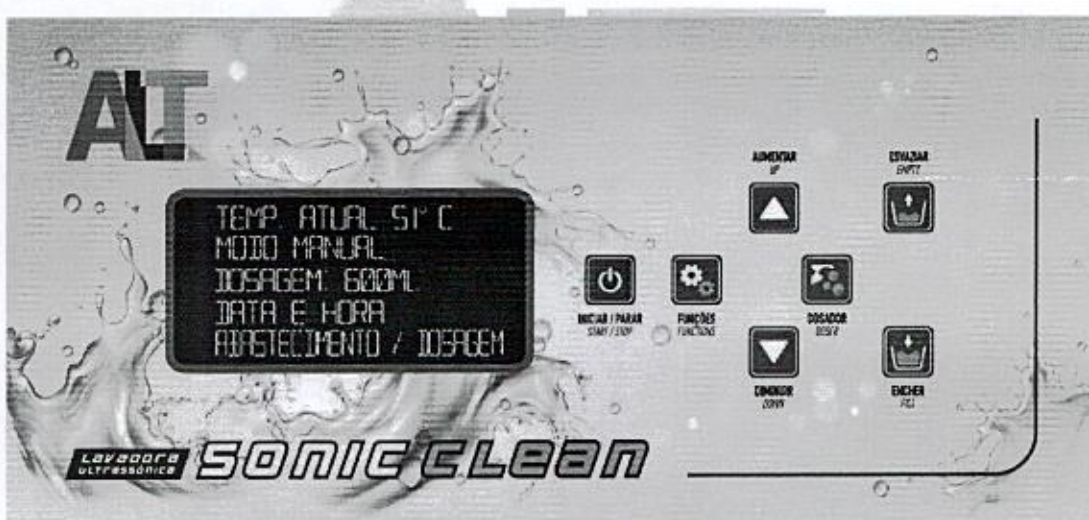

### Iniciando ciclo após determinar os parâmetros / usando programas pré programados:

Após selecionar o programa desejado pressione a tecla INICIAR a Lavadora irá começar seu ciclo com o PRE ENXAGUE ligando o canulado e o jato da parte de cima da tampa e em quanto é feito o PRE ENXAGUE. O display indicará:



Enquanto é feito o PRE ENXAGUE também é iniciado o abastecimento de água na lavadora e o painel indicará desta forma até o seu enchimento seja completo. O display indicará:



Após o término do abastecimento irá iniciar a DESGASEIFICAÇÃO que irá funcionar por 3 minutos. O display indicará:



Após o termino da desgaseificação, o dosador de detergente ira despejar a quantidade já programada anteriormente. O display indicará:



Após o termino da dosagem do detergente é iniciado o aquecimento até a temperatura programada anteriormente. O display indicará:

Obs.: para otimizar o tempo do aquecimento poderá colocar água quente na entrada de agua da lavadora assim diminuindo o tempo de aquecimento.



Após o termino Do aquecimento é iniciado a limpeza por ultrassom junto com o canulado que ira alterar o tempo de funcionamento conforme já pré programado Anteriormente. O display indicará:



Caso a tampa da lavadora seja aberta durante o ciclo, imediatamente ira parar todo o ciclo e voltara a funcionar da onde parou após seu completo fechamento. O Display indicará:



Após o termino da limpeza por ultrassom irá ser feito a drenagem da água até seu completo escoamento. O display indicará:



Após o termino da DRENAGEM iniciará o enxague por 3 minutos, já eliminado toda a água da cuba da lavadora. O display indicará:



Após o término do enxágue a lavadora indicara o fim de ciclo com bits sonoros e voltara para a tela inicial de pré programação do ciclo. O display indicará:

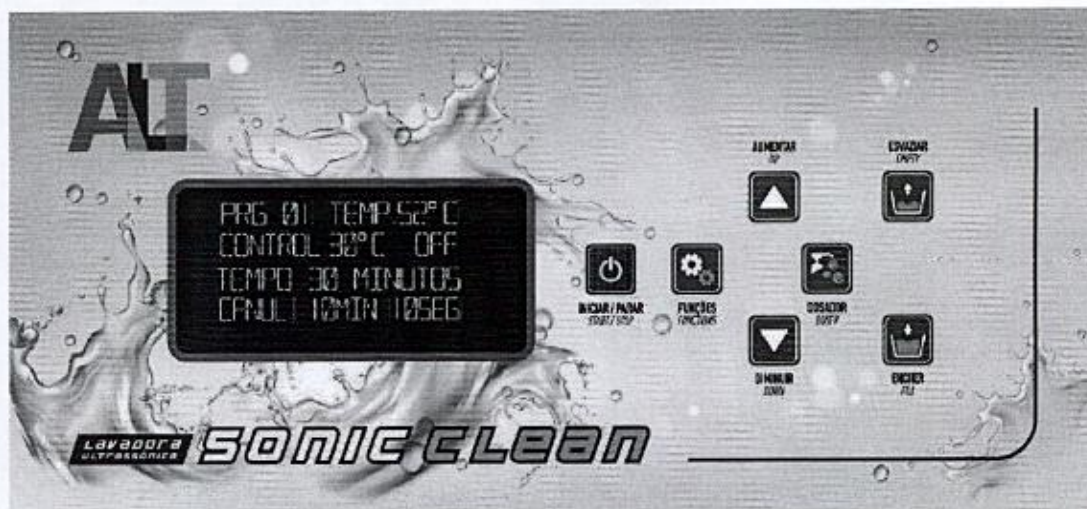

### Impressão dos Ciclos (opcional)

Nos equipamentos que possuem o acessório impressora, as etapas do ciclo são impressas como na imagem abaixo, sempre informando as etapas do ciclo ou cancelamento pelo operador, terminando com Fim de ciclo, data e hora.

Em caso de término do papel, não é necessário desligar o equipamento. Levantar a alavanca central da impressora para cima até destravar e em seguida rotacionar a porta para baixo. Inserir um novo rolo de papel deixando uma ponta para o lado externo e fechar a tampa até travar.

#### Modelo de registro da impressora

Alt Sonic Clean  
 Programa 1  
 02/08/2023 09:40  
 Pré-enxágue ON  
 09:41  
 Detergente 1000 ml  
 10:00  
 Temperatura 35°C  
 10:20  
 Canulado ON  
 Tempo Canulado 30 min  
 Oscilação Canulado 10 seg  
 Ultrassom 40 min  
 11:00  
 Enxágue ON  
 Fim de Ciclo  
 02/08/2023 11:05

## **5. MANUTENÇÃO**

---

### **5.1 Cuidados Especiais**

- Sempre utilizar luvas de látex grossas para limpeza, avental, óculos de proteção e sapatos fechados.
- Limpar regularmente a cuba (inox) e trocar diariamente a solução de limpeza.
- Utilizar somente o dreno para retirar o líquido da cuba
- Utilizar somente detergente enzimático como solução de limpeza na Cuba Ultra-sônica.
- É desaconselhável utilizar soluções de limpeza com altas concentrações ácida
- Nunca deixar materiais ou instrumentais dentro da cuba após a limpeza.





## 5. MANUTENÇÃO

### 5.2 Limpeza e Desinfecção



Antes de iniciar os procedimentos para manutenção e limpeza, certifique-se de que seu equipamento esteja desligado da rede elétrica.

- Após o escoamento da água, retire com uma esponja macia, pano ou ainda toalhas de papel o excesso de resíduos que se acumulam no fundo da cuba. Em seguida limpe a cuba com uma esponja macia e sabão neutro e enxágüe com água corrente. Tenha cuidado para que não entre água no equipamento através dos orifícios do mesmo. Seque bem com pano macio e limpe a cuba com outro pano umedecido com álcool 70%.
- A limpeza externa deve ser realizada diariamente com pano macio e sabão neutro, e limpar o equipamento completamente com álcool 70%.

### 5.3 Problemas, Causas e Soluções.

PROBLEMA	CAUSA	SOLUÇÃO
O equipamento não liga.	O plug não está ligado á rede.	Ligar o plug.
	Falta de energia elétrica.	Verifique se há tensão na rede.
	Disjuntor desligado.	Ligar o disjuntor.
	Fusível queimado.	Substituir o fusível.
	Circuito eletrônico danificado.	Solicite auxílio técnico.
Choque elétrico.	Falta de aterramento ou "terra" insuficiente	Verificar se a instalação da tomada possui aterramento, caso não tenha, providencie as alterações na rede elétrica.
	O neutro da rede elétrica está sendo usado como "terra".	Providencie um eletricista para verificar a rede elétrica e a instalação da tomada.
Cavitação fraca.	Circuito eletrônico danificado.	Solicite auxílio técnico.
	Queima dos transdutores.	Solicite auxílio técnico.
Equipamento não aquece.	Resistência queimada	Solicite auxílio técnico.



Se o problema persistir e não puder ser solucionado de acordo com as orientações acima, desligue o aparelho e não tente religá-lo. Chame a Assistência Técnica Autorizada.

## 6. NORMAS DE GARANTIA

### 6.1 Garantia

Os "Termos de Garantia" são os constantes do Certificado que acompanha o produto. Ficam vetadas quaisquer alterações ou concessões de garantia, condições e ou autorizações, tanto verbais como por escrito, sem anuência prévia e documentada pela fábrica. Você obterá atendimento de garantia, quando devidamente comprovado. O prazo de Garantia do produto está descrito no Certificado de Garantia do Produto.

Esta garantia não exime o cliente do pagamento da taxa de serviço pela visita e das despesas de locomoção do técnico, exceto quando o cliente enviar o equipamento para realizar a manutenção dentro do estabelecimento da assistência técnica. "Código de Defesa do Consumidor - art. 50, parágrafo único".

A garantia inicia-se a partir da emissão da Nota Fiscal de venda da Alt Equipamentos e tem os seguintes prazos de duração, desde que tenha sido instalada de acordo com as recomendações do requisito de instalação, e por uma Assistência Técnica autorizada ALT

- 12 meses (3 meses garantia legal e 9 meses de garantia estendida) após a instalação dos equipamentos, para partes gerais (estrutura, cuba, transdutores ultrassônicos, fonte e placas. etc);
- 6 meses (3 meses garantia legal e 3 meses de garantia estendida) após a instalação dos equipamentos, ou 9(nove) meses a contar da data da emissão da NF respectiva, para material elétrico / eletrônico (fiação, micros, termostato, filtros, válvulas, Bomba do Fluxo Intermitente, amortecedores comandos, conexões, resistências, impressoras, teclados, display);
- 90 dias para componente de desgaste normal/consumíveis: pelo uso do Produto (Materiais considerados de desgaste natural ou consumíveis como: Filtros do Fluxo Intermitente, Réguas, Adaptadores de Canulados, Guarnições, Bobinas.

#### PERDA DA GARANTIA

- A) Tentativa de reparo através de ferramenta inadequada ou por técnicos não autorizados;
- B) Instalação do equipamento por técnico não autorizado;
- C) Danos provenientes de armazenamento inadequado ou sinais de violação;
- D) Uso incorreto do equipamento;
- E) Uso de produto de limpeza não indicado pela fábrica;
- F) Quedas ou batidas que o equipamento possa vir sofrer ou falta de observação e atendimento às orientações do Manual do Proprietário, o qual foi entregue com o presente junto ao equipamento. Reparação ou substituição de peças durante o período da garantia não prorrogará o prazo de validade de garantia da mesma.

### 6.2 Certificado de Garantia

O Certificado de Garantia deverá ser preenchido pelo *Assistente Técnico Autorizado*, sendo que uma via já marcada será entregue ao proprietário para comprovação do equipamento em garantia, a outra deverá ser enviada para fábrica. Os custos de instalação de seu **ALTSOINIC CLEAN** não estão cobertos pela garantia, sendo a mesma responsabilidade exclusiva do usuário.

### 6.3 Manutenção

Todas as recomendações de utilização se encontram neste Manual, mas se algum problema ou mau funcionamento for detectado e não puder ser corrigido de acordo com as instruções aqui determinadas, entre em contato com a rede de serviços autorizada "**ALT**" para realizar a correção do problema.6.4 Considerações Finais

Para garantir a vida útil de seu aparelho, reponha somente peças originais "**ALT**".

Para efetuar qualquer manutenção do equipamento entre em contato com um de nossos Distribuidores Autorizados. Possuímos técnicos credenciados em todo o território nacional.

Para saber qual a Assistência Técnica mais próxima de você visite nosso site.

[www.altequipamentos.com.br](http://www.altequipamentos.com.br)

### 6.5 Serviço De Atendimento

**ALT**  
ALTEQUIPAMENTOS



**ALT Equipamentos Médicos Odontológicos Ltda.**

Rua Santos, 945 – Vila Elisa - CEP. 14015-040 - Ribeirão Preto – SP Fone: (16) 3969-8300  
[altequipamentos@altequipamentos.com.br](mailto:altequipamentos@altequipamentos.com.br)    [www.altequipamentos.com.br](http://www.altequipamentos.com.br)

## **TERMO DE GARANTIA**

A **ALT EQUIPAMENTOS** garante o seu ALTSONIC CLEAN por 12 meses contra qualquer defeito de fabricação, devidamente constatados pelo fabricante, a partir da data de emissão da Nota Fiscal de compra;

As despesas decorrentes do transporte ou encargos de estadas de técnicos designados para a execução de reparos são de responsabilidade do adquirente. - "Código de Defesa do Consumidor - art. 50, parágrafo único".

Não se contempla neste "**Termo**" a reparação de danos causados por acidente, negligência, inexperiência operacional, exposição ao tempo, uso inadequado, instalação em rede elétrica de tensão imprópria ou sujeita a flutuações excessivas, ou ainda tenha inválida também a presente Garantia, a remoção ou alteração dos números de séries ou outros elementos identificadores do aparelho, impressos nas respectivas etiquetas e lacres.

Não se compreende na presente, a reposição de peças e materiais que apresentem, a qualquer época, defeitos pelo desgaste natural do uso.

As despesas com Assistência Técnica ficarão por conta do comprador/ proprietário quando constatado o uso inadequado ou quando o equipamento estiver fora da garantia.

Para validar sua garantia entre no site  
[www.altequipamentos.com.br](http://www.altequipamentos.com.br) e cadastre-se.

**ALTEQUIPAMENTOS**

**HISTÓRICO DE REVISÕES**

Revisão	Data	Descrição
01	04/08/2023	Atualização de modelos para renovação de registro junto a ANVISA
02	04/08/2023	Renovação do registro junto a ANVISA.

**ANÁLISE CRÍTICA E APROVAÇÃO**

Elaboração	Aprovação	Data
Daniel de Freitas Antônio	Caio Monteiro	04/08/2023
<b>Assinatura do aprovador:</b>		

**Consultas**

ANVISA - Agência Nacional de Vigilância Sanitária

Detalhes do Produto	
Nome da Empresa	ALT EQUIPAMENTOS MEDICOS ODONTOLOGICOS LTDA EPP
CNPJ	08.044.106/0001-07
Autorização	8.03.489-6
Produto	APARELHO PARA LIMPEZA DE INSTRUMENTAL POR ULTRA-SOM / ALT

Modelo Produto Médico
ALTSOINIC CLEAN 15IA
ALTSOINIC CLEAN 20IA
ALTSOINIC CLEAN 30IA
ALTSOINIC CLEAN 3IA
ALTSOINIC CLEAN 3PA
ALTSOINIC CLEAN 40IA
ALTSOINIC CLEAN 50IA
ALTSOINIC CLEAN 6IA
ALTSOINIC CLEAN 9IA
ALTSOINIC CLEAN 60IA

Tipo de Arquivo	Arquivos	Expediente, data e hora de inclusão
INSTRUÇÕES DE USO OU MANUAL DO USUÁRIO DO PRODUTO	Manual Lavadora ALT NOVA 2023 tr2 Final (003).pdf	1067922237 - 06/10/2023 11:49:48

Nome Técnico	Aparelho P/Limpeza de Instrumental por Ultrassom
Registro	80348960011
Processo	25351645996201784
Fabricante Legal	ALT EQUIPAMENTOS MEDICOS ODONTOLOGICOS LTDA EPP
Classificação de Risco	I - BAIXO RISCO
Vencimento do Registro	VIGENTE
Situação	[sem dados cadastrados]
Data de Publicação	[sem dados cadastrados]

## Compressor De Ar Compbrasil Silencioso Isento Óleo

### Descrição

Compressor de Ar Compbrasil 50L 10pcm 1100w isento de óleo com certificação INMETRO.

Indicado para trabalhos diversos como serviços de manutenção, ateliês de artesanato, em pequenas oficinas, para uso doméstico e lazer. Ideal também para consultórios de dentista e clínicas médicas, que precisam de um equipamento seguro, limpo e eficiente. Acompanha um manômetro em sua saída para verificar a pressão interna do reservatório. Possui alça e rodas que proporcionam fácil movimentação.

### Informações Técnicas:

- Voltagem: 220v;
- Potência: 1,5HP (1100W);
- Ruído: 65dB(A) 1M;
- RPM: 1725;
- Tipo compressor: Pistão;
- Volume reservatório: 50L;
- Pressão máxima: 120 libras (8,3 Bar);
- Auto desligamento: Religa em 58 libras;
- Fluxo de ar teórico: 280L/min 10pcm;



# mantra®

TRÊS BARRAS DO PARANÁ

Propostas - Processo 21/2024 - MUNICIPIO DE TRES BARRAS DO PARANA

PREGÃO ELETRÔNICO Nº 21/2024

Processo administrativo Nº 38/2024

Tipo: REGISTRO DE PREÇO

PREGOEIRO: VANESSA MACAGNAN ACUNHA OENNING

Data de Publicação: 15/05/2024 17:21

PROponente: MANTRA ATACADO LTDA  
 ENDEREÇO: RUA TIBURCIO ANTUNES,41 BAIRRO:VILA BECKER - TOLEDO - PR CNPJ/MF:38160642000120 FONE/FAX: (045) 3054-5779

<b>MANTRA ATACADO LTDA</b>		<b>38160642000120</b>	<b>10750,00</b>
<b>LOTE 20</b>	<b>Quant: 1</b>	<b>Num: PARTICIPANTE 082</b>	<b>Total: 10750,00</b>
Item: 1	Unidade: UN	Marca: KNOX	Modelo: K100
Descrição: BEBEDOURO INDUSTRIAL EM INOX COM 02 TORNEIRAS COM CAPACIDADE MÍNIMA DE 100 LITROS, APARADOR DE ÁGUA FRONTAL EM CHAPA DE AÇO INOX COM RALD, RESERVATÓRIO D'ÁGUA EM PP ATÓXICO COM CONTROLE DE TEMPERATURA DA ÁGUA. DIMENSÕES MÍNIMAS: COMPRIMENTO 70 CM X ALTURA 140 CM X PROFUNDIDADE 70 CM, COM FILTRO E CERTIFICADO PELO INMETRO			
Quantidade: 5,00	Valor Unit.: 2.150,00	Total Item: 10.750,00	

2- DO REPRESENTANTE LEGAL PARA ASSINATURA DE ATA Nome: GABRIELA ZVIRTES SANDER  
 Função: socio  
 Data de Nascimento 10/11/1993 Estado Civil: SOLTEIRA RG nº 84281506 Órgão emissor SESPPR  
 CPF : 08101559906

RUA TIBURCIO ANTUNES 41 Bairro: VILA BECKER Cidade/Estado: TOLEDO - PR CEP:85902470  
 E-mail: ATACADOMANTRA@GMAIL.COM

Declaramos para os devidos fins que em caso de qualquer comunicação futura referente a este processo licitatório, bem como em caso de eventual contratação, concordo que o Contrato seja encaminhado para o seguinte endereço: E-mail: ATACADOMANTRA@GMAIL.COM Telefone: (45)98818-0001  
 Caso altere o citado e-mail ou telefone comprometo-me em protocolizar pedido de alteração junto ao Sistema de Protocolo deste Município, sob pena de ser considerado como intimado nos dados anteriormente fornecidos.

Nomeamos e constituímos o senhor(a) GABRIELA ZVIRTES SANDER  
 Função: socio

Data de Nascimento 10/11/1993 Estado Civil: SOLTEIRA RG nº 84281506 Órgão emissor SESPPR CPF : 08101559906, para ser o(a) responsável para acompanhar a execução do Contrato, referente ao Pregão Eletrônico.

Por ser a expressão da verdade, firmamos a presente.

TOLEDO 05 DE JUNHO de 2024

**MANTRA ATACADO** Assinado de forma digital por  
**LTDA:38160642000** **MANTRA ATACADO**  
**120** **LTDA:38160642000120**  
 Dados: 2024.06.06 13:10:08  
 -03'00'

MANTRA ATACADO



**GARANTIA**

12 Meses em todo território Nacional

**AÇO INOX 304**

Serpentina interna

**TERMOSTATO**

Regulagem de temperatura

**RESERVATÓRIO**

Em polipropileno

**RESISTÊNCIA**

Estrutura em aço inox 430

**ECONOMIA**

Baixo consumo de Energia

**GÁS ECOLÓGICO**

R134a, não agride a camada de ozônio



Somos uma empresa especializada em bebedouros industriais, trabalhando para trazer ao mercado, produtos de qualidade com o melhor custo benefício.

# CONHEÇA

# NOSSOS PRODUTOS

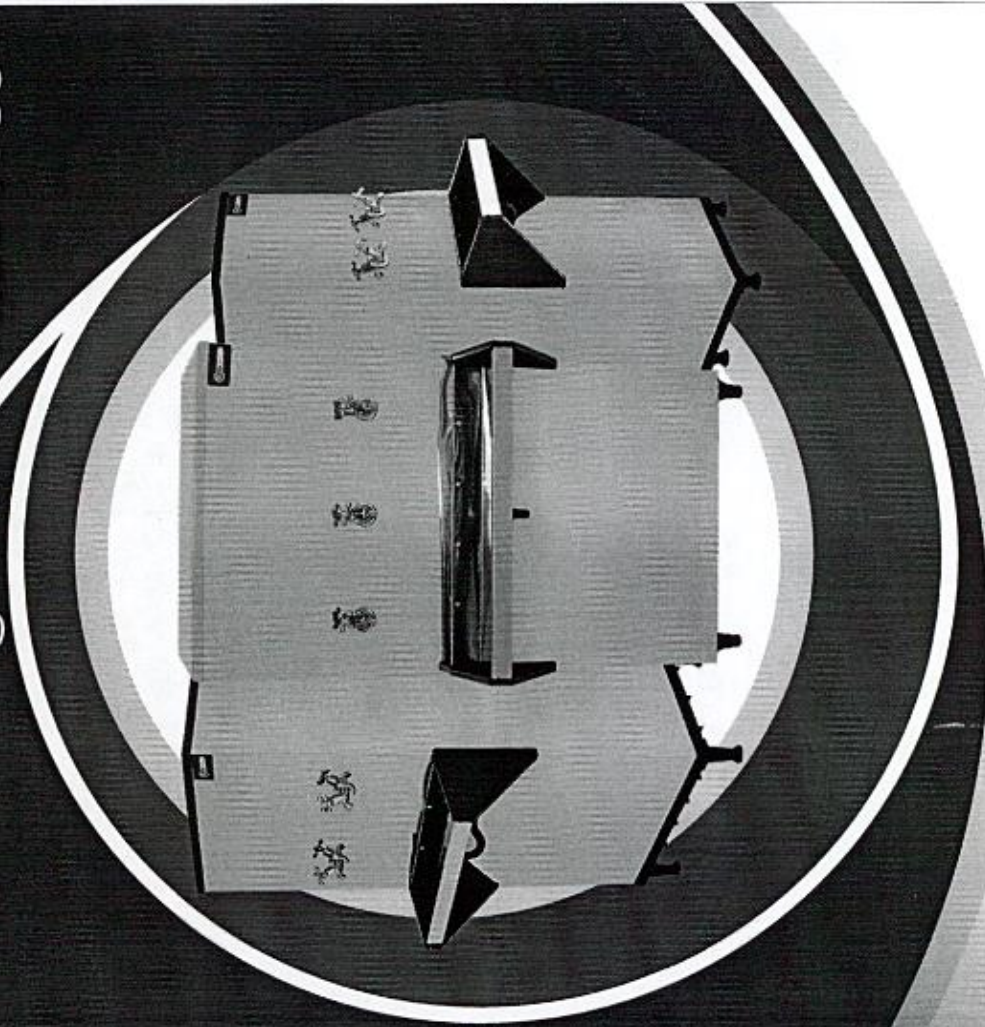

FONTE DE ÁGUA 100% POTÁVEL E GELADA

contato@knoxbebedouros.com.br

(31) 2576-0819 / (31) 4040 - 4880 / (31) 99305-5102

Av. Juiz Marco Túlio Isaac, 2696 - Betim Industrial - Betim / MG - CEP: 32671-198



www.knoxbebedouros.com.br



SCAN

001832

## 25 LITROS - BANCADA



**KX02B**

DADOS TÉCNICOS	
TENSÃO NOMINAL	127V / 220V
CORRENTE	3,3 A / 0,60 A
CLASSE DE PROTEÇÃO	IPX0
POTÊNCIA	360 W
FREQUÊNCIA	60 HZ
CONSUMO MÉDIO MÊS	30 lvs / 30 lvs
ISOLAMENTO DO RESERVATÓRIO	EPS
CAPACIDADE DE ATENDIMENTO DE ATÉ 60 PESSOAS POR HORA, CONSIDERANDO QUE CADA UM TOMA EM MÉDIA 200 ML DE ÁGUA.	

SEM ENLACE	COM ENLACE
ALTURA	81 cm
LARGURA	38 cm
PROFUNDIDADE	49 cm
PESO	20 kg

## 25 LITROS - COLUNA



**KX02**

DADOS TÉCNICOS	
TENSÃO NOMINAL	127V / 220V
CORRENTE	3,3 A / 0,60 A
CLASSE DE PROTEÇÃO	IPX0
POTÊNCIA	360 W
FREQUÊNCIA	60 HZ
CONSUMO MÉDIO MÊS	30 lvs / 30 lvs
ISOLAMENTO DO RESERVATÓRIO	EPS
CAPACIDADE DE ATENDIMENTO DE ATÉ 60 PESSOAS POR HORA, CONSIDERANDO QUE CADA UM TOMA EM MÉDIA 200 ML DE ÁGUA.	

SEM ENLACE	COM ENLACE
ALTURA	137 cm
LARGURA	41 cm
PROFUNDIDADE	60 cm
PESO	33 kg

## 50 LITROS - COLUNA



**KX05**

DADOS TÉCNICOS	
TENSÃO NOMINAL	127V / 220V
CORRENTE	3,3 A / 0,60 A
CLASSE DE PROTEÇÃO	IPX0
POTÊNCIA	220 W
FREQUÊNCIA	60 HZ
CONSUMO MÉDIO MÊS	220 lvs / 1400 lvs
ISOLAMENTO DO RESERVATÓRIO	EPS
CAPACIDADE DE ATENDIMENTO DE ATÉ 150 PESSOAS POR HORA, CONSIDERANDO QUE CADA UM TOMA EM MÉDIA 200 ML DE ÁGUA.	

SEM ENLACE	COM ENLACE
ALTURA	94 cm
LARGURA	64 cm
PROFUNDIDADE	65 cm
PESO	33 kg

## 100 LITROS - COLUNA



**KX10**

DADOS TÉCNICOS	
TENSÃO NOMINAL	127V / 220V
CORRENTE	3,5 A / 1,0 A
CLASSE DE PROTEÇÃO	IPX0
POTÊNCIA	390 W / 280 W
FREQUÊNCIA	60 HZ
CONSUMO MÉDIO MÊS	360 lvs / 2400 lvs
ISOLAMENTO DO RESERVATÓRIO	EPS
CAPACIDADE DE ATENDIMENTO DE ATÉ 300 PESSOAS POR HORA, CONSIDERANDO QUE CADA UM TOMA EM MÉDIA 200 ML DE ÁGUA.	

SEM ENLACE	COM ENLACE
ALTURA	138 cm
LARGURA	79 cm
PROFUNDIDADE	78 cm
PESO	62 kg

## 200 LITROS - COLUNA



**KX20**

DADOS TÉCNICOS	
TENSÃO NOMINAL	127V / 220V
CORRENTE	3,3 A / 1,0 A
CLASSE DE PROTEÇÃO	IPX0
POTÊNCIA	603 W
FREQUÊNCIA	60 HZ
CONSUMO MÉDIO MÊS	18,73 lvs / 121,92 lvs
ISOLAMENTO DO RESERVATÓRIO	EPS
CAPACIDADE DE ATENDIMENTO DE ATÉ 800 PESSOAS POR HORA, CONSIDERANDO QUE CADA UM TOMA EM MÉDIA 200 ML DE ÁGUA.	

SEM ENLACE	COM ENLACE
ALTURA	171 cm
LARGURA	85 cm
PROFUNDIDADE	85 cm
PESO	98 kg

**CXS**

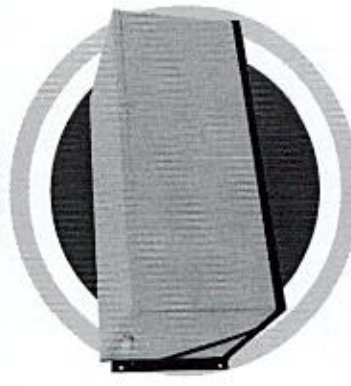

## CAIXAS SUPENSA 50,100 E 200 LITROS

CXS50 / 50 LITROS

SEM ENLACE	COM ENLACE
ALTURA	54 cm
LARGURA	95 cm
PROFUNDIDADE	48 cm
PESO	34 kg

CXS100 / 100 LITROS

SEM ENLACE	COM ENLACE
ALTURA	58 cm
LARGURA	104 cm
PROFUNDIDADE	54 cm
PESO	38 kg

CXS200 / 200 LITROS

SEM ENLACE	COM ENLACE
ALTURA	85 cm
LARGURA	130 cm
PROFUNDIDADE	65 cm
PESO	43 kg

As especificações técnicas correspondem a capacidade referente ao bebedouro de 50, 100 ou 200 Litros.

**CUBA**

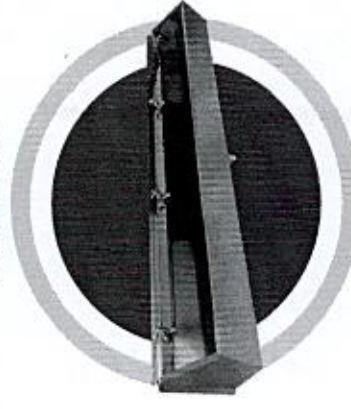

## CUBA TAMANHOS: 120cm / 200cm CUBA20 / 120cm

SEM ENLACE	COM ENLACE
ALTURA	76 cm
LARGURA	120 cm
PROFUNDIDADE	28 cm
PESO	3,0 kg

CUBA200 / 200cm

SEM ENLACE	COM ENLACE
ALTURA	76 cm
LARGURA	200 cm
PROFUNDIDADE	28 cm
PESO	4,3 kg

\* Tamanho de 120cm com 3 ou 4 torneiras.  
\* Tamanho de 200cm com 3, 4 ou 6 torneiras.

**OBSERVAÇÃO PARA TODOS OS BEBEDOUROS:**  
 \* TODOS OS MODELOS COM OPÇÕES DE SUPORTE PARA CARRAFOZ.  
 \* OPÇÕES DE TORNEIRAS E JATOS.  
 \* SAÍDAS DE ÁGUA CEDIADA OU NATURAL, DEPENDEndo SER TORNEIRA E JATO OU SO TORNEIRAS.



---

**Proposta de Preços nº. 7325/36057**

**Pregão Eletrônico 21/2024 - Processo: 38/2024**

**Abertura: 06/06/2024 as 09:00**

**Proponente:**

**Inovart Comercio de Equipamentos Ltda - EPP**

Rua Bom Jesus do Iguape, nº 960

Bairro: Hauer - Curitiba/PR - CEP 81610-040

Fone: (41) 3388-3401 - Whats: (41) 3388-3401

E-mail: proposta@inovart.net.br

CNPJ 12.308.936/0001-63 - I. E.: 9052785330

**Para:**

**Prefeitura Municipal de Três Barras do Paraná - PR**

Av. Brasil, 245

Bairro: Centro - Três Barras do Paraná/PR - CEP

Fone: (45) 3235-1212 - Fax:

E-mail: licitacao@tresbarras.pr.gov.br

A/C.: Sr(a). Vanessa Macagnan Acunha Oenning

## Proposta de Preços nº. 7325/36057

Grupo: **0** Lote: **0** Item: **13** Qtd.: **1 und** Produto: **Objeto: Mesa de Pebolim**

Especificação Técnica:

MESA DE PEBOLIM, ESTRUTURA EM MADEIRA MACIÇA, COM APLICAÇÃO DE VERNIZ, DESIGN EM FORMA DE CAIXA DUPLA, BONECOS EM POLIPROPILENO (PP - PLÁSTICO), CONTADOR DE PONTOS (MARCADOR DE PLACA), VARÕES PASSANTES ERGONÔMICOS, GIRO DE 360° DOS GOLEIROS, PÉS COM SAPATA PLÁSTICA, ACOMPANHA DUAS BOLAS, COMPARTIMENTO COLETOR DE BOLAS, COMPRIMENTO MÍNIMO 130CM X LARGURA MÍNIMA DE 90CM, ALTURA MÍNIMA 75CM.

Valor Unitário:	<b>R\$ 1.666,99</b>	Um Mil, Seiscentos e Sessenta e Seis Reais e Noventa e Nove Centavos
Valor Total:	<b>R\$ 1.666,99</b>	Um Mil, Seiscentos e Sessenta e Seis Reais e Noventa e Nove Centavos
Marca: <b>Klopf</b>	Modelo: <b>1052</b>	Entrega(dias): <b>10</b> Garantia(meses): <b>12</b>
Entrega(s): 1 und ----> Av. Brasil, 245 - Centro - CEP: - Três Barras do Paraná/PR		
Total Proposta:	<b>R\$ 1.666,99</b>	Um Mil, Seiscentos e Sessenta e Seis Reais e Noventa e Nove Centavos

Validade Proposta: **60 dias**

Prazo pgto edital: **30 dias**

Declaramos que nos preços propostos estão incluídas todas e quaisquer despesas e total concordância com o edital e seus anexos.

Declaramos que a proposta econômica compreende a integralidade dos custos para atendimento dos direitos trabalhistas assegurados na Constituição Federal, nas leis trabalhistas, nas normas infralegais, nas convenções coletivas de trabalho e nos termos de ajustamento de conduta vigentes na data de entrega das propostas.

Declaramos que a empresa está enquadrada como Empresa ME/EPP, cumprindo os requisitos estabelecidos no artigo 3º da Lei Complementar nº 123 de 14 de dezembro de 2006 e que esta Empresa está apta a usufruir tratamento favorecido estabelecido nos artigos 42º ao 49º da referida Lei.

**\* Enquadrada no SIMPLES Nacional \***

- Caixa Econômica Federal (104) - Agência: 586 - Conta Corrente: 1487-9-Inovart

Dados do representante legal da empresa para assinatura do contrato:

- Ana Lucia Navarrete de Almeida - Administrador (a) - RG: 3.485.038-0 - CPF: 847.329.891-87

- Rua: Augusto Zibarth - 1081 - Casa 33 - Uberaba - Curitiba/PR - CEP 81560-360

Curitiba, 6 de Junho de 2024

Inovart Comercio de Equipamentos Ltda - EPP

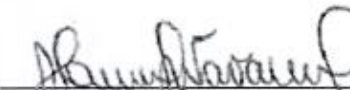
  
 Ana Lucia Navarrete de Almeida  
 RG 3.485.038-0

GINASTIC   
2023

**MESA DE PEBOLIM (TOTÓ) - LUXO**

MODELO. 1052 (47kg)

Caixa em madeira maciça com aplicação de verniz tingido;  
 Design moderno em forma de caixa dupla;  
 Bonecos em polipropileno ( PP- plástico );  
 Contador de Pontos;  
 Varões passantes;  
**Giro de 360° dos goleiros;**  
 Pés com sapata plástica;  
 Acompanha duas bolas.

Medidas da mesa: C x L x A: ( 1,363 x 0,79 x 0,92 ) m.

Medidas da Embalagem: ( 1,44 x 1,21 x 0,31 ) m.

Cubagem:(0,540100m<sup>3</sup>)

**MESA DE PEBOLIM (TOTÓ) - ESPECIAL**

MODELO. 1072 (39 kg)

Caixa em madeira maciça;  
 Aplicação de verniz tingido;  
 Bonecos em polipropileno ( PP - plástico );  
 Contador de Pontos;  
 Varões passantes;  
 Acompanha duas bolas.

Medidas da mesa: C x L x A: ( 1,36 x 0,78 x 0,87 ) m.

Medidas da Embalagem:( 1,40 x 1,22 x 0,23 ) m.

Cubagem: ( 0,39284m<sup>3</sup> )

# Centro Oeste

Comércio de Móveis e Equipamentos Ltda.

FONE (46) 3536-6378 - E-mail: anamichele@hotmail.com

## PROPOSTA COMERCIAL

A Centro Oeste Comercio de Moveis e Equipamentos Ltda., estabelecida na Rua Prudente de Moraes, 855, Centro, em Dois Vizinhos/PR, inscrita no CNPJ sob nº 73.334.476/0001-32, neste ato representada por seu procurador, o Sr. Avelino A. Santolin, RG. 958.063 e CPF. 156.316.309-82, vem por meio desta, apresentar Proposta de Preços ao Edital de Pregão Eletrônico nº 21/2024 em epigrafe, conforme segue:

Item	Descrição do produto/serviço	Qty	unit. R\$	Total R\$
23	escada extensível 13x2, com 26 degraus em alumínio, medidas mínimas de 06m de comprimento, com capacidade mínima de peso 150 kg.	01	902,00	902,00
50	guilhotina semi industrial - para papel, tamanho máximo de papel a3, comprimento de corte em até 330 mm, para cortes de no mínimo 350 folhas por processo	01	1.169,00	1.169,00
71	armário (estante) em aço - com dimensões mínimas de 190cm x 100 cm x 70cm, prateleiras com capacidade mínima de 40 kg cada, com regulagens de altura para prateleiras.	15	366,00	5.490,00

Informar Valor total R\$...

A validade desta proposta é de 60 (sessenta) dias corridos, contados da data da abertura da sessão pública de PREGÃO ELETRÔNICO e/ou alteração prevista no item 11.6 do Edital.

A apresentação da proposta implicará na plena aceitação das condições estabelecidas neste edital e seus anexos.

Dois Vizinhos, 20 de junho de 2024

**CENTRO OESTE** Assinado de forma digital por CENTRO  
**- COMERCIO** OESTE - COMERCIO  
**DE MOVEIS E** DE MOVEIS E  
**EQUIPAMENTO** EQUIPAMENTOS :73  
 Avelino A. Santolin – Procurador 334476000132  
 RG. 958.063 – CPF. 156.316.309-82 0132  
 0132 15:34:44 -03'00'

Item	Descrição do produto/serviço
23	Escada De Alumínio 2 X 13 Degraus 3,93 X 6,45m Evald Marca EVALD MAX Modelo EVEM213 Outros Tipo de posição Simples, Aberta e Extensiva Materiais da estrutura Alumínio Quantidade de degraus 13 Altura máxima da escada 6.45 m Altura da escada fechada 3.86 m Largura da escada 11 cm É extensível Sim É telescópica Não É dobrável Sim Peso 13.5 kg
	
50	Guilhotina Semi Industrial A4 Velve Gsi4 Feita em aço; Capacidade de corte: Até 350 folhas; Esquadro perfeito; Possui um esquadro fixo e um móvel, que deve ser ajustado no tamanho do corte; Faca com mola e prensa travável; Faca com trava automática; Pés emborrachados; Prensagem do papel através de uma manivela rotatória, permitindo agilidade e eficiência no processo; Comprimento do corte: 34cm; Largura da guilhotina: 39,5cm;

# Centro Oeste

Comércio de Móveis e Equipamentos Ltda.

FONE (46) 3536-6378 - E-mail: [anamichele@hotmail.com](mailto:anamichele@hotmail.com)

Profundidade da guilhotina: 53,5cm; Itens Inclusos: 1 Guilhotina Semi-Industrial A4; 1 Nota fiscal. Ficha Técnica Código GSI4 Categoria Guilhotina Semi Industrial Marca VELVE Garantia 90 dias após o recebimento do produto

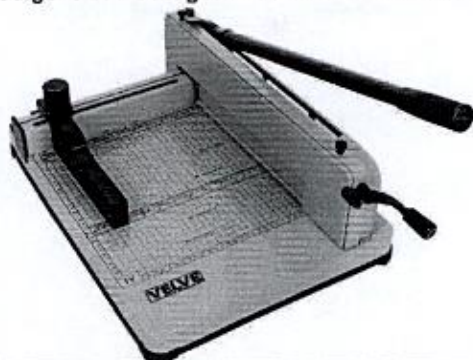

- 71 Estante de aço para Estoque, composta por prateleiras com reforço em ômega, colunas CH18 formato em L 30X30MM, perfuradas a cada 50mm para facilitar a regulagem da altura entre as prateleiras. Pintura eletrostática epóxi a pó de alta qualidade e durabilidade. Medidas disponíveis: Altura: 2000mm, Largura: 920mm, Profundidade: 400mm. CH 26 (0,45mm) <https://lunasa.com.br/produto/24> **DESMONTADA**





**BIDDEN COMERCIAL.**

CNPJ 36.181.473/0001-80 | I. E. 90839180-28  
 Rua Capitão João Zaleski, 1763 - CEP 81.010-080  
 Curitiba - Paraná | Fone (41) 4103-7690/ (41) 9148-2036  
 E-mail: contato@bidencomercial.com.br

**PREGÃO ELETRÔNICO N° 21/2024**

**Para:** MUNICIPIO DE TRES BARRAS DO PARANA

**Data:** 06/06/2024

**Bidden Comercial Ltda** sediada à Rua Capitão João Zaleski, n° 1763, SEDE, Lindóia, Curitiba/PR, CEP 81010-080, inscrita no CNPJ sob o n° 36.181.473/0001-80 vêm, por intermédio de seu representante legal e administrador, Sr(a) MABEL ANDRUSIEVICZ.

**Responsável pela assinatura do contrato titular da empresa,** Sra. MABEL ANDRUSIEVICZ, solteiro, CPF nº 72702818900.

**Dados bancários:** Banco Cooperativo Sicredi S.A (748) - Agência: 0730 - C/C: 25418-9.

**E-mail(s):** contato@bidencomercial.com.br,licitacao.biden@gmail.com

**Telefone de Contato:** Telefone de Contato: Sessão Pública: (49) 99132-9784 / Entregas: (41) 4103-7690/ (41) 9148-2036 -- E-mail contato@bidencomercial.com.br / licitacao.biden@gmail.com.

**PROPOSTA DE PREÇOS**

ITEM	DESCRIÇÃO	UNID	QTD	FABRICANTE/MARCA/LINHA/MODELO	PREÇO EM REAIS	
					UNITÁRIO	TOTAL
<b>LOTE 21</b>						
1	LAVADORA DE ALTA PRESSÃO - PRESSÃO MÁXIMA (BAR): 100 / 120. PRESSÃO DE TRABALHO (BAR): 72 / 100. VAZÃO MÁXIMA DE ÁGUA (L/H): 450 / 520, POTÊNCIA (KW): 1,6 / 1,8, PESO (KG): 8,8 / 9,6, COMPRIMENTO DA MANGUEIRA DE ALTA PRESSÃO 06 METROS, COM RODAS INTEGRADAS, POSSUINDO LOCAL APROPRIADO PARA GUARDAR OS ITENS DE LANÇA, MANGUEIRA, CABO ELÉTRICO, PISTOLA E BICOS, COM SISTEMA DE ENGATE RÁPIDO E ANTITORÇÃO:	UN	3	Toyama / TEPW2200	R\$ 788,00 (setecentos e oitenta e oito reais)	R\$ 2.364,00 (dois mil e trezentos e sessenta e quatro reais)
<b>VALOR TOTAL LOTE 21</b>						R\$ 2.364,00 (dois mil e trezentos e sessenta e quatro reais)
<b>LOTE 22</b>						
1	CARRINHO CORTADOR DE GRAMA A GASOLINA COM MOTORIZAÇÃO DE 3,5 HP 3.000RPM, CONTENDO RESERVATÓRIO PARA GASOLINA. MODOS DE CORTE: DESCARTE LATERAL, COLETA, BIOCLIP. CAPACIDADE DO TANQUE: 1 LITRO, CAPACIDADE DO COLETOR: 65 LITROS, LARGURA DE CORTE: 51CM, TRAÇÃO TRASEIRA, VELOCIDADE: 3,6KM/H, COM SISTEMA DE AJUSTE DE ALTURA DO CORTE E GUIDÃO DOBRÁVEL E ERGONÔMICO.	UN	1	Garthen / GR-3500C	R\$ 2.099,00 (dois mil e noventa e nove reais)	R\$ 2.099,00 (dois mil e noventa e nove reais)
<b>VALOR TOTAL LOTE 22</b>						R\$ 2.099,00 (dois mil e noventa e nove reais)
<b>LOTE 25</b>						

*Mabel Andrusiewicz*

**BIDDEN COMERCIAL LTDA.**

Sócia Administradora

BIDDEN COMERCIAL. CNPJ 36.181.473/0001-80 | I. E. 90839180-28 Rua Capitão João Zaleski, 1763 - CEP 81.010-080  
 Curitiba - Paraná | Fone (41) 4103-7690/ (41) 9148-2036 E-mail: contato@bidencomercial.com.br

**PROCURADOR CONSTITUÍDO**

**BIDDEN COMERCIAL.**

CNPJ 36.181.473/0001-80 | I. E. 90839180-28  
 Rua Capitão João Zaleski, 1763 - CEP 81.010-080  
 Curitiba - Paraná | Fone (41) 4103-7690/ (41) 9148-2036  
 E-mail: contato@biddencomercial.com.br

1	EQUIPAMENTO DE ASPERSÃO DE INSETICIDAS A ULTRA BAIXO VOLUME MOTORIZADO COSTAL - BOMBA COSTA MOTORIZADA - FABRICADO EM PLÁSTICO REFORÇADO COM COXINS ANTIVIBRATÓRIOS, MOTOR 02 TEMPOS A GASOLINA, REFRIGERADO A AR, COM POTÊNCIA MÍNIMA DE 04 HP, ROTAÇÃO ENTRE 2500 A 8000 RPM, COM IGNIÇÃO ELETRÔNICA, COM PROTEÇÃO DE CARENAGENS NAS PARTES AQUECIDAS, FILTRO DE AR DE PAPEL SECO COM CAPACIDADE DE RETENÇÃO DE PARTÍCULAS. TANQUE DE COMBUSTÍVEL MÍNIMO DE 02 LITROS. TANQUE DE FORMULAÇÃO DE INSETICIDA COM NO MÍNIMO 08 LITROS DE CAPACIDADE, CONTRA EFEITOS SOLARES. LANÇA DE PULVERIZAÇÃO COM MANGOTE FLEXÍVEL SANFONADO E TUBO DE PLÁSTICO RÍGIDO ROTATIVO (ARTICULÁVEL). BOCAL NEBULIZADOR DEVE OPERAR SEGUNDO CONCEITO DE ENERGIA GASOSA DOIS FLUIDOS, PARA NEBULIZAÇÃO UBV DO TIPO ESPACIAL E/OU RESIDUAL, TER ALCANCE DE NEBULIZAÇÃO HORIZONTAL DE NO MÍNIMO 12 METROS, OS BICOS DOSADORES DEVERÃO PERMITIR GOTAS ENTRE 10 A 30 MICRAS DE DIÂMETRO E VASÕES DE 10 A 100 ML POR MINUTO. O EQUIPAMENTO TOTAL DEVER POSSUIR ENTRE 10 A 15 KG VAZIO. O EQUIPAMENTO DEVE SER COMPLETO, CONTENDO KIT DE FERRAMENTAS BÁSICAS, CHAVE DE VELA, CHAVE DE FENDA E FRASCO DOSADOR PARA MISTURA DE COMBUSTÍVEL.	UN	1	Kawashima / AT 8020-U <i>Saudé OK</i>	R\$ 3.465,90 (três mil, quatrocentos e sessenta e cinco reais e noventa centavos)	R\$ 3.465,90 (três mil, quatrocentos e sessenta e cinco reais e noventa centavos)
<b>VALOR TOTAL LOTE 25</b>						R\$ 3.465,90 (três mil, quatrocentos e sessenta e cinco reais e noventa centavos)
<b>LOTE 27</b>						
1	SOPRADOR COSTAL - A GASOLINA, POTÊNCIA MÍNIMA 1.1 CV, VELOCIDADE MÍNIMA DO AR 80 M/S, FORÇA DO SOPRO MÍNIMA 15 N, CAPACIDADE MÍNIMA DO TANQUE DE COMBUSTÍVEL 0,44 LITROS - MARCAS PRÉ-APROVADAS STIHL/HUSQVARNA	UN	3	Garten / GSF-260	R\$ 930,00 (novecentos e trinta reais)	R\$ 2.790,00 (dois mil e setecentos e noventa reais)
<b>VALOR TOTAL LOTE 27</b>						R\$ 2.790,00 (dois mil e setecentos e noventa reais)
<b>VALOR TOTAL</b>						R\$ 10.718,90 (dez mil, setecentos e dezoito reais e noventa centavos)

PRAZO DE VALIDADE DA PROPOSTA: 60 (sessenta) dias, a contar da data de sua apresentação.

PRAZO DE ENTREGA DO MATERIAL: 10 (dez) dias, contados da data de sua solicitação.

PRAZO DE PAGAMENTO: 30 (trinta) dias, contados do recebimento do produto e da Nota Fiscal/Fatura.

PRAZO DE GARANTIA DO PRODUTO: conforme exigência do edital e/ou conforme prazo da fabricante, caso maior.

Declara para fins de participação que:

- As mercadorias ofertadas atendem todas as especificações exigidas no Edital.
- Os preços indicados contemplam todos os custos diretos e indiretos incorridos na data da apresentação desta proposta incluindo, entre outros: tributos, encargos sociais, material, despesas administrativas, seguro, frete e lucro.

*Mabel Andrusz*

**BIDDEN COMERCIAL LTDA.**

Sócia Administradora

BIDDEN COMERCIAL. CNPJ 36.181.473/0001-80 | I. E. 90839180-28 Rua Capitão João Zaleski, 1763 - CEP 81.010-080  
 Curitiba - Paraná | Fone (41) 4103-7690/ (41) 9148-2036 E-mail: contato@biddencomercial.com.br

**PROCURADOR CONSTITUÍDO**

**BIDDEN COMERCIAL.**

CNPJ 36.181.473/0001-80 | I. E. 90839180-28  
Rua Capitão João Zaleski, 1763 - CEP 81.010-080  
Curitiba- Paraná | Fone (41) 4103-7690/ (41) 9148-2036  
E-mail: contato@biddencomercial.com.br

- Cumpre as condições estabelecidas para efeito de habilitação, nos termos do disposto no inciso VII, do artigo 4º da Lei 10.520/02, de 17 de julho de 2002;
- Para fins do disposto no inciso VI do art. 68 da Lei nº 14.133/21, não emprega menor de dezoito anos em trabalho noturno, perigoso ou insalubre e não emprega menor de dezesseis anos. Encontrando-se em situação regular perante o Ministério do Trabalho, no que se refere à observância do disposto no inciso XXXIII do artigo 7º da Constituição Federal.
- Não pesa contra si declaração de inidoneidade para licitar ou contratar, expedida em face do disposto no art. 155 da Lei 14.133/21.
- Não possuir parentesco até o 3º grau civil, afim ou consanguíneo, com qualquer servidor ou ocupante de função de confiança deste órgão licitador.
- Não haver em seu quadro societário nenhum sócio majoritário que esteja impedido de contratar com o poder público por aplicação do art. 12, incisos I, II e III, cumulado com os arts. 9 a 11, da Lei 8.429, de 02 de junho de 1992, assim como, caso venha a ser declarado vencedor da licitação acima referida, com a consequente assinatura do contrato, me comprometo a comunicar o Poder Público caso haja o impedimento acima supervenientemente à assinatura do contrato;
- Não possui em seu quadro de pessoal servidor público do Poder Executivo Municipal, exercendo funções técnicas, econômica, financeira, trabalhista, gerência, administração ou tomada de decisão, ou que deles, seja cônjuge, companheiro ou parente em linha reta, colateral ou por afinidade, até o terceiro grau (inciso IV, do art. 14 da Lei 14.133).
- Nos termos do art. 14, da Lei nº 14.133, não possui como sócio ou procurador, servidor público efetivo ou não, ainda que licenciado do cargo, nem mantém vínculo de natureza técnica, comercial, econômica, financeira, trabalhista ou civil com dirigente da Administração Pública ou que deles seja cônjuge, companheiro ou parente em linha reta, colateral ou por afinidade, até o terceiro grau.
- Examinou o presente Edital e seus anexos, e que concorda com seu conteúdo e submete-se a todas as exigências estabelecidas no mesmo, e que a proposta apresentada está em conformidade com as exigências editalícias;
- Sob as penas da lei, em especial o art. 299 do Código Penal Brasileiro, que a proposta apresentada para participar desta licitação foi elaborada de maneira independente o conteúdo da proposta não foi, no todo ou em parte, direta ou indiretamente, informado, discutido ou recebido de qualquer outro participante potencial ou de fato desta licitação por qualquer meio ou por qualquer pessoa; a intenção de apresentar a proposta elaborada para participar da licitação não foi informada, discutida ou recebida de qualquer outro participante potencial ou de fato desta licitação, por qualquer meio ou por qualquer pessoa; que não tentou, por qualquer meio ou por qualquer pessoa, influir na decisão de qualquer outro participante quanto a participar ou não da referida licitação; que o conteúdo da proposta apresentada para participar da licitação não será, no todo ou em parte, direta ou indiretamente, comunicado ou discutido

Mabel Andrusz

**BIDDEN COMERCIAL LTDA.**

Sócia Administradora

BIDDEN COMERCIAL. CNPJ 36.181.473/0001-80 | I. E. 90839180-28 Rua Capitão João Zaleski, 1763 - CEP 81.010-080  
Curitiba- Paraná | Fone (41) 4103-7690/ (41) 9148-2036 E-mail: contato@biddencomercial.com.br

**PROCURADOR CONSTITUÍDO**

**BIDDEN COMERCIAL.**

CNPJ 36.181.473/0001-80 | I. E. 90839180-28  
Rua Capitão João Zaleski, 1763 - CEP 81.010-080  
Curitiba - Paraná | Fone 41) 4103-7690/ (41) 9148-2036  
E-mail: contato@biddencomercial.com.br

com qualquer outro participante antes da adjudicação do objeto da referida licitação; que o conteúdo da proposta apresentada não foi, no todo ou em parte, direta ou indiretamente, informado, discutido ou recebido de qualquer integrante do órgão licitante antes da abertura oficial das propostas; e que está plenamente ciente do teor e da extensão desta declaração e que detém plenos poderes e informações para firmá-la;

- Até a presente data, inexistem fatos supervenientes impeditivos para sua habilitação no presente processo licitatório, estando ciente da obrigatoriedade de declarar ocorrências posteriores;
- Os documentos apresentados são fiéis e verdadeiros;
- Os documentos apresentados de origem não eletrônica conferem com os seus respectivos originais, nos termos do que dispõe o art. 3º, inciso 2º da Lei Federal nº 13.726/2018;
- Não possui, em sua cadeia produtiva, empregados executando trabalho degradante ou forçado, observando o disposto nos incisos III e IV do art. 1º e no inciso III do art. 5º da Constituição Federal;
- Prazo de início de fornecimento/execução dos serviços de acordo com o estabelecido no termo de referência (anexo) do edital desse processo.

*Mabel Andaraiz*

**BIDDEN COMERCIAL LTDA.**

Sócia Administradora

BIDDEN COMERCIAL. CNPJ 36.181.473/0001-80 | I. E. 90839180-28 Rua Capitão João Zaleski, 1763 - CEP 81.010-080  
Curitiba - Paraná | Fone (41) 4103-7690/ (41) 9148-2036 E-mail: contato@biddencomercial.com.br

**PROCURADOR CONSTITUÍDO**

**Toyama**<sup>®</sup>  
Power Products

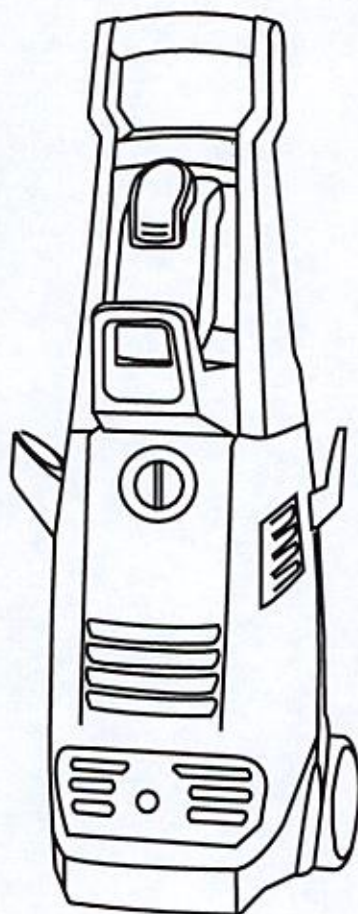

TEPW2200-127/220

ELECTRIC HIGH PRESSURE WASHER

LAVADORA ELÉCTRICA DE ALTA PRESIÓN

LAVADORA ELÉTRICA DE ALTA PRESSÃO

PLEASE READ THIS MANUAL CAREFULLY. IT CONTAINS INFORMATION FOR YOUR SAFETY.  
POR FAVOR, LEA ATENTAMENTE ESTE MANUAL. CONTIENE INFORMACIÓN PARA SU SEGURIDAD.  
POR FAVOR, LEIA ATENTAMENTE ESTE MANUAL. ELE CONTÉM INFORMAÇÕES PARA SUA SEGURANÇA.

**OWNER'S MANUAL**  
GUÍA DEL PROPIETARIO • MANUAL DO PROPRIETÁRIO

**INDEX / INDICE / SUMÁRIO**

<b>05</b>	<b>SAFETY SYMBOLS / SIMBOLOS DE SEGURIDAD / SIMBOLOS DE SEGURANÇA</b>
<b>06</b>	<b>SPECIFICATIONS / ESPECIFICACIONES / ESPECIFICAÇÕES</b>
<b>07</b>	<b>HIGH PRESSURE WASHER PARTS POSITION / UBICACIÓN DE LOS COMPONENTES DE LAVADORA DE ALTA PRESION / LOCALIZAÇÃO DOS COMPONENTES DA LAVADORA DE ALTA PRESSÃO - I</b>
<b>08</b>	<b>HIGH PRESSURE WASHER PARTS POSITION / UBICACIÓN DE LOS COMPONENTES DE LAVADORA DE ALTA PRESION / LOCALIZAÇÃO DOS COMPONENTES DA LAVADORA DE ALTA PRESSÃO - II</b>
<b>09</b>	<b>WARNING/ AVISOS / AVISOS - I</b>
<b>10</b>	<b>WARNING / AVISOS / AVISOS - II</b>
<b>11</b>	<b>ELECTRICAL SPECIFICATIONS / ESPECIFICACIONES ELECTRICAS / ESPECIFICAÇÕES ELÉTRICAS</b>
<b>12</b>	<b>CARES WHEN OPERATING YOUR HIGH PRESSURE WASHER / CUIDADOS AL OPERAR SU LAVADORA DE ALTA PRESION / CUIDADOS AO OPERAR SUA LAVADORA DE ALTA PRESSÃO - I</b>
<b>13</b>	<b>CARES WHEN OPERATING YOUR HIGH PRESSURE WASHER / CUIDADOS AL OPERAR SU LAVADORA DE ALTA PRESION / CUIDADOS AO OPERAR SUA LAVADORA DE ALTA PRESSÃO - II</b>
<b>14</b>	<b>CARES WHEN OPERATING YOUR HIGH PRESSURE WASHER / CUIDADOS AL OPERAR SU LAVADORA DE ALTA PRESION / CUIDADOS AO OPERAR SUA LAVADORA DE ALTA PRESSÃO - III</b>
<b>15</b>	<b>CARES WHEN OPERATING YOUR HIGH PRESSURE WASHER / CUIDADOS AL OPERAR SU LAVADORA DE ALTA PRESION / CUIDADOS AO OPERAR SUA LAVADORA DE ALTA PRESSÃO - IV</b>
<b>16</b>	<b>INSPECTION BEFORE OPERATION / INSPECCIÓN ANTES DE LA OPERACIÓN / INSPEÇÃO ANTES DO FUNCIONAMENTO</b>
<b>17</b>	<b>ASSEMBLING THE HOSE AND LANCE / MONTAJE DE LA MANGUERA Y LA LANZA / MONTANDO A MANGUEIRA E LANÇA</b>
<b>18</b>	<b>CONNECTING THE WATER SUPPLY / CONECTANDO LA FUENTE DE AGUA / CONECTANDO O FORNECIMENTO DE ÁGUA</b>
<b>19</b>	<b>USING THE HIGH PRESSURE GUN / USANDO LA PISTOLA DE ALTA PRESION / USANDO A PISTOLA DE ALTA PRESSÃO</b>
<b>20</b>	<b>PREPARING FOR USE / PREPARACIÓN PARA EL USO / PREPARAÇÃO PARA USO</b>
<b>21</b>	<b>WASHING / LAVANDO / LAVANDO</b>

**22**USING DETERGENT / *UTILIZANDO DETERGENTE* / APLICANDO DETERGENTE - I**23**USING DETERGENT / *UTILIZANDO DETERGENTE* / APLICANDO DETERGENTE - II**24**RINSE / *ENJUAGAR* / ENXÁGUE**25**CLEANING THE DETERGENT TANK / *LIMPIANDO EL TANQUE DE DETERGENTE* / LIMPANDO O RESERVATÓRIO DE DETERGENTE**26**CLEANING AND STORING / *LIMPIEZA Y ALMACENAMIENTO* / LIMPANDO E ARMAZENANDO**27**CLEANING AND STORING / *LIMPIEZA Y ALMACENAMIENTO* / LIMPANDO E ARMAZENANDO

## PREFACE

Thank you for purchasing TOYAMA product.

This manual covers the operation and maintenance of your product. The information and specifications included in this publication were in effect at the time of approval for printing. No part of this publication may be reproduced without written permission. This manual should be considered a permanent part of this product and should remain with it. The illustration may vary according to the model.

Keep this owner's manual handy, so you can refer to it at any time. This owner's manual is considered a permanent part of the product and should remain with the product if resold.

If a problem should arise, or if you have any questions about the product, consult you authorized TOYAMA dealer.

## PROLOGO

*Gracias por comprar este Producto TOYAMA.*

*Este manual cubre la operación y el mantenimiento de este producto. La información y las especificaciones incluidas en esta publicación son efectivas para la fecha de aprobación de impresión.*

*Ninguna parte de esta publicación puede ser reproducida sin autorización. Este manual debe ser considerado parte permanente del producto y debe mantenerse con el producto en caso de ser revendido. Algunos detalles podrán cambiar dependiendo del modelo.*

*Conserve este manual a la mano para que usted se pueda referir a él en cualquier momento. En caso de presentarse algún problema, o si usted tienen alguna pregunta sobre el producto, contacte a su distribuidor TOYAMA.*

## PREFÁCIO

Obrigado por adquirir um Produto TOYAMA.

Este manual contém informações para operação e manutenção do seu produto. As informações e especificações incluídas nesta publicação estavam em vigor no momento da aprovação para impressão. Nenhuma parte desta publicação pode ser reproduzida sem permissão por escrito. A ilustração pode variar de acordo com cada modelo de equipamento.

Mantenha este manual do proprietário sempre disponível, para que consiga consultá-lo a qualquer momento. Este manual é considerado uma parte permanente do seu produto e deve acompanhar o equipamento ao ser revendido.

Ao surgir um problema, ou se você tem dúvidas sobre o seu produto, consulte o seu revendedor autorizado TOYAMA.















**SAFETY SYMBOLS / SIMBOLOS DE SEGURIDAD / SÍMBOLOS DE SEGURANÇA**

The following symbols are intended to remind you of the safety precautions to be followed.

Los siguientes símbolos tienen el objetivo de recordarle las precauciones de seguridad que deben respetarse.

Os símbolos seguintes tem o objetivo de lembrá-lo sobre as precauções de segurança que devem ser respeitadas.

 <p><b>READ MANUAL</b> LEA EL MANUAL LEIA O MANUAL</p>	 <p><b>WEAR EAR PROTECTORS</b> UTILICE PROTECCIÓN AURICULAR USAR PROTEÇÃO DE OUVIDO</p>
 <p><b>RESPIRATORY PROTECTION</b> UTILICE PROTECCIÓN RESPIRATORIA USAR PROTEÇÃO RESPIRATÓRIA</p>	 <p><b>WEAR SAFETY GLOVES</b> UTILICE GUANTES DE SEGURIDAD USAR LUVAS DE SEGURANÇA</p>
 <p><b>WEAR PROTECTIVE FOOTWEAR</b> UTILICE CALÇADOS PROTECTORES USAR CALÇADOS DE PROTEÇÃO</p>	 <p><b>EAR, EYE AND HEAD PROTECTION</b> UTILICE PROTECCIÓN PARA LOS OJOS, OÍDOS Y CABEZA USAR PROTEÇÃO PARA OS OLHOS, OUVI- DOS E CABEÇA</p>

 <p><b>BURN HAZARD</b> RIESGO DE QUEMADURA RISCO DE QUEIMADURA</p>	 <p><b>ROTATING PARTS</b> PARTES MOBILES PARTES MÓVEIS</p>	 <p><b>WARNING</b> AVISO AVISO</p>
 <p><b>WARNING ELECTRICITY</b> RIESGO ELÉCTRICO RISCO ELÉTRICO</p>	 <p><b>FLAMMABLE MATERIAL</b> MATERIAL INFLAMABLE MATERIAL INFLAMÁVEL</p>	 <p><b>KICKBACK</b> CONTRAGOLPE REBOTE</p>
 <p><b>TIPOVER HAZARD</b> RIESGO DE DEZLIZA- MIENTO RISCO DE TOMBAMENTO</p>	 <p><b>RISK OF SLIPPING</b> RIESGO DE DESLIZAR RISCO DE ESCORREGAR</p>	 <p><b>RISK OF INJURY</b> RIESGO DE LESION RISCO DE LESÃO</p>
 <p><b>HEAT/HOT SURFACE</b> SUPERFICIE CALIENTE SUPERFÍCIE QUENTE</p>	 <p><b>RISK OF EXPLOSION</b> RIESGO DE EXPLOSIÓN RISCO DE EXPLOÇÃO</p>	 <p><b>HIGH TEMPERATURE</b> ALTA TEMPERATURA ALTA TEMPERATURA</p>
 <p><b>NEVER DIRECT THE WATER JET INTO A HUMAN BODY</b> NUNCA DIRECCIONE EL CHORRO PARA EL CUERPO HUMANO NUNCA DIRECCIONE O JATO PARA O CORPO HUMANO</p>		
 <p><b>NEVER DIRECT THE WATER JET AT PEOPLE OR ANIMALS</b> NUNCA DIRIJA EL CHORRO DE AGUA HACIA PERSONAS O ANIMALES NUNCA DIRECCIONE O DE JATO ÁGUA PARA PESSOAS OU ANIMAIS</p>		

**SPECIFICATIONS / ESPECIFICACIONES / ESPECIFICAÇÕES**

<b>MODEL / MODELO / MODELO</b>	<b>TEPW2200</b>
<b>ENGINE TYPE / MOTOR / MOTOR:</b>	<b>CARBON BRUSH MOTOR MOTOR DE ESCOBILLAS MOTOR DE ESCOVAS</b>
<b>MAXIMUM POWER / POTENCIA MÁXIMA / POTÊNCIA MÁXIMA:</b>	<b>1800 W</b>
<b>MAXIMUM PRESSURE / PRESIÓN MÁXIMA / PRESSÃO MÁXIMA:</b>	<b>2030 PSI</b>
<b>VOLTAGE &amp; FREQUENCY (CODE) / VOLTAJE &amp; FRECUENCIA (CODIGO) / TENSÃO &amp; FRE- QUÊNCIA (CÓDIGO)</b>	<b>127V ~ 60 HZ (541-001) 220V ~ 60 HZ (541-002)</b>
<b>NOMINAL FLOW / CAUDAL NOMINAL / VAZÃO NOMINAL:</b>	<b>6,67 L/min</b>
<b>GUN / LANZA / LANÇA:</b>	<b>FAN NOZZLE LANCE AND TURBO NOZZLE LANCE LANZA CON BOQUILLA EN VENTILADOR Y LANZA CON BOQUILLA TURBO LANÇA LEQUE E LANÇA TURBO</b>
<b>HOSE LENGTH / LARGURA DE LA MANGUE- RA / COMPRIMENTO DA MANGUEIRA:</b>	<b>5 M</b>
<b>BOX DIMENSIONS (LxWxH) / DIMENSIO- NES CAJA (LxAxA) / DIMENSÕES DA CAIXA (CxLxA):</b>	<b>350mm x 315mm x 540mm</b>
<b>NET WEIGHT / PESO NETO / PESO LÍQUIDO:</b>	<b>8,8 kg</b>
<b>GROSS WEIGHT / PESO BRUTO / PESO BRUTO</b>	<b>9,8 kg</b>
<b>MINIMUM INLET FLOW / FLUJO DE ENTRADA MÍNIMO / VAZÃO DE ENTRADA MÍNIMA</b>	<b>10 L/MIN</b>
<b>MAXIMUM WATER INLET TEMPERATURE/ TEMPERATURA MÁXIMA DE ENTRADA DE AGUA / TEMPERATURA MÁXIMA DE ENTRA- DA DE ÁGUA</b>	<b>40 °C</b>
<b>SOUND PRESSURE LEVEL / NIVEL DE PRESI- ÓN DE SONIDO / NÍVEL DE PRESSÃO SONORA</b>	<b>73 ± 3 DB(A)</b>
<b>SOUND POWER LEVEL / NIVEL DE POTENCIA DE SONIDO / NÍVEL DE POTÊNCIA SONORA</b>	<b>87 DB(A)</b>
<b>VIBRATION LEVEL / NIVEL DE VIBRACIÓN / NÍVEL DE VIBRAÇÃO</b>	<b>1,005 ± 0,75 M/S<sup>2</sup></b>

**HIGH PRESSURE WASHER PARTS POSITION / UBICACIÓN DE LOS COMPONENTES DE LAVADORA DE ALTA PRESION / LOCALIZAÇÃO DOS COMPONENTES DA LAVADORA DE ALTA PRESSÃO**

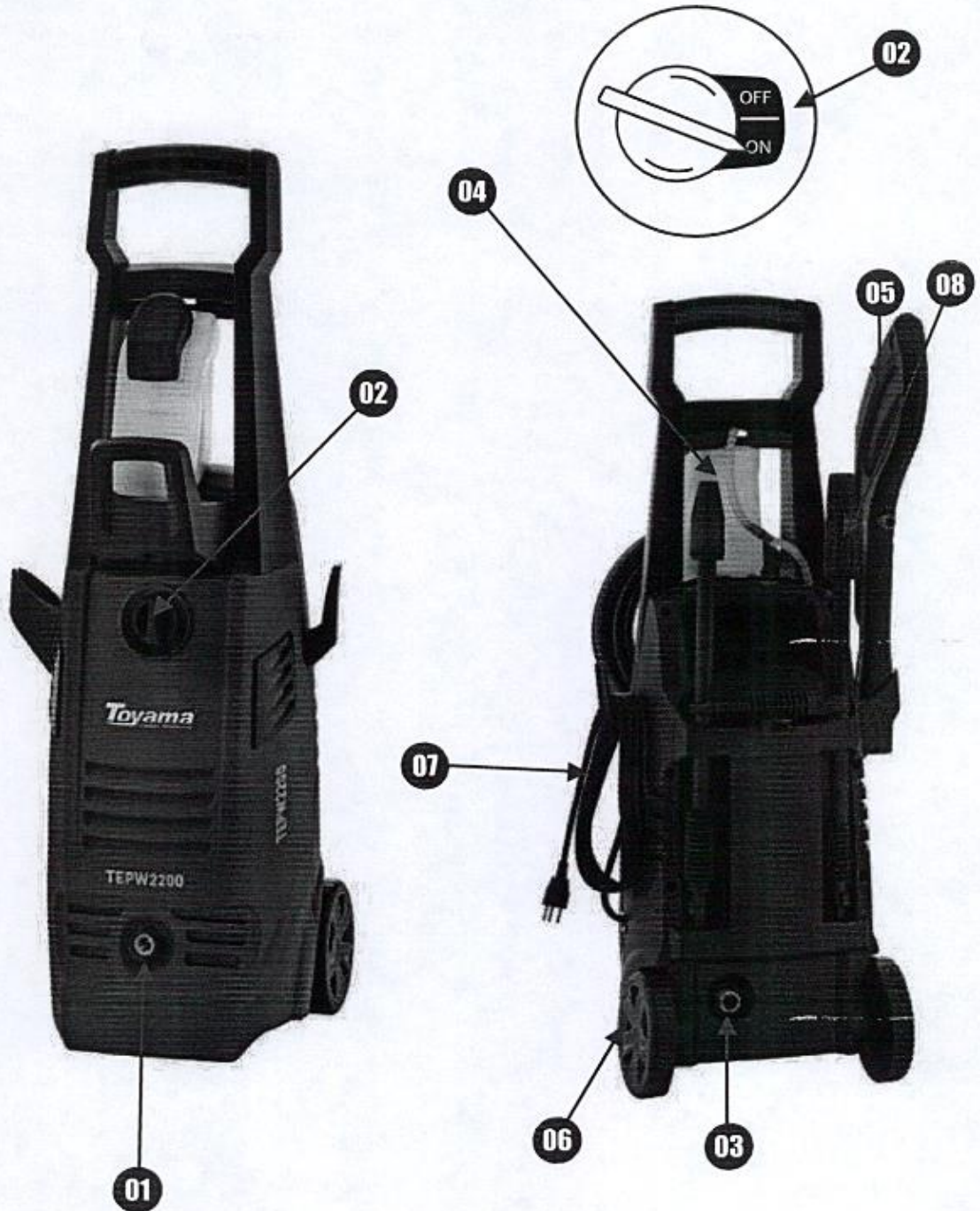

**HIGH PRESSURE WASHER PARTS POSITION / UBICACIÓN DE LOS COMPONENTES DE LAVADORA DE ALTA PRESION / LOCALIZAÇÃO DOS COMPONENTES DA LAVADORA DE ALTA PRESSÃO**

**ENGLISH**

- 01. WATER OUTLET;**
- 02. SWITCH ON/OFF;**
- 03. WATER INPUT;**
- 04. DETERGENT CONTAINER;**
- 05. WASHER TRIGGER;**
- 06. WHEEL;**
- 07. ENERGY CABLE;**
- 08. LANCE;**

**ESPAÑOL**

- 01. SALIDA DE AGUA;**
- 02. INTERRUPTOR ENCIENDE/APAGA;**
- 03. ENTRADA DE AGUA;**
- 04. CONTENEDOR DE DETERGENTE;**
- 05. GATILLO DE ARANDELA;**
- 06. RUEDA;**
- 07. CABLE DE ENERGÍA;**
- 08. LANZA;**

**PORTUGUÊS**

- 01. SÁIDA DE ÁGUA;**
- 02. INTERRUPTOR LIGA/DESLIGA;**
- 03. ENTRADA DE ÁGUA;**
- 04. RECIPIENTE DO DETERGENTE;**
- 05. GATILHO DA LAVADORA;**
- 06. RODA;**
- 07. CABO DE ENERGIA;**
- 08. LANÇA;**

**WARNING / ATENCION / ATENÇÃO**

**ILLUSTRATIVE IMAGE ONLY, ACCESSORIES MAY VARY DEPENDING ON YOUR EQUIPMENT VERSION, CHECK YOUR EQUIPMENT ACCESSORIES IN THE BOX.**

**IMAGEN ÚNICAMENTE ILUSTRATIVA, LOS ACCESORIOS PUEDEN VARIAR DEPENDIENDO LA VERSIÓN DE SU EQUIPO, CONSULTE LOS ACCESORIOS DE SU EQUIPO EN LA CAJA.**

**IMAGEM MERAMENTE ILUSTRATIVA, OS ACESSÓRIOS PODEM VARIAR CONFORME A VERSÃO DO SEU EQUIPAMENTO, VERIFICAR NA CAIXA OS ACESSÓRIOS DO SEU EQUIPAMENTO.**

**WARNING / ATENCION / ATENÇÃO**

**THIS APPLIANCE IS NOT INTENDED FOR USE BY PERSONS (INCLUDING CHILDREN) WITH REDUCED PHYSICAL, SENSORY OR MENTAL CAPACITIES, OR BY LACK OF EXPERIENCE AND KNOWLEDGE. CHILDREN BEING SUPERVISED SHOULD NOT PLAY WITH THE APPLIANCE.**



**ESTE APARATO NO ESTÁ DISEÑADO PARA PERSONAS (INCLUYENDO NIÑOS) CON CAPACIDADES FÍSICAS, SENSORIALES O MENTALES REDUCIDAS, O POR FALTA DE EXPERIENCIA Y CONOCIMIENTO. LOS NIÑOS SUPERVISADOS NO DEBEN JUGAR CON EL APARATO.**

**ESTE APARELHO NÃO SE DESTINA A SER UTILIZADO POR PESSOAS (INCLUINDO CRIANÇAS) COM CAPACIDADES FÍSICAS, SENSORIAIS OU MENTAIS REDUZIDAS, OU PELA FALTA DE EXPERIÊNCIA E CONHECIMENTO. CRIANÇAS SENDO SUPERVISIONADA NÃO DEVEM BRINCAR COM O APARELHO.**

**CONNECTION TO THE ELECTRICAL MAINS MUST BE MADE BY A QUALIFIED ELECTRICIAN AND MUST MEET IEC 60364-1**

**LA CONEXIÓN A LA RED ELÉCTRICA DEBE SER REALIZADA POR UN ELECTRICISTA CUALIFICADO Y DEBE CUMPLIR CON IEC 60364-1**

**A CONEXÃO À REDE ELÉTRICA DEVE SER FEITA POR UM ELETRICISTA QUALIFICADO E DEVE ATENDER A IEC 60364-1**



**IT IS RECOMMENDED THAT THE POWER SUPPLY FOR THIS MACHINE INCLUDES A RESIDUAL CURRENT DEVICE THAT WILL INTERRUPT POWER SUPPLY IF THE LEAKAGE CURRENT TO GROUND EXCEEDS 30MA FOR 30MS OR A DEVICE THAT WILL PROVE THE GROUND CIRCUIT**



**SE RECOMIENDA QUE LA FUENTE DE ALIMENTACIÓN DE ESTA MÁQUINA INCLUYA UN DISPOSITIVO DE CORRIENTE RESIDUAL QUE INTERRUMPARÁ EL SUMINISTRO SI LA CORRIENTE DE FUGA A TIERRA EXCEDE LOS 30MA POR 30MS O UN DISPOSITIVO QUE PRUEBE EL CIRCUITO DE TIERRA**

**RECOMENDA-SE QUE A ALIMENTAÇÃO ELÉTRICA PARA ESTA MÁQUINA INCLUA UM DISPOSITIVO DE CORRENTE RESIDUAL QUE IRÁ INTERROMPER A ALIMENTAÇÃO SE A CORRENTE DE FUGA PARA O TERRA EXCEDER 30 MA POR 30 MS OU UM DISPOSITIVO QUE IRÁ PROVAR O CIRCUITO DE ATERRAMENTO**

**TO ENSURE MACHINE SAFETY, USE ONLY MANUFACTURER'S REPLACEMENT PARTS OR APPROVED BY THEM.**

**PARA GARANTIZAR LA SEGURIDAD DE LA MÁQUINA, UTILICE ÚNICAMENTE PIEZAS DE REPUESTO DEL FABRICANTE O APROBADA POR ÉL.**

**PARA GARANTIR A SEGURANÇA DA MÁQUINA, USE SOMENTE PEÇAS DE REPOSIÇÃO DO FABRICANTE OU APROVADAS POR ELES**



**WATER THAT HAS FLOWED THROUGH REFLUX STOPPERS IS CONSIDERED NON-DRINKING**

**EL AGUA QUE HA FLUIDO A TRAVÉS DE LOS TAPONES DE REFLUJO SE CONSIDERA NO POTABLE**  
**ÁGUA QUE ESCOOU ATRAVÉS DE IMPEDIDORES DE REFLUXO É CONSIDERADA SER NÃO POTÁVEL**

**NEVER SPRAY FLAMMABLE LIQUIDS OR USE HIGH PRESSURE WASHER IN PLACES THAT CONTAIN FLAMMABLE POWDERS, LIQUIDS OR VAPORS. RISK OF EXPLOSION - DO NOT SPRAY FLAMMABLE LIQUIDS**

**NUNCA ROCIE LÍQUIDOS INFLAMABLES NI UTILICE LAVADORAS DE ALTA PRESIÓN EN LUGARES QUE CONTIENEN POLVOS, LÍQUIDOS O VAPORES INFLAMABLES. RIESGO DE EXPLOSIÓN - NO ROCIAR LÍQUIDOS INFLAMABLES**

**NUNCA BORRIFE LÍQUIDOS INFLAMÁVEIS OU USE LAVADORAS DE ALTA PRESSÃO EM LOCAIS QUE CONTENHAM PÓS, LÍQUIDOS OU VAPORES INFLAMÁVEIS. RISCO DE EXPLOSIÃO- NÃO BORRIFE LÍQUIDOS INFLAMÁVEIS**



**WARNING / ATENCION / ATENÇÃO**

**THE MACHINE MUST BE DISCONNECTED FROM THE MAINS, REMOVING THE PLUG FROM THE OUTLET, BEFORE CLEANING OR MAINTENANCE AND WHEN REPLACING PARTS OR CONVERTING THE MACHINE TO ANOTHER FUNCTION**

*LA MÁQUINA DEBE SER DESCONECTADA DE LA RED ELÉCTRICA, QUITANDO EL ENCHUFE DE LA TOMA DE CORRIENTE, ANTES DE LA LIMPIEZA O MANTENIMIENTO Y AL REEMPLAZAR PIEZAS O CONVERTIR LA MÁQUINA A OTRA FUNCIÓN*

*A MÁQUINA TEM QUE SER DESCONECTADA DA REDE ELÉTRICA, REMOVENDO O PLUGUE DA TOMADA, ANTES DA LIMPEZA OU MANUTENÇÃO E QUANDO SUBSTITUIR PEÇAS OU CONVERTER A MÁQUINA A OUTRA FUNÇÃO*



**DO NOT USE THE MACHINE IF A POWER CORD OR IMPORTANT PARTS OF THE MACHINE ARE DAMAGED, EG SAFETY DEVICE, HIGH PRESSURE HOSES, REVOLVER WITH TRIGGER.**

*NO UTILICE LA MÁQUINA SI UN CABLE DE ALIMENTACIÓN O PIEZAS IMPORTANTES DE LA MÁQUINA ESTÁN DAÑADAS, POR EJEMPLO, DISPOSITIVO DE SEGURIDAD, MANGUERAS DE ALTA PRESIÓN, REVOLVER CON GATILLO.*

*NÃO USE A MÁQUINA SE UM CABO DE ALIMENTAÇÃO OU PARTES IMPORTANTES DA MÁQUINA ESTIVEREM DANIFICADAS, POR EXEMPLO, DISPOSITIVO DE SEGURANÇA, MANGUEIRAS DE ALTA PRESSÃO, REVÓLVER COM GATILHO.*



**INADEQUATE EXTENSION CABLES CAN BE DANGEROUS. IF AN EXTENSION CORD IS USED, IT MUST BE SUITABLE FOR OUTDOOR USE, AND THE CONNECTION MUST BE KEPT DRY AND OFF THE FLOOR. IT IS RECOMMENDED THAT THIS BE CARRIED OUT BY MEANS OF A REEL OF CABLE THAT KEEPS THE SOCKET AT LEAST 60MM ABOVE THE FLOOR.**

*LOS CABLES DE EXTENSIÓN INADECUADOS PUEDEN SER PELIGROSOS. SI SE UTILIZA UN CABLE DE EXTENSIÓN, DEBE SER ADECUADO PARA USO EN EXTERIORES, Y LA CONEXIÓN DEBE MANTENERSE SECA Y LEJADA DEL SUELO. SE RECOMIENDA QUE ESTO SE REALICE MEDIANTE UN BOBINA DE CABLE QUE MANTENGA LA TOMA AL MENOS 60 MM SOBRE EL SUELO.*

*CABOS DE EXTENSÃO INADEQUADA PODEM SER PERIGOSO. SE UM CABO DE EXTENSÃO FOR USADO, ELE DEVERÁ SER ADEQUADO PARA USO EXTERNO, E A CONEXÃO TEM QUE SER MANTIDA SECA E FORA DO CHÃO. RECOMENDA-SE QUE ISTO SEJA REALIZADO POR MEIO DE UM CARRETEL DE CABO QUE MANTENHA O SOQUETE PELO MENOS 60MM ACIMA DO CHÃO.*



**BEFORE TURNING ON THE EQUIPMENT, MAKE SURE THE VOLTAGE IS THE SAME AS THE EQUIPMENT.**

*ANTES DE ENCENDER EL EQUIPO, ASEGÚRESE DE QUE EL VOLTAJE SEA EL MISMO QUE EL EQUIPO.*

*ANTES DE LIGAR O EQUIPAMENTO VERIFIQUE SE A TENSÃO É A MESMA DO EQUIPAMENTO.*



**NEVER USE THE WASHER IN A CLOSED PLACE OR NEAR EXPLOSIVE ENVIRONMENTS.**

*NUNCA UTILICE LA LAVADORA EN UN LUGAR CERRADO O CERCA DE AMBIENTES EXPLOSIVOS.*

*NUNCA UTILIZE A LAVADORA EM LOCAL FECHADO OU PRÓXIMO DE AMBIENTES EXPLOSIVOS.*



**THE WASHER IS NOT DESIGNED TO RECEIVE AND/OR PUMP HOT WATER.**

*LA LAVADORA NO ESTÁ DISEÑADA PARA RECIBIR Y/O BOMBLEAR AGUA CALIENTE.*

*A LAVADORA NÃO FOI PROJETADA PARA RECEBER E/OU BOMBLEAR ÁGUA QUENTE.*



**ELECTRICAL SPECIFICATIONS / ESPECIFICACIONES ELECTRICAS / ESPECIFICAÇÕES ELÉTRICAS**

<b>VOLTAGE / VOLTAJE / TENSÃO:</b>	<b>EXTENSIONS UP TO 15M EXTENSIONES HASTA 15M EXTENSÕES ATÉ 15M</b>	<b>EXTENSIONS UP TO 30M/ EXTENSIONES HASTA 30M/ EXTENSÕES ATÉ 30M</b>
<b>127 V:</b>	<b>SECTION WIRE WIRE SECCIÓN ALAMBRE FIO DE SECÇÃO 2 X 2,5 MM<sup>2</sup></b>	<b>SECTION WIRE WIRE SECCIÓN ALAMBRE FIO DE SECÇÃO 2 X 4,0 MM<sup>2</sup></b>
<b>220 V:</b>	<b>SECTION WIRE WIRE SECCIÓN ALAMBRE FIO DE SECÇÃO 2 X 1,5 MM<sup>2</sup></b>	<b>SECTION WIRE WIRE SECCIÓN ALAMBRE FIO DE SECÇÃO 2 X 2,5 MM<sup>2</sup></b>



**TO REDUCE THE RISK OF ELECTRIC SHOCK, KEEP ALL PLUGS AND OUTLETS DRY AND AWAY FROM THE GROUND. DO NOT TOUCH THE PLUGS WITH WET HANDS.**

**PARA REDUCIR EL RIESGO DE DESCARGAS ELÉCTRICAS, MANTENGA TODOS LOS ENCHUFES Y TOMAS SECAS Y LEJOS DEL SUELO. NO TOQUE LOS ENCHUFES CON LAS MANOS MOJADAS.**

**PARA DIMINUIR O RISCO DE CHOQUE ELÉTRICO, MANTENHA TODOS OS PLUGUES E TOMADAS SECOS E LONGE DO DO SOLO. NÃO TOQUE NOS PLUGUES COM AS MÃO MOLHADAS.**

**DO NOT DIRECT WATER JET AT EQUIPMENT OR ELECTRICAL COMPONENTS OF ANY KIND.**

**NO DIRIGIR EL CHORRO DE AGUA AL EQUIPO O COMPONENTES ELÉCTRICOS DE NINGÚN TIPO.**

**NÃO DIRIJA O JATO DE ÁGUA PARA O EQUIPAMENTO OU COMPONENTES ELÉTRICOS DE NENHUM TIPO.**



**OPERATION WITH A DIFFERENTIAL SAFETY SWITCH OFFERS ADDITIONAL PERSONAL PROTECTION 30 MA.**

**EL FUNCIONAMIENTO CON INTERRUPTOR DE SEGURIDAD DIFERENCIAL OFRECE PROTECCIÓN PERSONAL ADICIONAL 30 MA.**

**O FUNCIONAMENTO COM UM INTERRUPTOR DIFERENCIAL DE SEGURANÇA OFERECE UMA PROTEÇÃO PESSOAL SUPLEMENTAR 30 MA.**

**WARNING / ATENCION / ATENÇÃO**

**FAILURE TO OBSERVE THE ABOVE PROCEDURES MAY RESULT IN A SERIOUS ACCIDENT, ELECTRIC SHOCK AND EVEN IN RISK OF DEATH.**

**EL INCUMPLIMIENTO DE LOS PROCEDIMIENTOS ANTERIORES PUEDE RESULTAR EN UN ACCIDENTE GRAVE, DESCARGA ELÉCTRICA E INCLUSO EN RIESGO DE MUERTE.**

**A NÃO OBSERVÂNCIA DOS PROCEDIMENTOS ACIMA PODERÁ RESULTAR EM GRAVE ACIDENTE, CHOQUE ELÉTRICO E ATÉ MESMO EM RISCO DE MORTE.**



**CARES WHEN OPERATING YOUR HIGH PRESSURE WASHER / CUIDADOS AL OPERAR SU LAVADORA DE ALTA PRESION / CUIDADOS AO OPERAR SUA LAVADORA DE ALTA PRESSÃO- I**



**READ THE MANUAL CAREFULLY;**  
*LEA EL MANUAL CON ATENCIÓN;*  
*LEIA O MANUAL COM ATENÇÃO;*

**NEVER USE THIS EQUIPMENT WHEN YOU ARE TIRED, SLEEPY, ON THE EFFECT OF ALCOHOL, DRUGS OR OTHER SUBSTANCES;**  
*NUNCA UTILICE ESTE EQUIPO CUANDO ESTÉ CANSADO, SOMNOLIENTO, SOBRE EL EFECTO DE ALCOHOL, DROGAS U OTRAS SUSTANCIAS;*  
*NUNCA UTILIZE ESTE EQUIPAMENTO QUANDO ESTIVER CANSADO, SONOLENTO, SOBRE O EFEITO DE ÁLCOOL, DROGAS OU OUTRAS SUBSTÂNCIAS;*

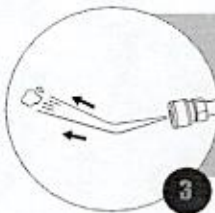

**HIGH PRESSURE JET CAN FLING SMALL OBJECTS IN CONTACT WITH WATER;**  
*EL CHORRO DE PRESIÓN PUEDE ARROJAR PEQUEÑOS OBJETOS EN CONTACTO CON EL AGUA;*  
*O JATO DE ALTA PRESSÃO PODE ARREMESSAR PEQUENOS OBJETOS EM CONTATO COM A ÁGUA;*

**THE WASHER IS NOT MEANT TO BE USED BY CHILDREN;**  
*LA LAVADORA NO DEBE SER UTILIZADA POR NIÑOS;*  
*A LAVADORA NÃO DEVE SER USADA POR CRIANÇAS;*



**HIGH PRESSURE JET CAN BE DANGEROUS WHEN USED IMPROPERLY. THE JET MUST NOT BE DIRECTED DIRECTLY AT PEOPLE, ANIMALS, ELECTRICAL EQUIPMENT OR AT THE OWN HYDRO WASHER;**  
*EL CHORRO DE ALTA PRESIÓN PUEDE SER PELIGROSO CUANDO SE UTILIZA INCORRECTAMENTE. EL CHORRO NO DEBE SER DIRECCIONADO DIRECTAMENTE EN PERSONAS, ANIMALES, EQUIPOS ELÉCTRICOS O PARA LA PROPIA LAVADORA;*  
*O JATO DE ALTA PRESSÃO PODE SER PERIGOSO QUANDO UTILIZADO INCORRETAMENTE. O JATO NÃO DEVE SER DIRECCIONADO DIRETAMENTE EM PESSOAS, ANIMAIS, EQUIPAMENTOS ELÉTRICOS OU PARA A PRÓPRIA LAVADORA;*

**WARNING / ATENCION / ATENÇÃO**

**HIGH PRESSURE CLEANERS SHOULD NOT BE USED BY CHILDREN OR UNTRAINED PERSONNEL.**

*LOS LIMPIADORES DE ALTA PRESIÓN NO DEBEN SER UTILIZADOS POR NIÑOS O PERSONAL SIN ENTRENAMIENTO.*

*LIMPADORES A ALTA PRESSÃO NÃO DEVEM SER USADOS POR CRIANÇAS OU PESSOAL NÃO TREINADO.*





**CARES WHEN OPERATING YOUR HIGH PRESSURE WASHER / CUIDADOS AL OPERAR SU LAVADORA DE ALTA PRESION / CUIDADOS AO OPERAR SUA LAVADORA DE ALTA PRESSÃO - II**

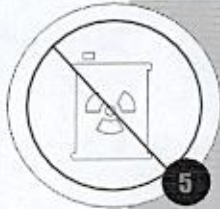

**DO NOT USE CHEMICAL, FLAMMABLE OR ANY OTHER UNSUITABLE PRODUCT IN THE DETERGENT CONTAINER;**

*NO UTILICE PRODUCTOS QUÍMICOS, INFLAMABLES O CUALQUIER OTRO INAPROPIADO EN EL CONTENEDOR DE DETERGENTE;*

*NÃO UTILIZE PRODUTOS QUÍMICOS, INFLAMÁVEIS OU QUALQUER OUTRO PRODUTO INADEQUADO NO RECIPIENTE DE DETERGENTE;*

**BE CAREFUL OF THE HIGH-PRESSURE HOSE (DO NOT STEP, FOLD OR RUN THE CAR OVER THE HOSE);**

*TENGA CUIDADO CON LA MANGUERA DE ALTA PRESIÓN (NO PISE, DOBLE O PASE CON EL CARRO SOBRE LA MANGUERA);*

*TENHA CUIDADO COM A MANGUEIRA DE ALTA PRESSÃO (NÃO PISE, DOBRE OU PASSE COM O CARRO SOBRE A MANGUEIRA);*



**DO NOT CHANGE OPERATING PERFORMANCE DIAMETERS OR MECHANISMS;**

*NO ALTERE LOS DIÁMETROS O MECANISMOS DE RENDIMIENTO OPERACIONAL;*

*NÃO ALTERE OS DIÁMETROS OU MECANISMOS DE DESEMPENHO OPERACIONAL;*

**NEVER OPERATE THE PRODUCT BY PRESSING THE TRIGGER, TRY TO KEEP THE TRIGGER ON CONTINUOUSLY. REPEATEDLY DEPRESSING THE THROTTLE TRIGGER CAN CAUSE COMPONENTS AND CONNECTIONS TO BE CONSTANTLY UNDER PRESSURE;**

*NUNCA OPERE EL PRODUCTO PULSANDO EL GATILLO, PROCURE MANTENER EL GATILLO ACCIONADO DE FORMA CONTINUA. PULSAR REPETIDAMENTE EL GATILLO DEL ACELERADOR PUEDE CAUSAR FALLOS EN LOS COMPONENTES Y CONEXIONES QUE ESTARÁN CONSTANTEMENTE BAJO PRESIÓN;*

*NUNCA OPERE O PRODUTO PULSANDO O GATILHO, PROCURE MANTER O GATILHO ACCIONADO DE FORMA CONTÍNUA. PULSAR REPETIDAMENTE O GATILHO DO ACELERADOR PODE CAUSAR FALHA NOS COMPONENTES E CONEXÕES QUE ESTARÃO CONSTANTEMENTE SOB PRESSÃO;*



**NEVER LEAVE THE CONNECTED EQUIPMENT UNATTENDED;**

*NUNCA ABANDONE EL EQUIPO CONECTADO;*

*NUNCA ABANDONE O EQUIPAMENTO LIGADO;*

**WARNING / ATENCION / ATENÇÃO**

**DO NOT AIM THE JET AT YOURSELF OR OTHERS TO CLEAN CLOTHES OR SHOES**

*NO DIRIJA EL CHORRO A USTED NI A OTROS PARA LIMPIAR ROPA O ZAPATOS*

*NÃO DIRECIONE O JATO CONTRA SI MESMO OU OUTROS PARA LIMPAR ROUPAS OU CALÇADOS*



**CARES WHEN OPERATING YOUR HIGH PRESSURE WASHER / CUIDADOS AL OPERAR SU LAVADORA DE ALTA PRESION / CUIDADOS AO OPERAR SUA LAVADORA DE ALTA PRESSÃO - III**

**BE SURE TO HOLD THE GUN FIRMLY WITH YOUR HANDS, AS TRIGGERING WILL TRIGGER HIGH PRESSURE ON THE TIP OF THE GUN;**  
**ASEGÚRESE DE SUJETAR LA PISTOLA FIRMEMENTE CON LAS MANOS, PUES AL ACCIONAR EL GATILLO, SE EJERCER ALTA PRESIÓN EN LA PUNTA DE LA LANZA;**  
**CERTIFIQUE-SE DE SEGURAR A PISTOLA FIRMEMENTE COM AS MÃOS, POIS AO ACIONAR O GATILHO, SERÁ EXERCIDO ALTA PRESSÃO NA PONTA DA LANÇA;**

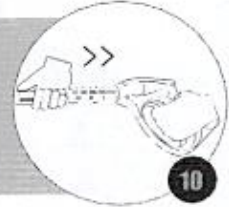

**DO NOT OPERATE THE EQUIPMENT DRY, MAKE SURE THAT WATER IS ENTERING THE HIGH PRESSURE PUMP INLET. CONNECTING THE EQUIPMENT WITHOUT WATER WILL BURN THE PUMP;**  
**NO OPERE EL EQUIPO EN SECO, ASEGÚRESE DE QUE ESTÁ LLEGANDO AGUA LA ENTRADA DE LA BOMBA DE ALTA PRESIÓN. CONECTAR EL EQUIPO SIN AGUA QUEMARÁ LA BOMBA;**  
**NÃO OPERE O EQUIPAMENTO A SECO, CERTIFIQUE-SE QUE ESTÁ CHEGANDO ÁGUA NA ENTRADA DA BOMBA DE ALTA PRESSÃO. LIGAR O EQUIPAMENTO SEM ÁGUA QUEIMARÁ A BOMBA;**

**NEVER MODIFY THE WASHER, EG CONNECTORS, NOZZLES, HOSES, PUMP OR MOTOR. IN CASE OF DOUBTS ALWAYS CONSULT AUTHORIZED TECHNICAL ASSISTANCE;**  
**NUNCA HAGA CAMBIOS EN LA LAVADORA, POR EJEMPLO: CONECTORES, BOQUILLAS, MANGUERAS, BOMBA O MOTOR. EN CASO DE DUDA, BUSQUE SIEMPRE UNA ASISTENCIA TÉCNICA AUTORIZADA;**  
**NUNCA FAÇA MODIFICAÇÕES NA LAVADORA, EXEMPLO: CONECTORES, BICOS, MANGUEIRAS, BOMBA OU MOTOR. EM CASO DE DÚVIDAS PROCURE SEMPRE UMA ASSISTÊNCIA TÉCNICA AUTORIZADA;**



**ALWAYS USE TOYAMA ORIGINAL PARTS;**  
**UTILICE SIEMPRE PIEZAS ORIGINALES TOYAMA;**  
**UTILIZE SEMPRE PEÇAS ORIGINAIS TOYAMA;**

**WARNING / ATENCION / ATENÇÃO**

**HIGH PRESSURE JETS CAN BE DANGEROUS IF SUBJECT TO MISUSE. THE JET MUST NOT BE DIRECTED AT PEOPLE, LIVE ELECTRICAL EQUIPMENT OR THE MACHINE ITSELF. DO NOT USE MACHINE WITHIN REACH OF PERSONS UNLESS THEY WEAR PROTECTIVE CLOTHING.**

**LOS CHORROS DE ALTA PRESIÓN PUEDEN SER PELIGROSOS SI SE UTILIZAN DE MANERA INCORRECTA. EL CHORRO NO DEBE DIRIGIRSE A LAS PERSONAS, A LOS EQUIPOS ELÉCTRICOS ACTIVOS NI A LA MÁQUINA PROPIA. NO UTILICE LA MÁQUINA AL ALCANCE DE PERSONAS A MENOS QUE UTILICEN ROPA DE PROTECCIÓN.**

**JATOS DE ALTA PRESSÃO PODEM SER PERIGOSOS SE SUBMETIDOS A MAU USO. O JATO NÃO DEVE SER DIRECIONADO A PESSOAS, EQUIPAMENTO ELÉTRICO VIVO OU À PRÓPRIA MÁQUINA. NÃO USE A MÁQUINA DENTRO DO ALCANCE DE PESSOAS A MENOS QUE ELAS USEM ROUPAS PROTETIVAS.**



**CARES WHEN OPERATING YOUR HIGH PRESSURE WASHER / CUIDADOS AL OPERAR SU LAVADORA DE ALTA PRESION / CUIDADOS AO OPERAR SUA LAVADORA DE ALTA PRESSÃO - IV**



**NEVER EXPOSE THE EQUIPMENT TO RAIN OR SPLASHING;**  
*NUNCA EXPONGA EL EQUIPO A LA LLUVIA O SALPICADURAS;*  
 NUNCA EXPONHA O EQUIPAMENTO A CHUVA OU RESPINGOS;

**FULLY STRETCH THE HOSE TO ENSURE THAT IT IS UNCLOGGED AND FREE OF BENDING;**  
*ESTIRE COMPLETAMENTE LA MANGUERA PARA ASEGURAR QUE LA MISMA ESTÉ CLARA Y SIN PLIEGUES;*  
 ESTIQUE TOTALMENTE A MANGUEIRA PARA GARANTIR QUE A MESMA ESTEJA DESOBSTRUÍDA E SEM DOBRAS;

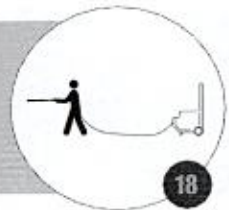

**IN CASE OF AN ACCIDENT IN CONTACT WITH DETERGENTS IN THE EYE, IT IS INDICATED THAT YOU WASH YOUR HANDS AND RINSE YOUR EYES WITH ABUNDANCE CLEAN WATER, NEVER USE THE EQUIPMENT FOR THIS PURPOSE. TURN OFF THE MACHINE TO AVOID ADDITIONAL RISKS AND SEEK A SPECIALIZED MEDICAL ATTENTION;**

*EN CASO DE ACCIDENTE EN CONTACTO CON DETERGENTES EN EL OJO, SE INDICA QUE SE LAVE LAS MANOS Y ENJUAGUE LOS OJOS CON ABUNDANTE AGUA LIMPIA, NUNCA UTILICE EL EQUIPO PARA ESTE FIN. APAGUE LA MÁQUINA PARA EVITAR RIESGOS ADICIONALES Y BUSQUE ATENCIÓN MÉDICA ESPECIALIZADA;*

EM CASO DE ACIDENTE NO CONTATO COM DETERGENTES NOS OLHOS, É INDICADO QUE SE LAVE AS MÃOS E ENXÁGUE OS OLHOS COM ÁGUA LIMPA EM ABUNDÂNCIA, NUNCA FAÇA USO DO EQUIPAMENTO PARA ESTA FINALIDADE. DESLIGUE A MÁQUINA PARA EVITAR MAIORES RISCOS E PROCURE UM ATENDIMENTO MÉDICO ESPECIALIZADO.

**WARNING / ATENCION / ATENÇÃO**



**INSPECTION BEFORE OPERATING / INSPECCIÓN ANTES DEL FUNCIONAMIENTO /  
INSPEÇÃO ANTES DO FUNCIONAMENTO**

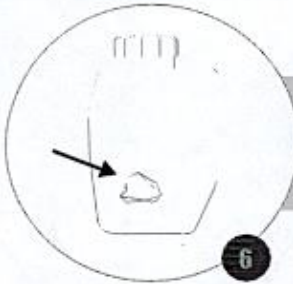

**CHECK FOR SIGNS OF MALFUNCTION;  
VERIFIQUE SI EXISTEN SEÑALES DE DAÑOS;  
VERIFIQUE SE EXISTEM SINAIS DE AVARIAS;**

**VERIFY TIGHTNESS OF NUTS AND BOLTS;  
VERIFIQUE EL APRIETO DE LAS TUERCAS Y TORNILLOS;  
VERIFIQUE O APERTO DE PORCAS E PARAFUSOS;**



**CHECK THE CORRECT FIT OF COVERS AND OTHER COMPONENTS;  
VERIFIQUE EL ENCAJE CORRECTO DE CARCAZAS Y TAPAS;  
VERIFIQUE O ENCAIXE CORRETO DE CARÇAÇAS E TAMPAS;**

**CHECK THE CLEANING OF THE NOZZLES;  
REVISE LA LIMPIEZA DE LAS BOQUILLAS;  
VERIFIQUE A LIMPEZA DOS BICOS;**

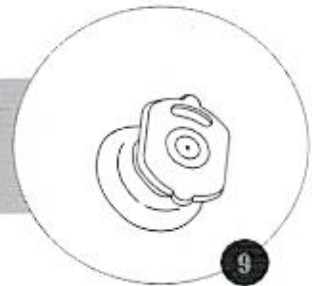

**WARNING / ATENCION / ATENÇÃO**

**PREVENTIVE MAINTENANCE ENSURES PERFECT OPERATION AND LONGER LIFE TO THE ENGINE. WARNING! HIGH PRESSURE HOSES, CONNECTIONS AND COUPLINGS ARE IMPORTANT FOR MACHINE SAFETY. USE ONLY HOSE, CONNECTIONS AND COUPLINGS RECOMMENDED BY THE MANUFACTURER.**

**EL MANTENIMIENTO PREVENTIVO GARANTIZA EL PERFECTO FUNCIONAMIENTO Y MAYOR VIDA ÚTIL DEL MOTOR. ¡ADVERTENCIA! LAS MANGUERAS DE ALTA PRESIÓN, LAS CONEXIONES Y LOS ACOPLAMIENTOS SON IMPORTANTES PARA LA SEGURIDAD DE LA MÁQUINA. UTILICE ÚNICAMENTE MANGUERAS, CONEXIONES Y ACOPLAMIENTOS RECOMENDADOS POR EL FABRICANTE.**

**A MANUTENÇÃO PREVENTIVA GARANTE O PERFEITO FUNCIONAMENTO E MAIOR VIDA ÚTIL DO MOTOR. AVISO! MANGUEIRAS DE ALTA PRESSÃO, CONEXÕES E ACOPLAMENTOS SÃO IMPORTANTES PARA A SEGURANÇA DA MÁQUINA. USE SOMENTE MANGUEIRAS, CONEXÕES E ACOPLAMENTOS RECOMENDADOS PELO FABRICANTE.**



## MOUNTING THE HOSE AND THE GUN / MONTANDO LA MANGUERA Y LA LANZA / MONTANDO A MANGUEIRA E A LANÇA



**CONNECT THE HIGH PRESSURE HOSE TO THE WASHER'S WATER OUTLET;**  
**CONECTE LA MANGUERA DE ALTA PRESIÓN A LA SALIDA DE AGUA DE LA LAVADORA;**  
**CONECTE A MANGUEIRA DE ALTA PRESSÃO À SAÍDA DE ÁGUA DA LAVADORA;**

1

**CONNECT SPRAY GUN TO HIGH PRESSURE HOSE;**  
**CONECTE LA PISTOLA ROCIADORA A LA MANGUERA DE ALTA PRESIÓN;**  
**CONECTE A PISTOLA DE PULVERIZAÇÃO À MANGUEIRA DE ALTA PRESSÃO;**

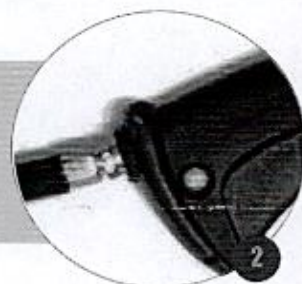

2

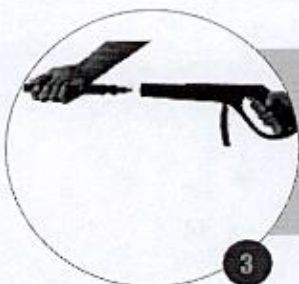

**CONNECT THE LANCE TO THE PISTOL, FORMING THE COMPLETE BOOM;**  
**CONECTAR LA LANZA A LA PISTOLA, FORMAN LA PLUMA COMPLETA;**  
**CONECTE A LANÇA NA PISTOLA, FORMANDO A LANÇA COMPLETA;**

3

### WARNING / ATENCION / ATENÇÃO

**INCORRECTLY ATTACHED HOSE MAY ESCAPE UNDER PRESSURE AND CAUSE ACCIDENTS / ALWAYS PULL IN THE OPPOSITE DIRECTION TO ENSURE CORRECT FIT / MAKE SURE THE HOSE IS CLEAR BEFORE USING THE WASHER.**

**LA MANGUERA CON FIJACIÓN INCORRECTA PUEDE ESCAPAR BAJO PRESIÓN Y CAUSAR ACCIDENTES / SIEMPRE TIRE EN SENTIDO OPUESTO PARA GARANTIZAR EL CORRECTO ENCAJE / ASEGÚRESE DE QUE LA MANGUERA ESTÉ LIMPIA ANTES DE UTILIZAR LA LAVADORA.**

**A MANGUEIRA COM FIXAÇÃO INCORRETA PODE ESCAPAR SOB PRESSÃO E CAUSAR ACCIDENTES / SEMPRE PUXE EM SENTIDO OPOSTO PARA GARANTIR O CORRETO ENCAIXE / CERTIFIQUE-SE QUE A MANGUEIRA ESTÁ DESOBS-  
TRUÍDA ANTES DO USO DA LAVADORA.**



**CONNECTING THE WATER SUPPLY / CONECTANDO LA FUENTE DE AGUA / CONECTANDO O FORNECIMENTO DE ÁGUA**

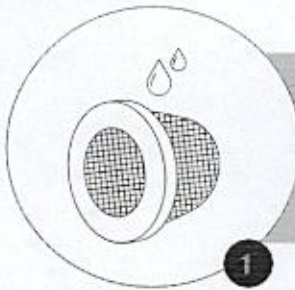

**MAKE SURE THAT THE WATER INLET FILTER IN THE PUMP IS FREE OF DIRT AND OBSTRUCTIONS (IF EQUIPPED);**  
**ASEGÚRESE DE QUE EL FILTRO DE ENTRADA DE AGUA EN LA BOMBA ESTÁ LIBRE DE SUCIEDADES Y OBSTRUCCIONES (SI ESTÁ EQUIPADO);**  
**CERTIFIQUE-SE QUE O FILTRO DE ENTRADA DE ÁGUA NA BOMBA ESTÁ LIVRE DE SUJEIRAS E OBSTRUÇÕES (SE QUIPADO);**

**THREAD THE CONNECTOR INTO THE WASHING MACHINE;**  
**ENROSCA EL CONECTOR EN LA LAVADORA;**  
**ROSQUEIE O CONECTOR NA ENTRADA DA LAVADORA;**



**CONNECT THE HOSE WITH THE ADAPTER TO THE INPUT CONNECTOR OF THE WASHER;**  
**CONECTAR LA MANGUERA CON EL ADAPTADOR AL CONECTOR DE ENTRADA DE LA LAVADORA;**  
**CONECTE A MANGUEIRA COM O ADAPTADOR NO CONECTOR DE ENTRADA DA LAVADORA;**

**WARNING / ATENCION / ATENÇÃO**

**THE DIRTY FILTER WILL DECREASE THE WATER FLOW AND MAY CAUSE DAMAGE TO THE PUMP / ENSURE THAT THE HOSE IS FREE OF DIRT AND MATERIAL THAT MAY CLOG THE FILTER. NEVER TURN OFF THE WATER SUPPLY WHILE THE ENGINE IS RUNNING. THIS WILL CAUSE THE PRESSURE PUMP TO OVERHEAT RESULTING IN INTERNAL DAMAGE / THE WASHER REQUIRES A FEED OF 10 L / MIN (LITERS PER MINUTE) TO OPERATE UNDER NORMAL CONDITIONS / THE WASHER IS DESIGNED TO OPERATE WITH CLEAN WATER ONLY.**

**EL FILTRO SUCIO DISMINUIRÁ EL FLUJO DE AGUA Y PUEDE CAUSAR DAÑOS EN LA BOMBA / ASEGÚRESE DE QUE LA MANGUERA ESTÁ LIBRE DE SUCIEDADES Y MATERIALES QUE PUEDAN OBSTRUIR EL FILTRO / NUNCA APAGUE EL SUMINISTRO DE AGUA CON EL MOTOR EN FUNCIONAMIENTO. ESTO CAUSARÁ UN SOBRECALENTAMIENTO DE LA BOMBA DE PRESIÓN, RESULTANDO EN DAÑOS INTERNOS / LA LAVADORA NECESITA UNA ALIMENTACIÓN DE 10 L / MIN (LITROS POR MINUTO) PARA OPERAR EN CONDICIONES NORMALES / LA LAVADORA ESTÁ DISEÑADA PARA FUNCIONAR ÚNICAMENTE CON AGUA LIMPIA.**

**O FILTRO SUJO DIMINUIRÁ A VAZÃO DE ÁGUA E PODERÁ CAUSAR DANOS NA BOMBA / CERTIFIQUE-SE QUE A MANGUEIRA ESTÁ LIVRE DE SUJEIRAS E MATERIAIS QUE POSSAM ENTUPIR O FILTRO / NUNCA DESLIGUE O ABASTECIMENTO DE ÁGUA COM O MOTOR EM FUNCIONAMENTO, ISSO CAUSARÁ UM SUPERAQUECIMENTO DA BOMBA DE PRESSÃO RESULTANDO EM DANOS INTERNOS / A LAVADORA NECESSITA DE UMA ALIMENTAÇÃO DE 10 L/MIN (LITROS POR MINUTO) PARA OPERAR EM CONDIÇÕES NORMAIS / A LAVADORA FOI PROJETADA PARA FUNCIONAR SOMENTE COM ÁGUA LIMPA.**



**CONNECTING THE WATER SUPPLY / CONECTANDO LA FUENTE DE AGUA / CONECTANDO O FORNECIMENTO DE ÁGUA**

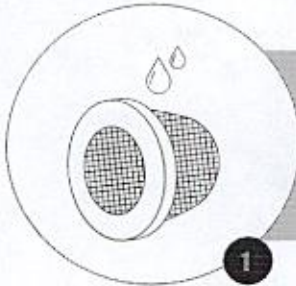

**MAKE SURE THAT THE WATER INLET FILTER IN THE PUMP IS FREE OF DIRT AND OBSTRUCTIONS (IF EQUIPPED);**  
**ASEGÚRESE DE QUE EL FILTRO DE ENTRADA DE AGUA EN LA BOMBA ESTÁ LIBRE DE SUCIEDADES Y OBSTRUCCIONES (SI ESTÁ EQUIPADO);**  
**CERTIFIQUE-SE QUE O FILTRO DE ENTRADA DE ÁGUA NA BOMBA ESTÁ LIVRE DE SUJEIRAS E OBSTRUÇÕES (SE QUIPADO);**

**THREAD THE CONNECTOR INTO THE WASHING MACHINE;**  
**ENROSCA EL CONECTOR EN LA LAVADORA;**  
**ROSQUEIE O CONECTOR NA ENTRADA DA LAVADORA;**

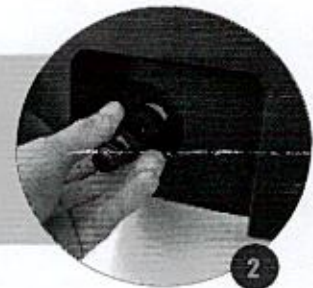

**CONNECT THE HOSE WITH THE ADAPTER TO THE INPUT CONNECTOR OF THE WASHER;**  
**CONECTAR LA MANGUERA CON EL ADAPTADOR AL CONECTOR DE ENTRADA DE LA LAVADORA;**  
**CONECTE A MANGUEIRA COM O ADAPTADOR NO CONECTOR DE ENTRADA DA LAVADORA;**

**WARNING / ATENCION / ATENÇÃO**

**THE DIRTY FILTER WILL DECREASE THE WATER FLOW AND MAY CAUSE DAMAGE TO THE PUMP / ENSURE THAT THE HOSE IS FREE OF DIRT AND MATERIAL THAT MAY CLOG THE FILTER. NEVER TURN OFF THE WATER SUPPLY WHILE THE ENGINE IS RUNNING. THIS WILL CAUSE THE PRESSURE PUMP TO OVERHEAT RESULTING IN INTERNAL DAMAGE / THE WASHER REQUIRES A FEED OF 10 L / MIN (LITERS PER MINUTE) TO OPERATE UNDER NORMAL CONDITIONS / THE WASHER IS DESIGNED TO OPERATE WITH CLEAN WATER ONLY.**

**EL FILTRO SUCIO DISMINUIRÁ EL FLUJO DE AGUA Y PUEDE CAUSAR DAÑOS EN LA BOMBA / ASEGÚRESE DE QUE LA MANGUERA ESTÁ LIBRE DE SUCIEDADES Y MATERIALES QUE PUEDAN OBSTRUIR EL FILTRO / NUNCA APAGUE EL SUMINISTRO DE AGUA CON EL MOTOR EN FUNCIONAMIENTO. ESTO CAUSARÁ UN SOBRECALENTAMIENTO DE LA BOMBA DE PRESIÓN, RESULTANDO EN DAÑOS INTERNOS / LA LAVADORA NECESITA UNA ALIMENTACIÓN DE 10 L / MIN (LITROS POR MINUTO) PARA OPERAR EN CONDICIONES NORMALES / LA LAVADORA ESTÁ DISEÑADA PARA FUNCIONAR ÚNICAMENTE CON AGUA LIMPIA.**

**O FILTRO SUJO DIMINUIRÁ A VAZÃO DE ÁGUA E PODERÁ CAUSAR DANOS NA BOMBA / CERTIFIQUE-SE QUE A MANGUEIRA ESTÁ LIVRE DE SUJEIRAS E MATERIAIS QUE POSSAM ENTUPIR O FILTRO / NUNCA DESLIGUE O ABASTECIMENTO DE ÁGUA COM O MOTOR EM FUNCIONAMENTO, ISSO CAUSARÁ UM SUPERAQUECIMENTO DA BOMBA DE PRESSÃO RESULTANDO EM DANOS INTERNOS / A LAVADORA NECESSITA DE UMA ALIMENTAÇÃO DE 10 L/MIN (LITROS POR MINUTO) PARA OPERAR EM CONDIÇÕES NORMAIS / A LAVADORA FOI PROJETADA PARA FUNCIONAR SOMENTE COM ÁGUA LIMPA.**



**PREPARING FOR USE / PREPARACIÓN PARA EL USO / PREPARANDO PARA USO**

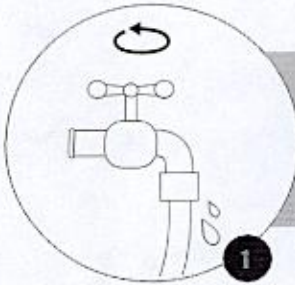

**SWITCH ON THE WATER SUPPLY;**  
**CONECTE EL SUMINISTRO DE AGUA;**  
**LIGUE O FORNECIMENTO DE ÁGUA;**

**WITH THE MACHINE OFF, HOLD THE TRIGGER PRESSED UNTIL A CONTINUOUS JET OF WATER COMES OUT;**  
**CON LA MÁQUINA APAGADA, MANTENGA PRESIONADO EL GATILLO HASTA QUE SALGA UN CHORRO CONTINUO DE AGUA;**  
**COM A MÁQUINA DESLIGADA SEGRE O GATILHO PRESSIONADO PARA RETIRAR O AR DO SISTEMA;**

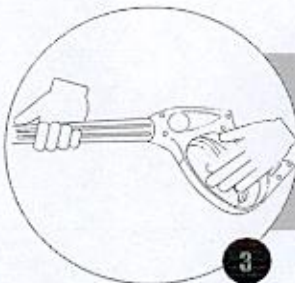
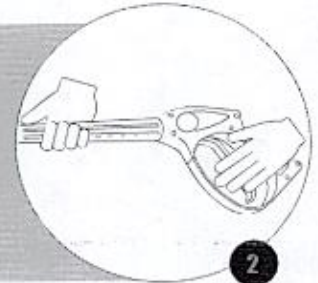

**RELEASE THE TRIGGER AND TURN ON THE MACHINE, IT IS READY TO USE;**  
**SUELTE EL GATILLO Y ENCIENDA LA MÁQUINA, ESTÁ LISTA PARA USAR;**  
**SOLTE O GATILHO E LIGUE A MÁQUINA, ESTÁ PRONTA PARA USO;**

**WARNING / ATENCION / ATENÇÃO**





**WASHING / LAVANDO / LAVANDO**

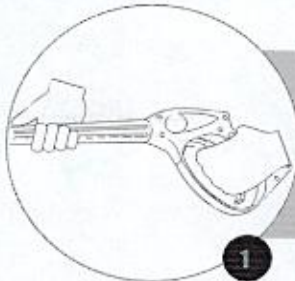

1

**HOLD THE SPRAY GUN FIRMLY;**  
*SOSTENGA FIRMEMENTE LA PISTOLA PULVERIZADORA;*  
 SEGURE FIRMEMENTE A PISTOLA DE PULVERIZAÇÃO;

**POINT THE NOZZLE IN A SAFE DIRECTION AND TIGHTEN THE SPRAY GUN TRIGGER TO ALLOW THE PUMP TO REMOVE AIR IN THE SYSTEM AND THEN REORIENT THE NOZZLE TO THE WORK SURFACE;**  
*APUNTE LA BOQUILLA HACIA UNA DIRECCIÓN SEGURA Y APRIETE EL GATILLO DE LA PISTOLA PULVERIZADORA PARA PERMITIR QUE LA BOMBA QUITA EL AIRE EN EL SISTEMA Y LUEGO REORIENTE EL PICO PARA SUPERFICIE DE TRABAJO;*  
 APONTE O BICO PARA UMA DIREÇÃO SEGURA E APERTE O GATILHO DA PISTOLA DE PULVERIZAÇÃO PARA PERMITIR QUE A BOMBA REMOVA O AR NO SISTEMA E ENTÃO REORIENTE O BICO PARA A SUPERFÍCIE DE TRABALHO;

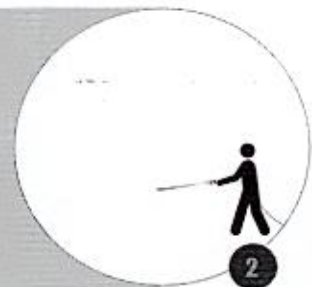

2



3

**WHEN FINISHED, RELEASE THE GUN TRIGGER TO STOP THE FLOW OF WATER;**  
*CUANDO TERMINE, SUELTE EL GATILLO DE LA PISTOLA PARA DETENER EL FLUJO DE AGUA;*  
 QUANDO TERMINAR, SOLTE O GATILHO DA PISTOLA PARA PARAR O FLUXO DE ÁGUA;

**WARNING / ATENCION / ATENÇÃO**

**FOR THE MOST EFFECTIVE CLEANING, KEEP THE SPRAY NOZZLE FROM 20 TO 60 CM FROM THE CLEANING SURFACE / NEVER TURN OFF THE WATER SUPPLY WHILE THE ENGINE IS RUNNING. THIS WILL CAUSE THE PRESSURE PUMP TO OVERHEAT RESULTING IN INTERNAL DAMAGE.**

*PARA LA LIMPIEZA MÁS EFICAZ, MANTENGA LA BOQUILLA DE PULVERIZACIÓN DE 20 A 60 CM DE DISTANCIA DE LA SUPERFICIE DE LIMPIEZA / NUNCA DESCONECTE EL SUMINISTRO DE AGUA CON EL MOTOR EN FUNCIONAMIENTO. ESTO CAUSARÁ UN SOBRECALENTAMIENTO DE LA BOMBA DE PRESIÓN, RESULTANDO EN DAÑOS INTERNOS.*

*PARA A LIMPEZA MAIS EFICAZ, MANTENHA O BICO DE PULVERIZAÇÃO DE 20 A 60 CM DE DISTÂNCIA DA SUPERFÍCIE DE LIMPEZA / NUNCA DESLIGUE O ABASTECIMENTO DE ÁGUA COM O MOTOR EM FUNCIONAMENTO. ISSO CAUSARÁ UM SUPERAQUECIMENTO DA BOMBA DE PRESSÃO RESULTANDO EM DANOS INTERNOS.*



**USING DETERGENT / UTILIZANDO DETERGENTE / APLICANDO DETERGENTE - I**



**PREPARE THE DETERGENT SOLUTION AS RECOMMENDED BY THE DETERGENT MANUFACTURER, AND PLACE IT IN AN ADEQUATE RECIPIENT;**  
**PREPARE LA SOLUCIÓN DE DETERGENTE SEGÚN LO RECOMENDADO POR EL FABRICANTE DEL DETERGENTE, Y COLOQUELA EN UN RECIPIENTE ADECUADO;**  
**PREPARE A SOLUÇÃO DE DETERGENTE CONFORME RECOMENDADO PELO FABRICANTE DE DETERGENTE, E A COLOQUE EM UM RECIPIENTE ADEQUADO;**

1

**PUT THE MIXTURE IN THE CONTAINER;**  
**PONGA LA MEZCLA EN EL RECIPIENTE;**  
**COLOQUE A MISTURA NO RECIPIENTE;**

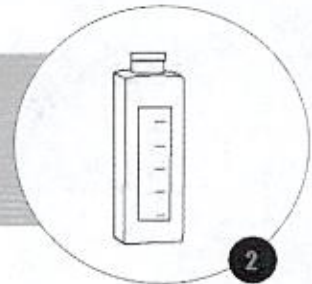

2

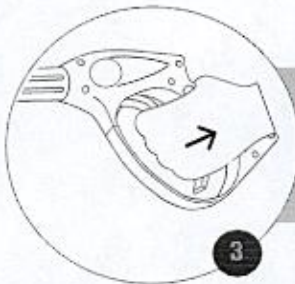

**UNLOCK THE TRIGGER AND TIGHTEN IT TO START APPLYING DETERGENT;**  
**DESBLOQUEE EL GATILLO Y APRIETE PARA INICIAR LA APLICACIÓN DE DETERGENTE;**  
**DESBLOQUEIE O GATILHO E O APERTE PARA INICIAR A APLICAÇÃO DE DETERGENTE;**

3

**TURN THE POINT OF THE LANCE SO THAT THE DETERGENT COMES OUT;**  
**GIRAR LA PUNTA DE LA LANZA PARA QUE SALGA EL DETERGENTE;**  
**GIRE A PONTA DA LANÇA PARA QUE SAIA O DETERGENTE;**

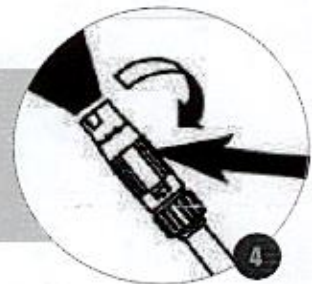

4

**WARNING / ATENCION / ATENÇÃO**

**USE ONLY SOAPS AND CHEMICALS DESIGNED FOR USE WITH PRESSURE WASHER / DO NOT USE BLEACH / DETERGENT FUNCTION ONLY WORKS WITH FAN LANCE.**

**UTILICE SÓLO JABONES Y PRODUCTOS QUÍMICOS DISEÑADOS PARA SU USO CON LAVADORAS DE PRESIÓN / NO UTILICE LOS BLANQUEADORES / LA FUNCIÓN DETERGENTE FUNCIONA SOLO CON LANZA VENTILADORA.**

**USE APENAS SABÕES E PRODUTOS QUÍMICOS PROJETADOS PARA USO COM LAVADORAS DE PRESSÃO / NÃO USE ALVEJANTES/ FUNÇÃO DETERGENTE FUNCIONA SOMENTE COM A LANÇA LEQUE.**



**USING DETERGENT / UTILIZANDO DETERGENTE / APLICANDO DETERGENTE - II**

**APPLYING ON DRY SURFACE, START AT THE BOTTOM OF THE AREA TO BE WASHED AND FOLLOW UP, USING LONG AND OVERLAPPING MOVEMENTS;**  
**APLICANDO EN SUPERFICIE SECA, INICIE EN LA PARTE INFERIOR DEL ÁREA A SER LAVADA Y SIGA HACIA ARRIBA, USANDO MOVIMIENTOS LARGOS Y SUPERPUESTOS;**

**APLICANDO EM SUPERFÍCIE SECA, INICIE NA PARTE INFERIOR DA ÁREA A SER LAVADA E SIGA PARA CIMA, USANDO MOVIMENTOS LONGOS E SOBREPOSTOS;**

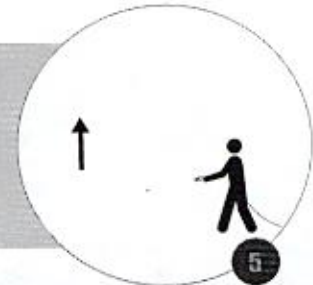

**LET THE DETERGENT "ACT" (TIME IS SPECIFIED BY THE DETERGENT MANUFACTURER) BEFORE WASHING AND RINSING;**

**DEJE EL DETERGENTE "ACTUAR" (EL TIEMPO ES ESPECIFICADO POR EL FABRICANTE DE DETERGENTE) ANTES DE LAVAR Y ENJUAGAR;**

**DEIXE O DETERGENTE "AGIR" (O TEMPO É ESPECIFICADO PELO FABRICANTE DE DETERGENTE) ANTES DE LAVAR E ENXAGUAR;**



**APPLY AS NEEDED TO PREVENT SURFACE FROM DRYING;**  
**APLIQUE SEGÚN SEA NECESARIO PARA EVITAR QUE LA SUPERFICIE SE SEQUE;**  
**APLIQUE CONFORME NECESSÁRIO PARA EVITAR QUE A SUPERFÍCIE SEQUE;**

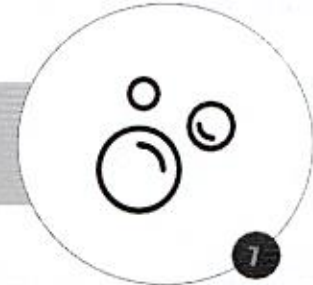

**DO NOT ALLOW THE DETERGENT WILL DRY ON THE SURFACE (PREVENTS DAMAGE);**

**NO PERMITA QUE EL DETERGENTE SEQUE EN LA SUPERFICIE (EVITA LA ESTRAGA);**  
**NÃO PERMITA QUE O DETERGENTE SEQUE NA SUPERFÍCIE (EVITANDO ESTRAGOS);**

**WARNING / ATENCION / ATENÇÃO**

**DO NOT ALLOW THE DETERGENT TO DRY ON THE SURFACE, IT MAY DAMAGE THE AREA THAT HAS BEEN APPLIED, IF NECESSARY CONTINUE TO REAPPLY UNTIL THE TIME NEEDED FOR CLEANING / WETTING THE SURFACE FIRST IS NOT RECOMMENDED AS IT DILUTES THE DETERGENT AND REDUCES ITS CLEANING ABILITY. THIS MACHINE IS DESIGNED FOR USE WITH THE CLEANING AGENT PROVIDED OR RECOMMENDED BY THE MANUFACTURER. USE OF OTHER CLEANING AGENTS OR CHEMICALS MAY ADVERSELY AFFECT MACHINE SAFETY.**

**NO PERMITA QUE EL DETERGENTE SE SEQUE EN LA SUPERFICIE, PUEDE DAÑAR EL ÁREA QUE SE APLICÓ, SI ES NECESARIO CONTINUAR REAPLICANDO HASTA ALCANZAR EL TIEMPO NECESARIO PARA LA LIMPIEZA / MOJAR LA SUPERFICIE PRIMERO NO ES RECOMENDADO, YA QUE DILUYE EL DETERGENTE Y REDUCE SU CAPACIDAD DE LIMPIEZA. ESTA MÁQUINA ESTÁ DISEÑADA PARA UTILIZARSE CON EL AGENTE DE LIMPIEZA SUMINISTRADO O RECOMENDADO POR EL FABRICANTE. EL USO DE OTROS AGENTES DE LIMPIEZA O QUÍMICOS PUEDE AFECTAR ADVERSAMENTE LA SEGURIDAD DE LA MÁQUINA.**

**NÃO PERMITA QUE O DETERGENTE SEQUE NA SUPERFÍCIE, PODE DANIFICAR A ÁREA QUE FOI APLICADO, SE NECESSÁRIO CONTINUE REAPLICANDO ATÉ ATINGIR O TEMPO NECESSÁRIO PARA A LIMPEZA / MOLHAR A SUPERFÍCIE PRIMEIRO NÃO É RECOMENDADO, POIS DILUI O DETERGENTE E REDUZ SUA CAPACIDADE DE LIMPEZA. ESTA MÁQUINA FOI PROJETADA PARA USO COM O AGENTE DE LIMPEZA FORNECIDO OU RECOMENDADO PELO FABRICANTE. O USO DE OUTROS AGENTES DE LIMPEZA OU PRODUTOS QUÍMICOS PODE ADVERSAMENTE AFETAR A SEGURANÇA DA MÁQUINA.**



**RINSE / ENJUAGAR / ENXÁGUE**

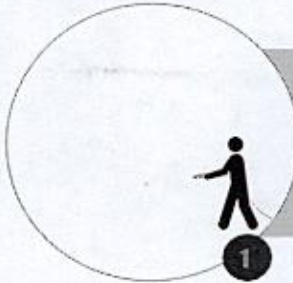

**KEEP THE PISTOL AT A SAFE DISTANCE FROM THE AREA IN WHICH YOU PLAN TO CLEAN;**  
**MANTENGA LA PISTOLA A UNA DISTANCIA SEGURA DEL ÁREA EN LA QUE PLANEA LIMPIAR;**  
**MANTENHA A PISTOLA A UMA DISTÂNCIA SEGURA DA ÁREA EM QUE PLANEJA LIMPAR;**

**APPLY THE HIGH-PRESSURE JET INTO A SMALL AREA, AND THEN MAKE SURE THE SURFACE IS DAMAGED. IF NO DAMAGE IS FOUND, CONTINUE CLEANING;**  
**APLIQUE EL CHORRO DE ALTA PRESIÓN EN UN ÁREA PEQUEÑA Y, A CONTINUACIÓN, COMPRUEBE QUE LA SUPERFICIE ESTÁ DAÑADA. SI NO SE ENCUENTRA NINGÚN DAÑO, CONTINÚE CON LA LIMPIEZA;**  
**APLIQUE O JATO DE ALTA PRESSÃO EM UMA ÁREA PEQUENA E, EM SEGUIDA, VERIFIQUE SE A SUPERFÍCIE ESTÁ DANIFICADA. SE NENHUM DANO FOR ENCONTRADO, PROSSIGA COM A LIMPEZA;**

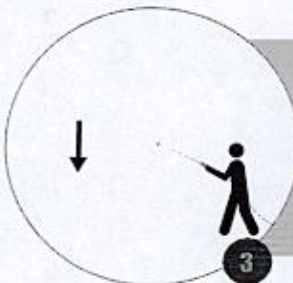

**START AT THE TOP OF THE AREA TO BE RINSED, PERFORMING THE SAME OVERLAPPING MOVEMENTS USED TO WASH AND APPLY DETERGENT;**  
**INICIE EN LA PARTE SUPERIOR DEL ÁREA A ENJUAGARSE, REALIZANDO LOS MIS- MOS MOVIMIENTOS SOBREPUESTOS UTILIZADOS PARA LAVAR Y APLICAR DETER- GENTE;**  
**INICIE NO TOPO DA ÁREA A SER ENXAGUADA, REALIZANDO OS MESMOS MOVI- MENTOS SOBREPSTOS UTILIZADOS PARA LAVAR E APLICAR DETERGENTE;**

**WARNING / ATENCION / ATENÇÃO**

**KEEP SAFE DISTANCE TO AVOID DAMAGING THE RINSING SURFACE / THE PRESSURE OF THE EXPELLED WATER CAN CAUSE DAMAGE TO SURFACES, ALWAYS CHECK BEFORE WORKING.**

**MANTENGA LA DISTANCIA SEGURA PARA NO DAÑAR LA SUPERFICIE DE ENJUAGUE / LA PRESIÓN DEL AGUA EXPELIDA PUEDE CAUSAR AVERÍAS EN SUPERFICIES, SIEMPRE VERIFIQUE ANTES DE TRABAJAR.**

**MANTENHA DISTÂNCIA SEGURA PARA NÃO CAUSAR DANOS NA SUPERFÍCIE DE ENXAGUE / A PRESSÃO DA ÁGUA EXPELIDA PODE CAUSAR AVARIAS EM SUPERFÍCIES, SEMPRE VERIFIQUE ANTES DE TRABALHAR.**

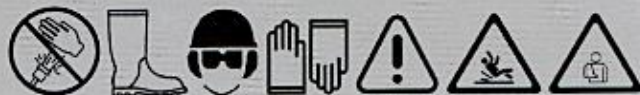

**CLEANING THE DETERGENT TANK / LIMPIANDO EL TANQUE DE DETERGENTE / LIMPANDO O RESERVATÓRIO DE DETERGENTE**

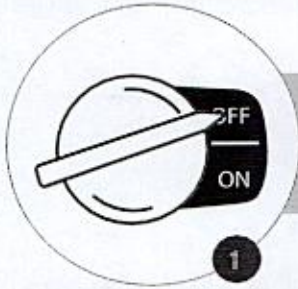

**TURN OFF THE ENGINE;**  
*APAGUE EL MOTOR;*  
 DESLIGUE O MOTOR;

1

**FILL THE DETERGENT DISPENSER WITH CLEAN WATER;**  
*COMPLETE EL TANQUE DE DETERGENTE CON AGUA LIMPIA;*  
 COMPLETE O RESERVATÓRIO DE DETERGENTE COM ÁGUA LIMPA;



2

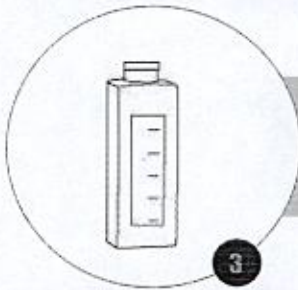

**CLOSE THE RESERVOIR COVER;**  
*CIERRE LA TAPA DEL DEPÓSITO;*  
 FECHER A TAMPA DO RESERVATÓRIO;

3

**START THE ENGINE;**  
*CIERRE LA TAPA DEL DEPÓSITO;*  
 LIGUE O MOTOR;

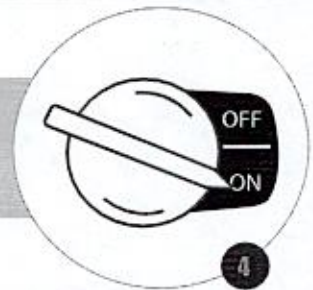

4

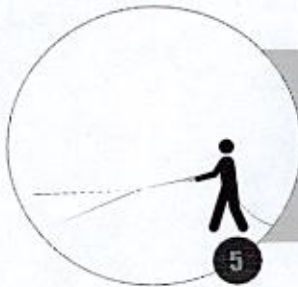

**AIM THE GUN IN A SAFE DIRECTION AND PRESS THE TRIGGER UNTIL ALL THE WATER IS EXPELLED AND THE SYSTEM IS CLEAN;**  
*APUNTE LA PISTOLA EN UNA DIRECCIÓN SEGURA Y ACCIONE EL GATILLO HASTA QUE TODA EL AGUA SEA EXPULSADA Y EL SISTEMA ESTÉ LIMPIO;*  
 APONTE A PISTOLA EM UMA DIREÇÃO SEGURA E ACIONE O GATILHO ATÉ QUE TODO A ÁGUA SEJA EXPELIDA E O SISTEMA ESTEJA LIMPO;

5

**WARNING / ATENCION / ATENÇÃO**

**LEAVING CHEMICALS AND CLEANING SOLUTIONS INSIDE THE PRESSURE PUMP CAN DAMAGE IT. DAMAGE FROM SOAP, CHEMICALS AND CLEANING SOLUTIONS LEFT INSIDE THE PUMP MAY VOID THE WARRANTY.**

*DEJAR PRODUCTOS QUÍMICOS Y SOLUCIONES DE LIMPIEZA DENTRO DE LA BOMBA DE PRESIÓN PUEDE DAÑARLA. LOS DAÑOS GENERADOS POR JABONES, PRODUCTOS QUÍMICOS Y SOLUCIONES DE LIMPIEZA DEJADOS DENTRO DE LA BOMBA PUEDEN ANULAR LA GARANTÍA.*

*DEIXAR PRODUTOS QUÍMICOS E SOLUÇÕES DE LIMPEZA DENTRO DA BOMBA DE PRESSÃO PODERÁ DANIFICÁ-LA. OS DANOS GERADOS POR SABÕES, PRODUTOS QUÍMICOS E SOLUÇÕES DE LIMPEZA DEIXADOS DENTRO DA BOMBA PODEM ANULAR A GARANTIA.*



**CLEANING AND STORING / LIMPANDO Y ARMAZENANDO / LIMPANDO E ARMAZENANDO**



**TURN OFF THE MACHINE AND CLOSE THE WATER SUPPLY;**  
**APAGUE LA MÁQUINA Y CIERRE EL SUMINISTRO DE AGUA;**  
**DESLIGUE A MÁQUINA E FECH E FORNECIMENTO DE ÁGUA;**

**PRESS THE TRIGGER TO DRAIN THE REMAINING WATER FROM THE SYSTEM;**  
**PRESIONE EL GATILLO PARA DRENAR EL AGUA RESTANTE DEL SISTEMA;**  
**APELTE O GATILHO PARA TIRAR A ÁGUA RESTANTE DO SISTEMA;**

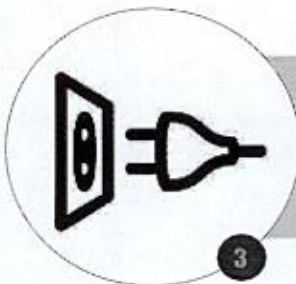
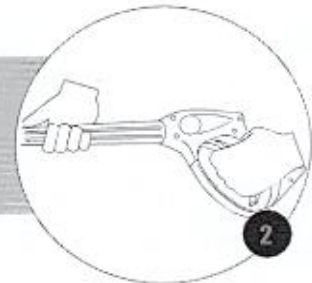

**DISCONNECT THE PLUG FROM THE ELECTRICAL OUTLET;**  
**DESCONECTE EL ENCHUFE DE LA TOMA ELÉCTRICA;**  
**DESCONECTE O PLUG DA TOMADA ELÉTRICA;**

**DISCONNECT ALL HOSES;**  
**DESCONECTE TODAS LAS MANGUERAS;**  
**DESCONECTE TODAS AS MANGUEIRAS;**



**WARNING / ATENCION / ATENÇÃO**

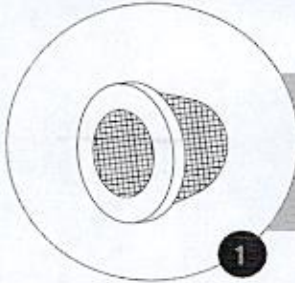

**CLEANING AND STORING / LIMPANDO Y ARMAZENANDO / LIMPANDO E ARMAZENANDO**

**MAKE SURE THE INLET FILTER AND EJECTOR NOZZLE ARE CLEAN;**  
**ASEGÚRESE DE QUE EL FILTRO DE ENTRADA Y LA BOQUILLA EJECTOR ESTÉN LIMPIOS;**  
**VERIFIQUE SE O FILTRO DA ENTRADA E O BICO EJETOR ESTÃO LIMPOS;**

**MAKE SURE THE INLET FILTER AND INJECTOR NOZZLE ARE CLEAN;**  
**ASEGÚRESE DE QUE EL FILTRO DE ENTRADA Y LA BOQUILLA EJECTOR ESTÉN LIMPIOS;**  
**VERIFIQUE SE NÃO FICOU ÁGUA ARMAZENADA NA BOMBA E NA MANGUEIRA;**



**STORE THE WASHING MACHINE IN A DRY, WEATHER-PROOF PLACE;**  
**GUARDE LA LAVADORA EN UN LUGAR SECO Y RESISTENTE AL CLIMA;**  
**GUARDE A LAVADORA EM UM LUGAR SECO E PROTEGIDO DE INTEMPÉRIES;**

**WARNING / ATENCION / ATENÇÃO**

**THE HIGH PRESSURE GUN MAY CLOG WITH FOREIGN MATERIALS AND GENERATE HIGH PRESSURE AT THE PUMP. THE PUMP WILL PULSE WHEN PARTIALLY CLOGGED, CLEAN IMMEDIATELY/ AVOID AREAS FOR STORAGE IN HUMID ENVIRONMENTS AS HUMIDITY CONTRIBUTES TO RUST AND CORROSION. WARNING! ALWAYS TURN OFF THE SWITCH WHEN THE MACHINE IS NOT IN SERVICE**

**LA PISTOLA DE ALTA PRESION PUEDE OBSTRUIR CON MATERIALES EXTRAÑOS Y GENERAR ALTA PRESIÓN EN LA BOMBA / LA BOMBA PULSARÁ AL QUEDAR PARCIALMENTE OBSTRUIDA, REALICE LA LIMPIEZA INMEDIATAMENTE / EVITE ÁREAS PARA ALMACENAMIENTO EN AMBIENTES HÚMEDOS, PUES LA HUMEDAD CONTRIBUYE A LA APARICIÓN DE ÓXIDO Y CORROSIÓN. ¡ADVERTENCIA! APAGUE SIEMPRE EL INTERRUPTOR CUANDO LA MÁQUINA NO ESTÉ EN SERVICIO.**

**A PISTOLA DE ALTA PRESSÃO PODE ENTUPIR COM MATERIAIS ESTRANHOS E GERAR ALTA PRESSÃO NA BOMBA / A BOMBA PULSARÁ AO FICAR PARCIALMENTE ENTUPIDA, REALIZE A LIMPEZA INMEDIATAMENTE / EVITE ÁREAS PARA ESTOCAGEM EM AMBIENTES ÚMIDOS, POIS A UMIDADE CONTRIBUI PARA O APARECIMENTO DE FERRUGEM E CORROSÃO. AVISO! SEMPRE DESLIGUE A CHAVE DA REDE QUANDO A MÁQUINA NÃO ESTIVER EM SERVIÇO.**



## WARRANTY TERM

This product is guaranteed against defects in material and workmanship for a legal period of three (3) months from the date of issue of the respective Sales Invoice. We undertake to repair or replace, within the period mentioned, free of charge, parts that are recognized by the Technical Department as defective, upon approval of the Warranty Request.

This warranty is limited and non-transferable, valid only for the first purchaser and covers only the product, all damages and losses resulting from misuse of the equipment are excluded. Any freight/ insurance and other costs will be borne by the buyer.

The following shall be excluded from the guarantee:

- Defects caused by use not in accordance with the instructions contained in the Owner's Manual; accidents (falling, fire, etc.); use of non-original parts and repairs and / or maintenance carried out by unauthorized workshops and / or technicians.
- Spare parts and natural maintenance such as spark plugs, lubricants, filters, fuel cap, starting cord, handles, seals, gaskets, safety devices and similar items.
- Parts that suffer from natural wear and tear due to friction such as piston, cylinder, piston rings, bearings, pins, rollers, connecting rod, crankshaft, springs, bushings, rotor and mechanical seals.
- Violated products.
- Products whose Certificate of Warranty is incorrectly filled in and / or without the Sales Invoice number.

**NOTE:** A breakdown during the warranty period does not entitle the buyer to stop payment, or discounts.

**IMPORTANT:** Keep the Sales Invoice, the Product Warranty Certificate and present them when you need technical assistance.

**ATTENTION:** Read the owner's instruction manual and all warnings of danger and attention before operating the equipment.



**Toyama**  
Power Products



## TERMINO DE GARANTIA

*Este producto está garantizado contra defectos de material y fabricación por un periodo legal de 3 (tres) meses a partir de la fecha de emisión de la factura de venta. Nos comprometemos a reparar y/o cambiar, dentro del plazo mencionado, gratuitamente, piezas que sean reconocidas por el Departamento Técnico como defectuosas, mediante la aprobación de la solicitud de garantía.*

*Esta garantía es limitada e intransferible, válida solamente para el primer comprador y cubre únicamente el producto, quedan excluidos todos los daños y perjuicios derivados del mal uso del equipamiento. Los eventuales gastos de flete/seguro y otros correrán por cuenta del comprador.*

*Quedan excluidos de la garantía:*

- *Defectos provocados por uso en desacuerdo con las instrucciones contenidas en el manual del usuario; accidentes (caída, fuego, etc.); utilización de piezas no originales o reparos y/o mantenimientos realizados por talleres y/o técnicos no autorizados.*
- *Piezas de reposición y mantenimiento natural como, bujías, lubricantes, filtros, tapa de combustible, cuerda de arranque, conjunto de arranque, manubrios, retenedores, juntas, barras, correas, lanzas, picos, pistolas, anillos o-ring, empaques, turbinas(ventilador), dispositivos de seguridad y ítems similares.*
- *Piezas que sufren de desgaste natural con el uso debido a la fricción, como, pistón, cilindro, anillos del pistón, mancales, pinos, rodillos, biela, cigüeñal, válvula, muelles, tochos, cojinetes, tubos, engranajes(piñón) y embrague.*
- *Productos violados.*
- *Productos cuyo certificado de garantía este llenado de manera incorrecta y/o sin el número de la Factura de compra.*

*NOTA: Una avería durante el periodo de garantía no le da el derecho al comprador de interrumpir el pago, y/o descuentos.*

*IMPORTANTE: Guarde este manual y este certificado en un local seguro, preséntelo cuando necesite de asistencia técnica, en conjunto con el Certificado de Garantía y Factura de compra.*

*ATENCION: Lea este manual de instrucciones del propietario y todos los avisos de peligro y atención antes de operar el equipamiento*



## TERMO DE GARANTIA

Este produto é garantido contra defeitos de material e de fabricação pelo período legal de 3 (três) meses a contar da data de emissão da respectiva Nota Fiscal de Venda. Comprometemo-nos a reparar ou substituir, dentro do prazo citado, gratuitamente, peças que sejam reconhecidas pelo Departamento Técnico como defeituosas, mediante aprovação da Solicitação de Garantia.

A presente garantia limitada é intransferível, válida somente para o primeiro comprador e cobre unicamente o produto, ficando excluídos quaisquer eventuais danos e prejuízos decorrentes de aplicação do equipamento. Eventuais despesas como frete e/ou seguro entre o domicílio e a Assistência Técnica correrão por conta do comprador.

Ficam excluídos da garantia:

- Defeitos provocados por uso em desacordo com as instruções contidas no Manual do Proprietário; acidentes (queda, fogo, etc.); utilização de peças não originais e consertos e/ou manutenção realizados por oficinas e/ou técnicos não autorizados.
- Peças de reposição e manutenção natural, como velas, lubrificantes, filtros, tampa de combustível, cordão da partida, manípulos, retentores, juntas, dispositivos de segurança e itens similares.
- Peças que sofrem desgaste natural com o uso, devido ao atrito, como pistão, cilindro, anéis de pistão, mancais, pinos, roletes, biela, virabrequim, molas, buchas, rotor e selos mecânicos.
- Produtos violados.
- Produtos cujo Certificado de Garantia esteja preenchido de forma incorreta e/ou sem o número da Nota Fiscal de Venda.

NOTA: Uma avaria durante o período de garantia não dá o direito ao comprador de interromper o pagamento, ou a descontos.

IMPORTANTE: Guarde a Nota Fiscal de Venda, O Certificado de Garantia do produto e apresente-os quando necessitar de assistência técnica.

ATENÇÃO: Leia o Manual de Instruções do proprietário e todos os avisos de perigo e atenção antes de operar o equipamento.







*Desenvolvido por 00.735.879/0001-10 sob licença de TOYAMA DO BRASIL. Importado e Distribuído por TOYAMA DO BRASIL MÁQUINAS LTDA. Matriz: CNPJ: 03.817.469/0001-06 | Av. Juscelino K. de Oliveira, 3003, CIC, CEP: 81270-200, Curitiba | PR | BR Filial: CNPJ: 03.817.469/0003-78 | BR 470, Ingo Hering, 1400, São Domingos, CEP: 88.370-888, Navegantes | SC | BR SAC: +55 41 3595-9600*



HOME > PRODUTOS > GARTHEN > CORTADORES DE GRAMA

# PRÓ-3500C - CORTADOR DE GRAMA A COMBUSTÃO

CORTADORES DE GRAMA



## DESCRIÇÃO

### CORTADOR DE GRAMA A COMBUSTÃO

#### Dados Técnicos:

Linha: Pró

Código: (Cód.: 33284.8)

Potência: 3,5 HP

Motor: Gasolina - 4T

Área de Corte (mm): 460

Recolhedor Volume: 41 litros

## PRINCIPAIS CARACTERÍSTICAS

Medida do Produto (mm)

995x470x1200

Peso Líquido (kgf)

24,90

TODOS OS DIREITOS RESERVADOS . 2017 . GRUPO GMEG

# ATOMIZADOR AT 8020-U

# KAWASHIMA

Equipamento portátil de múltiplas aplicações, é recomendado para tratamento fitossanitário na agricultura, aplicando agroquímicos em pomares de frutas, café, manga, banana, etc. Possui exclusiva bomba centrífuga que lhe permite operar com ultra baixo volume (UBV), ideal para ser utilizado também no combate à dengue. Pode, ainda, ser utilizado como um potente soprador.

## Potência

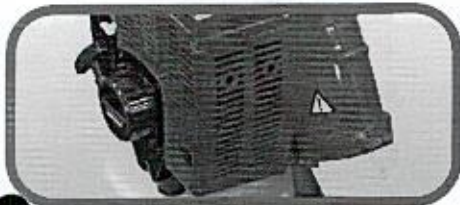

O AT 8020, com motor de 79,4 cc e turbina especial, é o atomizador mais potente da categoria, gerando vazão de 2,3 l/min. de líquidos ou 3 kg/min. Excelente volume de ar, com ótima quebra das gotas e com alcance de 16 m.

## Bomba centrífuga

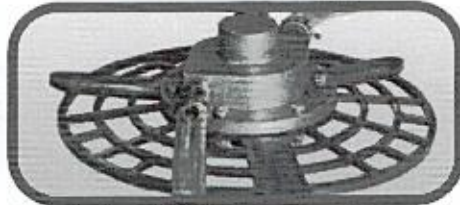

O atomizador AT 8020 tem uma exclusiva bomba centrífuga que é imprescindível para quebrar as gotas do líquido pulverizado transformando-as em uma névoa fina e quase invisível (ultra baixo volume), tão leve que pode atingir os locais mais difíceis. A bomba centrífuga permite ainda trabalhar com a tubulação de saída na posição vertical.

## Bico UBV (Ultra baixo volume)



O bico UBV (ultra baixo volume) é um acessório auxiliar do atomizador, utilizado no combate de mosquitos transmissores da Dengue. Para que um bico UBV funcione com eficiência formando uma névoa fina, leve e quase invisível, é imprescindível que o líquido inseticida seja pressurizado por uma bomba centrífuga.

## Bico de Atomização

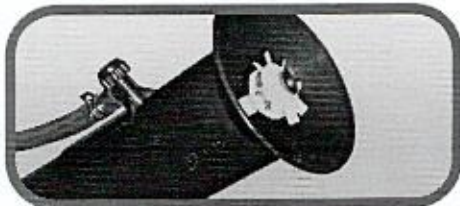

O bico de atomização direciona um grande jato de ar que leva agroquímicos, tanto líquidos quanto em pó, a uma grande distância, tanto na horizontal como na vertical. A principal vantagem da atomização é que as folhas são agitadas pela força da mistura ar + inseticida, favorecendo que o inseticida em suspensão possa aderir nos dois lados da folha.

## Capacidade do tanque



Tanque químico leve e resistente com capacidade para até 20 litros, permite maior autonomia de trabalho e grande produção na aplicação de inseticidas. Entretanto, pode ser utilizado com baixa quantidade de líquido, dependendo da necessidade do operador ou do tipo da aplicação, como por exemplo no combate à dengue.

## Acessórios líquido / pó

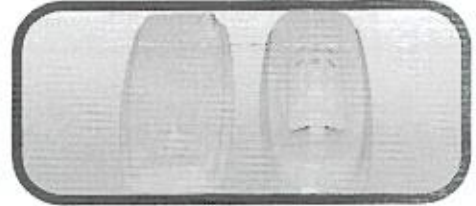

Versátil, o KWS 8020 pode variar da aplicação de pó para líquidos, ou de líquidos para pó, de acordo com o produto químico a ser usado, apenas com uma rápida e fácil substituição dos acessórios que acompanham o equipamento.

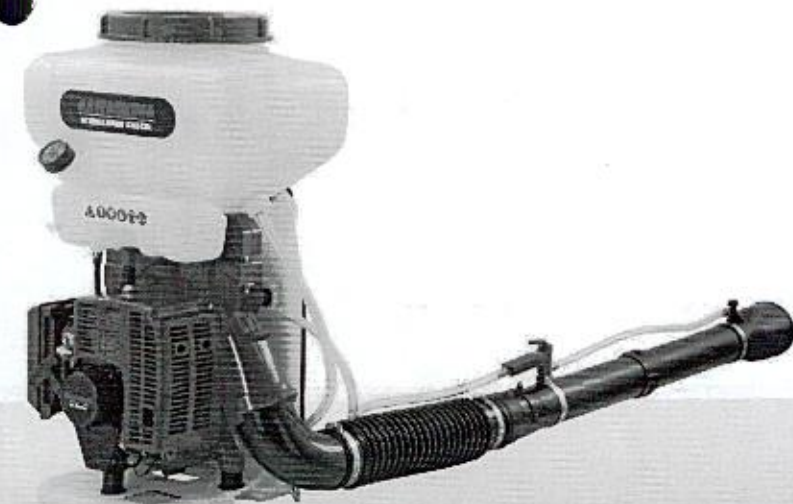

## Dados Técnicos

Modelo	AT 8020-U
Cód. CCM	39-01000
Tipo	Atomizador costal com bomba centrífuga e bico UBV
Capacidade do tanque químico	20 L
Vazão máxima - líquido	5 kg/min
Vazão máxima - pó	6 kg/min
Alcance máximo	16 m
Motor	2T, refrigerado a ar, monocilíndrico, horizontal, gasolina
Cilindradas	79,4 cc
Rotação máxima	9000 rpm
Potência máxima	4,2 kW (5,8 PS) @ 7000 rpm
Sistema de partida	Manual
Capac. tanque de combustível	1,3 L
Dimensões	540 x 440 x 704 mm
Peso líquido	12,6 kg

Importado e distribuído por:



www.ccmdobrasil.com.br  
info@ccmdobrasil.com.br  
Fone:(41) 3136-9100

As imagens deste material podem incluir equipamento opcional e acessórios, e podem não incluir todo o equipamento padrão. As especificações, descrições e material de ilustração são corretos na época desta publicação, mas são sujeitos a mudança sem prévio aviso.

# KAWASHIMA

## Manual do Operador Atomizador Costal



### AT 8020-U



**CUIDADO**  **PERIGO**

A utilização imprópria do equipamento assim como a não observância das normas de segurança, pode resultar em ferimentos graves. Leia atentamente este manual antes de operar o equipamento.

---

**KAWASHIMA**

---

**Índice**

---

1- Introdução.....	2
2- Procedimentos de segurança.....	2
3- Componentes .....	4
4- Montagem .....	5
5- Abastecimento de químicos .....	8
6- Combustível.....	9
7- Operação .....	10
8- Manutenção periódica .....	12
9- Armazenamento.....	15
10- Resolução de problemas .....	16
11- Especificações técnicas .....	17



# KAWASHIMA

## 1- Introdução

Muito obrigado por adquirir o Atomizador Costal Kawashima AT 8020-U.

Este equipamento foi desenvolvido para aplicação de produtos fitossanitários em plantações e outras áreas agrícolas.

A leitura e entendimento das instruções do presente manual é essencial e indispensável, pois estas instruções são importantes para manter a segurança do operador e a de outras pessoas, operar o equipamento corretamente e fazer uma manutenção adequada.

As instruções contidas neste manual devem ser seguidas sem exceção para manter o direito a garantia.

Durante a leitura do manual preste especial atenção ao símbolo de segurança, pois ele indica que o texto a seguir é uma instrução para sua segurança e de terceiros ou para evitar danos ao equipamento durante a operação. Por exemplo:



Nunca abandone a máquina ligada no local de trabalho.

## 2- Procedimentos de segurança



As instruções deste capítulo garantem a segurança do operador e a de terceiros contra acidentes e garantem a proteção do equipamento contra avarias.

△ Os símbolos de segurança tem como objetivo lembrá-lo de cuidados importantes relativos a segurança. Segue o significado dos símbolos presentes no equipamento:



Ler o manual do operador.



Usar máscara de segurança adequada ao produto utilizado.



Usar capacete e óculos de segurança.



Usar luvas de proteção adequadas ao produto utilizado.



Usar roupa de segurança adequada ao produto utilizado.



Lavar as mãos após manusear produtos químicos.



Lembrete da mistura de combustível correta.

- △ Nunca permitir que uma pessoa não treinada opere o equipamento.
- △ Esta máquina deve ser operada somente por adultos.
- △ Nunca opere o equipamento quando estiver cansado, alcoolizado ou sob efeito de drogas. Essas condições causam desatenção.

## KAWASHIMA

- △ Cansaço reduz a concentração, aumentando o risco de acidente. Trabalhe de 30 a 40 minutos e então faça uma parada para descanso de 10 a 20 minutos. Procure não trabalhar mais que duas horas totais por dia.
- △ Antes de operar, verifique o estado do equipamento, procure por rachaduras, vazamentos, parafusos frouxos ou faltantes, ou qualquer outra avaria. Use o equipamento somente após realizar os consertos necessários.
- △ Jamais ligue o motor nas costas do operador.
- △ O trabalho prolongado ou de maneira errada, pode causar lesões. Se sentir desconforto, vermelhidão ou dormência nos dedos ou outra parte do seu corpo, consulte um médico imediatamente.
- △ Nunca toque no motor enquanto ele estiver quente.
- △ Reabasteça o equipamento somente quando estiver desligado e com motor frio.
- △ Sempre reabasteça o equipamento em locais ventilados, longe de fontes de calor ou faíscas.
- △ Nunca fume ao reabastecer ou operar o equipamento.
- △ Após reabastecer afaste-se no mínimo três metros do local de reabastecimento antes de ligar o equipamento.
- △ Certifique-se de que o motor esteja desligado e o cabo da vela desconectado antes de transportar, testar ou consertar seu equipamento
- △ Limpe completamente combustível derramado sobre o equipamento antes de ligá-lo.
- △ Trabalhe em locais firmes e estáveis. Desequilibrar-se durante a operação pode causar acidentes.

- △ Quando o equipamento estiver com seu tanque químico totalmente abastecido, este estará bastante pesado podendo dificultar o equilíbrio. Redobrar a atenção nestas condições.
- △ Sempre verifique a área de trabalho antes de ligar o equipamento. Mantenha as outras pessoas e animais a uma distância segura. Assegure-se de não estar poluindo rios, lagos, poços, etc.
- △ Sempre use equipamentos de segurança como óculos de proteção, protetores auriculares, botas de proteção, máscara de proteção (adequada ao produto que está sendo atomizado), roupa de proteção, luvas de borracha, capacete e mantenha o pescoço coberto.

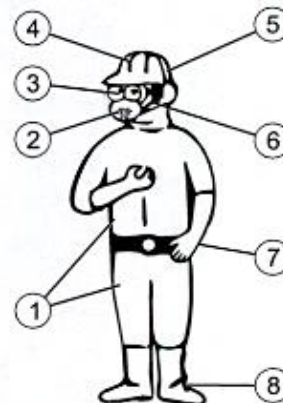

- 1- Roupa de proteção
- 2- Máscara de proteção
- 3- Óculos de segurança fechados nas laterais.
- 4- Capacete de proteção
- 5- Protetor auricular
- 6- Pescoço coberto
- 7- Luvas de borracha
- 8- Botas de borracha

- △ Como a roupa de proteção é fechada e pesada seu uso pode causar desconforto em dias de temperaturas altas. Procure não trabalhar em dias muito quentes ou trabalhe nas horas em que a temperatura seja mais amena, como no começo da manhã ou no final da tarde.
- △ Sempre prenda o cabelo para eliminar o risco de que ele seja aspirado pela máquina.
- △ Ao atomizar esteja sempre atento a direção do vento. Atomize sempre na direção do vento, para não atomizar a si próprio.
- △ Leia com atenção as instruções de manu-

## KAWASHIMA

seio do produto químico a ser utilizado.

- ⚠ Após finalizar o trabalho e não ter mais contato com produtos químicos, tome um banho completo, troque suas roupas e lave-as para utilizá-las novamente.
- ⚠ Nunca abandone o equipamento ligado no local de trabalho.
- ⚠ Desligue o equipamento antes de abastecer o tanque de produtos químicos. Depois de abastecer verifique se a tampa do tanque está firmemente fechada.
- ⚠ Opere o equipamento somente em locais arejados. Os gases da exaustão são altamente tóxicos.
- ⚠ Mantenha o equipamento sempre limpo e com a manutenção em dia. Após o uso retire o produto químico do equipamento, e limpe o tanque de produto químico.
- ⚠ Nunca modifique ou utilize os equipamentos pra qualquer outro fim diferente daqueles descritos neste manual.
- ⚠ Trabalhe somente durante o dia ou em áreas com ótima iluminação.
- ⚠ Não utilize o equipamento em condições

em que a visibilidade da área de trabalho não é boa, tenha sempre certeza de poder visualizar pessoas próximas a você.

- ⚠ A manutenção deve ser feita somente com o motor desligado e frio. O cabo da vela deve ser desconectado para prevenir acionamento acidental.
- ⚠ Nunca toque na vela e no cabo da vela enquanto o motor estiver ligado.
- ⚠ Não toque no motor enquanto ele estiver quente, há o perigo de queimadura.
- ⚠ Use somente peças de reposição originais.
- ⚠ Ao transportar o equipamento, verifique se este está desligado e com o tanque de produtos químicos vazio.
- ⚠ Este equipamento deve ser armazenado em local limpo e seco, fora do alcance de crianças.
- ⚠ Mantenha este manual em boas condições de leitura e leia-o de tempos em tempos para lembrar.
- ⚠ Este manual deve acompanhar o equipamento quando este for vendido, alugado ou emprestado. ■

### 3- Componentes

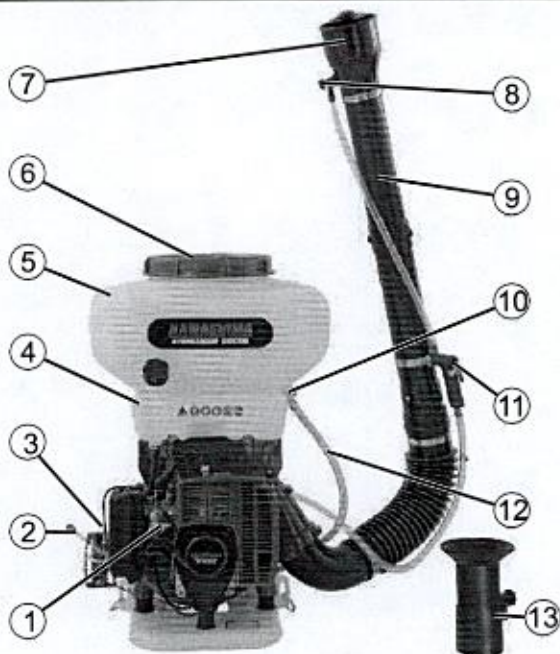

- 1- Torneira de combustível
- 2- Alavanca de aceleração e parada
- 3- Alavanca de regulação da vazão de pó
- 4- Tanque de combustível
- 5- Tanque de produtos químicos
- 6- Tampa do tanque químico
- 7- Bico UBV (ultra baixo volume)
- 8- Válvula de ajuste da vazão
- 9- Tubo de ventilação
- 10- Saída de líquidos
- 11- Torneira de químico líquido
- 12- Mangueira para químico líquido
- 13- Bico comum (alto volume)

# KAWASHIMA

## 4- Montagem

O seu atomizador pode atomizar produtos químicos líquidos ou em pó. Ele precisará ser montado de modos diferentes para cada um dos tipos de químico, sendo uma montagem para líquidos e outra para pó.

### Acessórios

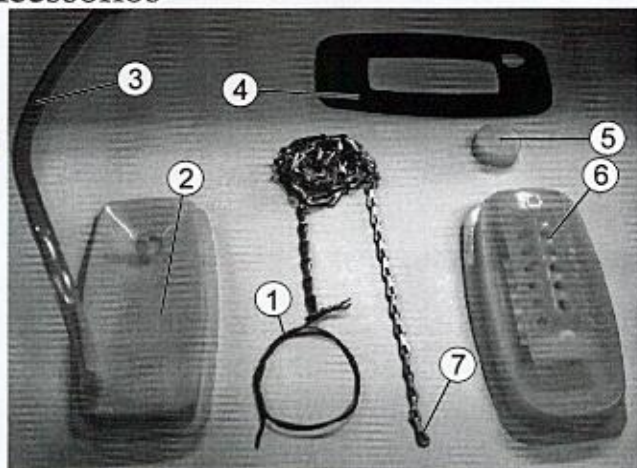

- 1- Fio de cobre da corrente
- 2- Acessório para químicos líquidos
- 3- Tubo de pressão
- 4- Borracha de vedação
- 5- Tampa cega
- 6- Acessório para químicos em pó
- 7- Corrente antiestática

### Montagem para líquidos

O equipamento é expedido de fábrica preparado para uso com líquido.

Caso seja necessária a alteração para uso de pó para líquido siga os seguintes passos.

1- Retire as porcas de fixação localizadas na lateral do equipamento para remover o tanque.

2- Retire a corrente antiestática do tubo de ventilação.

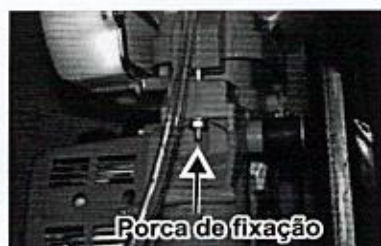

Porca de fixação

3- Retire o acessório para pó, e dele retire a borracha de vedação, em seguida coloque a borracha no acessório para líquidos.

4- Coloque o acessório para líquidos (já com a borracha fixada).

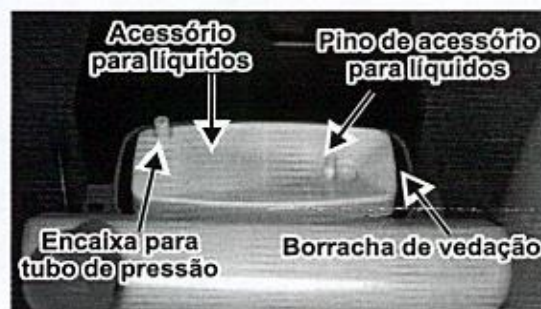

5- Recoloque o tanque de produtos químicos e aperte as porcas de fixação nas laterais do tanque.

6- Retire a tampa cega da saída de líquidos.

7- Coloque a tampa de saída de líquidos na saída de líquidos do tanque.



8- Através da abertura superior do tanque de produtos químicos coloque a outra ponta da mangueira preta (que está fixada na tampa de saída de líquidos), no pino do acessório para líquido.



## KAWASHIMA

9- Encaixe uma ponta do tubo de pressão no acessório para líquidos e passe a outra ponta através do orifício do filtro e fixe-a na tampa do tanque de produtos químicos.

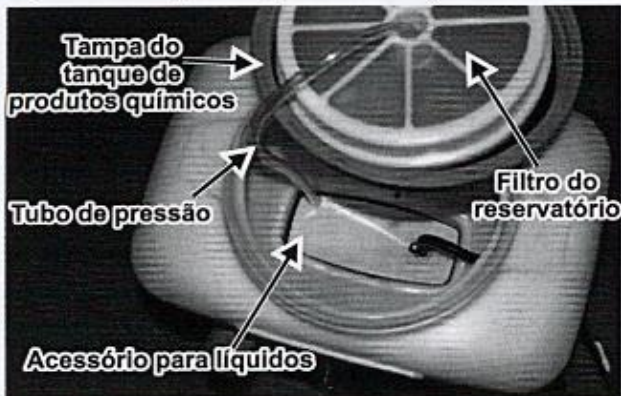

10- Abasteça com líquido e feche a tampa superior.

11- Coloque os tubos de líquido no tubo de ventilação.

### Montagem para pó

1- Retire as porcas de fixação localizadas na lateral do equipamento para remover o tanque.



2- Retire o acessório de líquido, e dele retire a borracha de vedação, em seguida coloque a borracha no acessório para pó.

3- Coloque o acessório para pó (já com a borracha de vedação).



4- Recoloque o tanque de produtos químicos e aperte as porcas de fixação das laterais do tanque.

5- Coloque a tampa cega na saída de líquido.

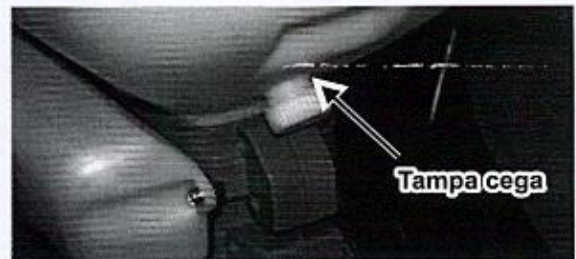

6- Retire a mangueira de pressão e o filtro da tampa.



7- Abasteça o tanque com o pó e feche a tampa superior.

8- Retire as mangueiras transparentes de líquido do tubo de ventilação.

Após ajustar a configuração acima, também é necessário desativar a bomba, para que o equipamento não sofra danos devido ao fato de estar trabalhando à seco.

Para desativar a bomba, primeiramente solte a almofada do encosto plástico soltando as presilhas dos cantos.

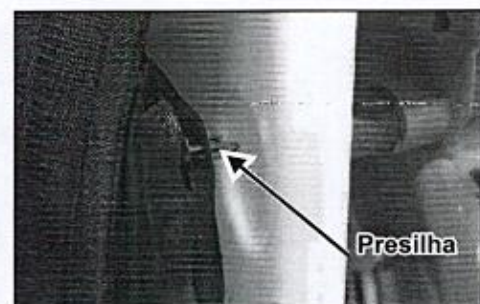

## KAWASHIMA

Em seguida, será necessário soltar o tirante da válvula de regulagem do pó, retirando a cupilha que prende ele à válvula através de sua parte superior.

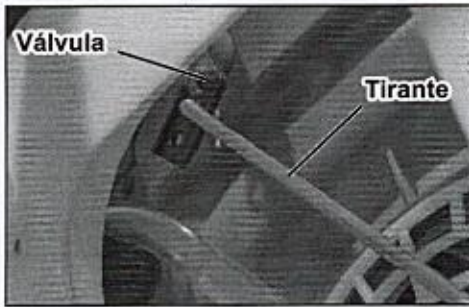

Solte a bomba, retirando os três parafusos que fixam ela ao quadro, para que ele possa ser afastada para retirada da bucha.



Retire a bucha que acopla a bomba ao eixo do virabrequim.

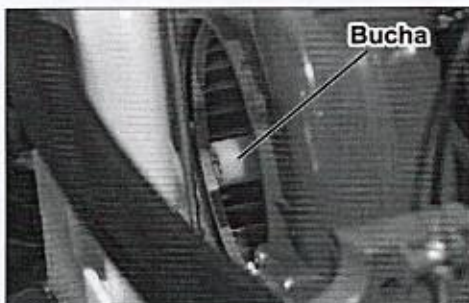

Quando for operar o equipamento com líquido novamente, será necessário reativar a bomba, recolocando a bucha. Sem ela, a água não sairá com pressão necessária para efetuar o trabalho de forma eficiente.

### Eletricidade estática

Quando estiver utilizando pó existe a possibilidade da geração de eletricidade estática que pode ser descarregada no corpo do operador em forma de choque elétrico.

Vários fatores podem causar esse fenômeno, como o tipo de químico, a temperatura ou a umidade do ar.

Para evitar que ocorra descarga elétrica, proceda da seguinte forma:

Afrouxe a abraçadeira do tubo de ventilação e coloque uma ponta do fio de cobre dentro do tubo.

Reaperte a abraçadeira e com a outra ponta do fio de cobre prenda no parafuso da mesma uma ponta da corrente antiestática; a outra ponta da corrente deve ficar em contato com o chão.

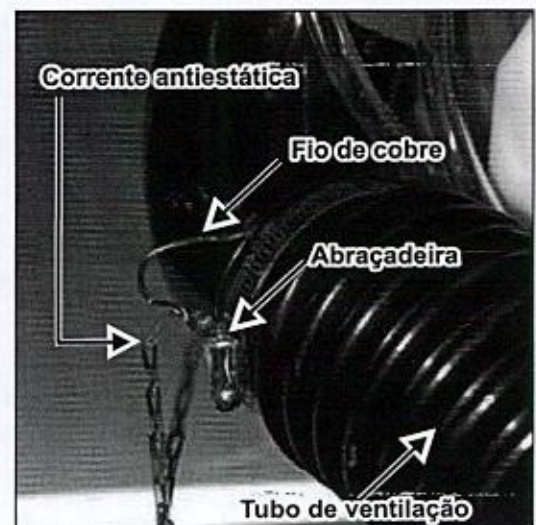

### Função soprador

Com o equipamento configurado para operação com químico em pó, também é possível utilizá-lo como soprador, basta não colocar nenhum produto químico no tanque que sairá apenas ar do tubo de ventilação. ■

## KAWASHIMA

### 5- Abastecimento de químicos



Antes de manipular qualquer produto químico leia as instruções com extrema atenção, tenha certeza de ter compreendido o modo de utilização, os cuidados necessários ao manipular o produto, os equipamentos de segurança necessários, modo de diluição e providências que devem ser tomadas em caso de acidentes ou envenenamento.

#### Abastecimento químicos líquidos

Verifique se o equipamento está montado para utilização de produtos químicos líquidos.

Para os químicos líquidos será necessária uma diluição. Use um balde ou outro recipiente adequado para diluir o produto químico nas proporções indicadas na embalagem do produto.



Nunca faça a diluição diretamente no tanque do equipamento.

Coloque o equipamento em uma superfície plana e firme.

Verifique se a torneira de químico líquido, localizada no meio da mangueira transparente está fechada.



Retire a tampa superior do tanque de produtos químicos e abasteça despejando o produto através do filtro.

**NOTA:** Nunca abasteça o tanque de produtos químicos até a boca, e caso seja derramado limpe o equipamento antes de utilizá-lo.



Em caso de vazamentos no tanque de produtos químicos, solucione os problemas antes de usar o equipamento.

#### Abastecimento de químicos em pó

Verifique se o equipamento está montado para a utilização de produtos químicos em pó.

Antes de abastecer o equipamento com produtos químicos em pó, seque o interior do tanque com um pano seco até que seja retirada toda a umidade e verifique se os componentes internos do equipamento estão totalmente secos.

Assim que efetuada a retirada da umidade feche a alavanca de vazão de químico em pó (posição fechada).

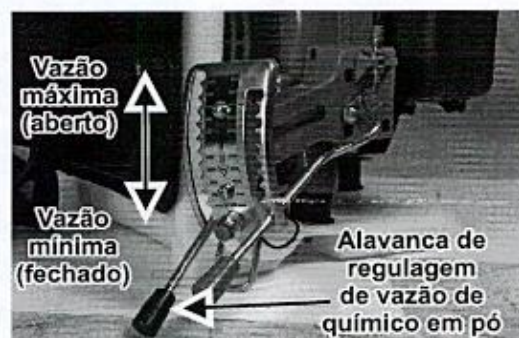

Então abasteça o tanque com o químico em pó sem que ele se disperse no ar. ■

## KAWASHIMA

### 6- Combustível



O combustível é extremamente inflamável. Manuseie com cuidado quando fizer a mistura, armazená-lo ou manipulá-lo, a fim de evitar acidentes. Não fume ou aproxime o combustível de chamas, faíscas ou calor. Abasteça somente com o motor desligado e frio. Abasteça em áreas abertas ou bem ventiladas. Antes de ligar o equipamento afaste-se no mínimo 3 metros do recipiente de combustível.

O combustível deve ser mantido em recipientes apropriados com tampa.

Tanques ou recipientes de combustível podem acumular pressão. Sempre abra lentamente a tampa de modo a permitir a saída dos gases acumulados.

O combustível utilizado pelo equipamento é uma mistura de gasolina comum com óleo mineral para motores 2 tempos (classificação JASO FB), na proporção de 25:1 (4%).

Gasolina comum	Óleo mineral 2 Tempos
25 litros	1000 ml
12,5 litro	500 ml
5 litro	200 ml
1 litro	40 ml

Para a mistura é necessário o uso de gasolina comum, evite gasolinas aditivadas, pois estas não são compatíveis com óleo mineral para motores 2 tempos.

Coloque parte da gasolina em um recipiente apropriado e adicione a proporção completa de óleo mineral para motores 2 tempos. Agite bem até que a mistura esteja

homogênea. Adicione o resto da gasolina e agite novamente até misturar completamente. A quantidade a ser misturada vai depender do quanto se pretende trabalhar. Porém é recomendado o preparo de pouca quantidade (mínimo possível), sendo que quando misturada, a gasolina pode ser guardada/armazenada por no máximo 15 dias.



Abastecer gasolina pura ou uma mistura feita de maneira incorreta causará danos ao motor.

#### Abastecimento de combustível

Sempre antes de abastecer, agite o recipiente que contém a mistura combustível, uma vez que o óleo decanta com o tempo. Retire a tampa do tanque e coloque o combustível até aproximadamente 80% de sua capacidade. Não encha até a boca.



Abasteça a máquina somente com o motor desligado e frio.

Após abastecer o tanque com a mistura de combustível, feche firmemente a tampa. Verifique se há vazamentos, caso positivo, não utilize o equipamento até solucionar o problema.

Se durante o procedimento o combustível for derramado para fora do tanque, limpe todos os resíduos antes de ligar o equipamento. ■



# KAWASHIMA

## 7- Operação



Antes de ligar ou desligar o motor fechar a torneira de químico líquido ou a alavanca de regulagem de vazão de pó.

### Ligando o motor

Antes de ligar o motor coloque o equipamento em uma superfície firme.

Abra a torneira de combustível.

Posicione a alavanca do afogador na posição fechada (para baixo).



Abasteça a máquina somente com o motor desligado e frio.

Acelere um pouco movendo para cima a alavanca do acelerador.

Puxe o manípulo da partida manual com a mão direita enquanto segura o tanque de produtos químicos com a mão esquerda. O manípulo, a princípio, virá com facilidade, quando sentir uma resistência (o manípulo ficar mais “pesado”) puxar rapidamente e

com força. A máquina funcionará. Retorne o manípulo lentamente a sua posição de descanso.

Após ligar a máquina abra o afogador lentamente. Deixe o motor aquecer de 1 a 2 minutos

Para dar partida com o motor já quente deixe o afogador aberto e o acelere o motor.

### Desligando o motor

Mova para baixo totalmente a alavanca de aceleração, deixe o motor em baixa rotação e pressione o botão localizado abaixo das alavancas até que o motor desligue.

### Ajuste de velocidade da lenta

Se a máquina não desenvolve a velocidade necessária para funcionar (baixa velocidade) ou se ela não desliga quando deixada na velocidade lenta (alta velocidade), é necessário o ajuste da lenta.

O parafuso de ajuste localiza-se no final do cabo de aceleração. Seu ajuste é feito girando-se a porca para o sentido horário para diminuir a velocidade e para o sentido anti-horário para aumentar a velocidade.

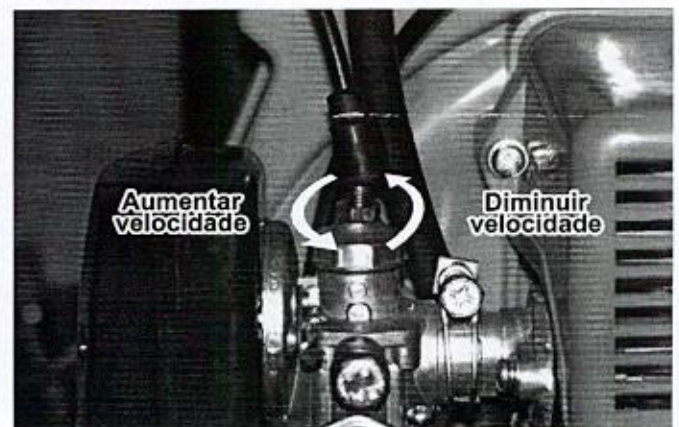

## KAWASHIMA

### Operando com químicos líquidos

Abra a torneira de químicos líquidos localizada no meio da mangueira de líquidos transparente de modo a obter uma névoa de acordo com a necessidade específica.

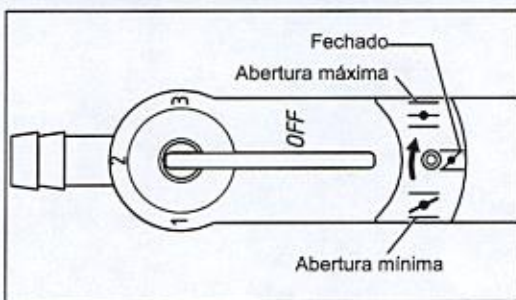

Regule a vazão girando a válvula localizada na ponta da mangueira transparente.



### Limpeza do tanque após o uso com líquidos

Esgote a solução química que restou em um recipiente adequado tomando todos os cuidados recomendados pelo fabricante para manusear o produto químico.

Coloque aproximadamente 5 litros de água limpa no tanque de produtos químicos e

utilize o equipamento com água por aproximadamente 2 a 3 minutos, esgote a água que restou.

### Operando com químicos em pó

Abra a saída de pó puxando para cima a alavanca de regulação da vazão do pó.

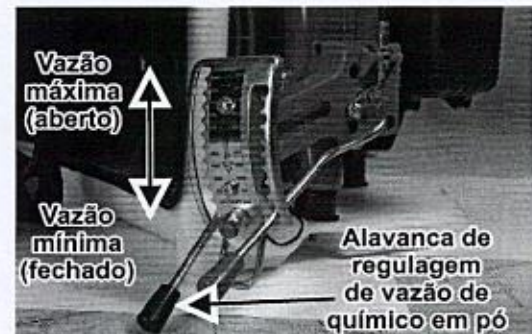

Se a vazão do pó não estiver atendendo as necessidades do trabalho ela poderá ser regulada reposicionando o tirante que movimenta a válvula de regulação de vazão do pó, localizado entre o equipamento e o apoio para as costas.

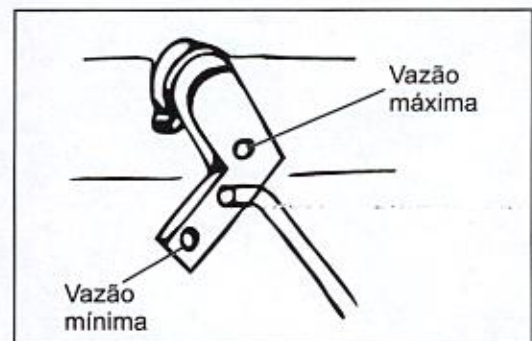

### Bico UBV

O bico UBV (ultra baixo volume) é um acessório auxiliar do atomizador, utilizado no combate de mosquitos transmissores de doenças. Possui quatro regulagens distintas atingindo de 50 a 100 ml/min e deve ser regulado de acordo com o clima e o produto químico utilizado.

## KAWASHIMA

Para montar o bico UBV, retire o bico comum (alto volume). Aperte a abraçadeira e coloque a mangueira de líquido no conexão.



Desrosqueie a porca para visualizar o giclê.

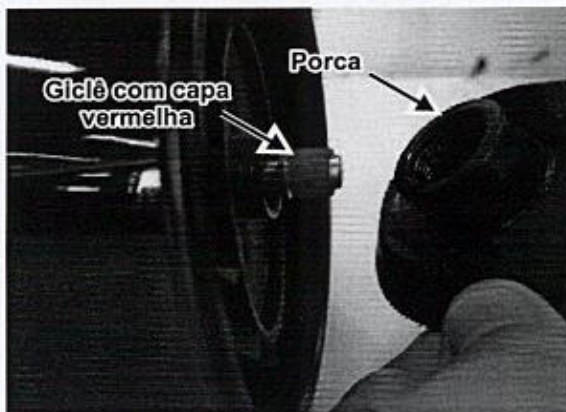

Retire a capa vermelha de cima dos furos do giclê e selecione a vazão desejada.

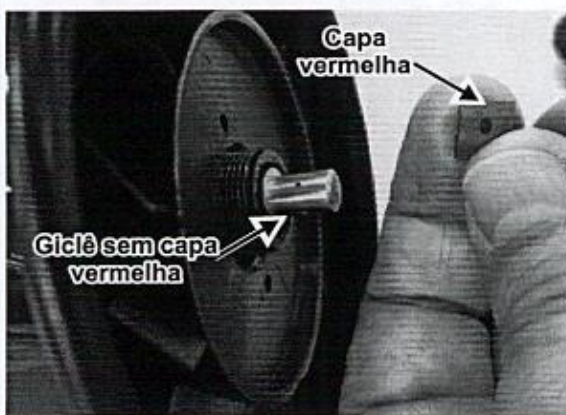

Posicione o furo do giclê coincidindo com o furo das capa vermelha. Consequentemente os outros 3 furos estarão automaticamente fechados.

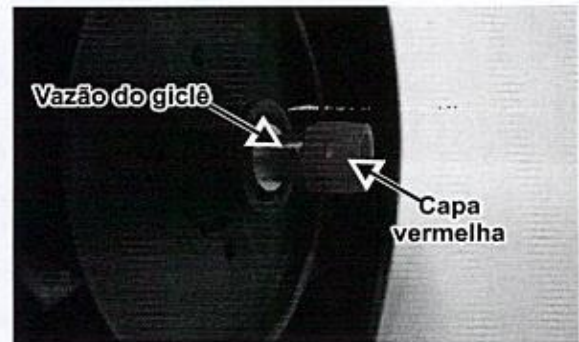

Lembre-se de verificar em qual das quatro vazões o giclê está regulado e se o mesmo está de acordo com a especificação na embalagem do produto químico.

Leve em conta os fatores climáticos da região como, temperatura e vento para efetuar a regulagem da vazão do bico.



Aplique em dias de temperatura amena, pois em caso de alta temperatura o produto químico evapora antes de chegar ao alvo.

## 8- Manutenção periódica

Para conservar seu atomizador sempre em boas condições de uso e diminuir a necessidade de consertos e substituições de peças, é necessário uma prática de manutenção periódica feita de maneira constante e ininterrupta. E para ter uma manutenção eficiente é necessário que haja um acompanhamento feito com o registro das manutenções realizadas, anotando suas datas e os procedimentos realizados (pode-se usar os espaços em branco para anotações do próprio manual). Efetue a manutenção do equipamento de acordo com a tabela a seguir.

## KAWASHIMA

### Tabela de manutenção periódica

Item	Frequência	Antes de usar	Após cada uso	Mensalmente ou 50 hr	Anualmente ou 300 hr
Verificar parafusos e porcas, apertar ou trocar se necessário		●			
Verificar sistema de combustível e consertar se necessário		●			
Limpar o tanque de produtos químicos			●		
Limpar o filtro de ar			●		
Limpar o tanque de combustível				●	
Verificar, ajustar, limpar e trocar a vela se necessário				●	
Verificar e limpar as aletas de refrigeração			●		
Verificar o carburador					●
Verificar e limpar o silenciador					●



Em caso de dúvidas sobre o funcionamento do equipamento ou manutenção deste, entre em contato com a assistência técnica autorizada mais próxima.



Antes de realizar qualquer procedimento de manutenção tenha certeza de que o motor esteja desligado e frio. Desencaixe o cabo da vela para prevenir partida acidental.

### Limpeza do filtro de ar

Precione a trava localizada na parte superior da tampa do filtro de ar e retire-a. Remova o elemento do filtro de ar.

Diariamente após o uso limpar o elemento do filtro de ar com detergente, em seguida embeba-o com óleo de motor e esprema-o firmemente com a mão para retirar o excesso do óleo.

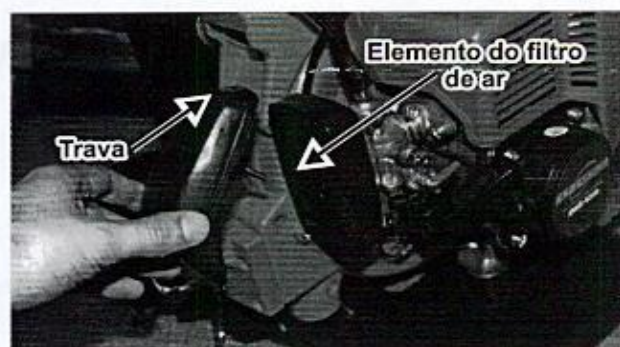

O pó e a sujeira acumuladas no filtro de ar reduzirão a eficiência do motor, aumentarão o consumo de combustível e permitirão que partículas abrasivas passem para dentro do motor.

## KAWASHIMA

### Limpeza da ventilação da tampa do tanque de combustível

Periodicamente limpe o combustível seco acumulado da ventilação da tampa do tanque de combustível. O acúmulo de sujeira pode obstruir a saída dos gases do combustível criando pressão no tanque.

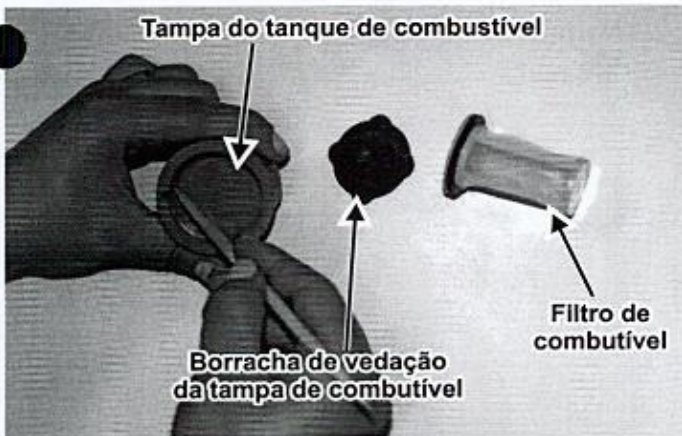

### Limpeza das aletas de refrigeração do cilindro

O superaquecimento e consequentes danos ao motor (podendo fundí-lo) podem ocorrer quando:

1-A entrada de ar é obstruída, impedindo que o ar para refrigeração alcance o cilindro.

2-Ocorra o acúmulo de grama ou poeira na saída (ou entre as aletas de refrigeração do cilindro) isolando e impedindo a troca de calor.

Remova a sujeira e poeira acumulada ente as aletas de refrigeração do cilindro.

Diariamente antes de iniciar o trabalho, verifique e remova qualquer sujeira ou resto de grama ou capim acumulados na entrada de ar do motor.



### Limpeza e ajuste da vela de ignição

Desconectar o cachimbo e solte a vela com a "chave de vela" que acompanha o produto.



Se o eletrodo da vela de ignição estiver coberto de carvão, limpe-o com o auxílio de uma escova de aço (não utilize para isto lixa ou jato de areia, uma vez que os resíduos de areia da lixa ou do jato poderão se desprender e danificar o motor).

Verifique a abertura do eletrodo da vela de ignição, ele deve estar entre 0,6 a 0,7 mm. Corrija se necessário.

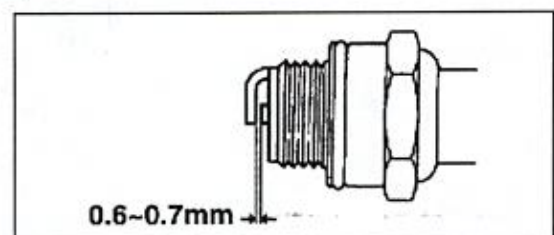

## KAWASHIMA

### 9- Armazenamento

Antes de armazenar seu equipamento por um longo período de tempo é necessária uma preparação adequada. Essa preparação visa certificar-se que o equipamento se mantenha em boas condições de uso.

Siga os seguintes passos antes de armazenar o equipamento:

- 1- Inspeção e reaperte os parafusos e porcas conforme a montagem inicial.
- 2- Limpe completamente todas as peças e as repare se necessário.
- 3- Retire totalmente o combustível do tanque e do carburador, faça o motor funcionar até que o combustível se esgote por completo e motor pare de funcionar sozinho.
- 4- Retire a vela de ignição e coloque uma colher de sopa de óleo 2 tempos dentro da câmara do cilindro. Faça o motor girar algumas vezes puxando o cordão de partida e recoloca a vela.
- 5- Aplique uma camada fina de óleo nas peças de metal para preveni-las contra a ferrugem.
- 6- Retire o tanque de produtos químicos e limpe dentro e fora do tanque. Se houver resíduos de pó na passagem de pó limpe-os completamente. Monte novamente o tanque de produtos químicos.
- 7- Lave todos os tubos de passagem de líquidos.
- 8- Cubra a máquina com plástico e armazene em um local limpo e seco. ■

### Anotações

## KAWASHIMA

### 10- Resolução de problemas

A tabela de resolução de problemas que segue na próxima página tem como objetivo sanar os problemas mais comuns, se houver um problema não listado na tabela ou a resolução não ter efeito, ou mesmo, no caso

de dúvidas sobre qual é o procedimento correto para a resolução de um problema favor consultar uma assistência técnica autorizada mais próxima.

Defeito	Causa	Solução
Motor não funciona ou não desenvolve rotação.	Falta de combustível.	Verificar nível no tanque e abastecer se necessário.
	Combustível não chega ao carburador.	Eliminar entupimento da tubulação.
	Excesso de óleo na mistura de combustível, carburador sujo ou avariado.	Acertar mistura gasolina e óleo para 25:1, fazer limpeza ou procurar a assistência técnica autorizada.
	Não queima a mistura de combustível, molha a vela ou sai combustível do silencioso	Limpar a vela e/ou regular folga dos elétrodos (0,6 - 0,7 mm), substituir a vela, limpar o filtro de ar, regular o carburador ou procurar a assistência técnica autorizada.
	Falta de faísca na vela.	Procurar a assistência técnica autorizada.
	Falta de compressão ou entrada de ar falso.	Procurar a assistência técnica autorizada.
	Filtro de ar sujo.	Limpar ou trocar.
	Vela com defeito.	Trocar.
	Sistema de ignição com defeito.	Procurar a assistência técnica autorizada.
	Carburador entupido ou desregulado.	Procurar a assistência técnica autorizada.
Pobre atomização de líquidos.	Silencioso obstruído.	Desobstruir ou procurar a assistência técnica autorizada.
	Verificar mangueira de produto químico.	Limpar.
	Tanque entupido.	Limpar a passagem de líquidos
Pobre atomização de pó.	Mangueira de pressão entupida	Limpar mangueira de pressão
	Verificar o sistema de regulagem de vazão.	Limpar ou trocar.
	Pó enpedrado	Trocar o químico.

**KAWASHIMA****11- Especificações técnicas****Especificações técnicas**

Modelo	AT 8020-U
Cód. CCM	39-01000
Tipo	Atomizador costal com bomba centrífuga e bico UBV
Capacidade do tanque químico	20 L
Vazão máxima - líquido	5 kg/min
Vazão máxima - pó	6 kg/min
Alcance máximo	16 m
Motor	2T, refrigerado a ar, monocilíndrico, horizontal, gasolina
Cilindradas	79,4 cc
Rotação máxima	9000 rpm
Potência máxima	4,2 kW (5,8 HP) @ 7000 rpm
Tipo do carburador	Bóia
Sistema de partida	Manual
Capac. tanque de combustível	1,3 L
Dimensões	540 x 440 x 704 mm
Peso líquido	12,5 kg



# CERTIFICADO DE GARANTIA

## Dados do proprietário

Nome \_\_\_\_\_

Endereço \_\_\_\_\_ Telefone \_\_\_\_\_

Cidade \_\_\_\_\_ UF \_\_\_\_\_ CEP \_\_\_\_\_

## Dados da revenda

Razão Social \_\_\_\_\_

Nome Fantasia \_\_\_\_\_

Endereço \_\_\_\_\_ Telefone \_\_\_\_\_

Cidade \_\_\_\_\_ UF \_\_\_\_\_ CEP \_\_\_\_\_

Número e série da Nota Fiscal de venda \_\_\_\_\_ Data da venda \_\_\_\_\_

## Produto

Descrição \_\_\_\_\_ Cód. CCM \_\_\_\_\_

Marca \_\_\_\_\_ Modelo \_\_\_\_\_

Número de série do motor \_\_\_\_\_

Nº de série do equipto. (ex. roçadeira, motobomba, etc) \_\_\_\_\_

**É obrigatório que os campos acima sejam preenchidos pela revenda no ato da compra.**

## TERMO DE GARANTIA

A CCM Máquinas e Motores Ltda., concede garantia contra qualquer vício de fabricação aplicável nas seguintes condições:

1. O início da vigência da garantia ocorre na data de emissão da competente nota fiscal de venda ao consumidor correspondente ao produto a ser garantido com identificação, obrigatoriamente, de modelo e número de série entre outras informações;
2. O prazo de vigência da garantia é de 06 (seis) meses contados a partir da data da emissão da nota fiscal, preenchida corretamente, e divididos da seguinte maneira, conforme assegura o Código de Defesa do Consumidor:
  - a) 3 (três) meses de garantia legal, Conforme Art. 26 Lei 8.078/90; e,
  - b) 3 (três) meses de garantia contratual, Conforme Art. 50 Lei 8.078/90.

A garantia não se aplica caso o produto não seja utilizado conforme instruções deste manual, e se restringe exclusivamente à substituição e conserto gratuito das peças que se apresentarem defeituosas no equipamento.

## REGRAS GERAIS DA GARANTIA

Qualquer inconveniência deverá ser levada imediatamente ao conhecimento de uma assistência técnica autorizada, pois a permanência de uma imperfeição, por falta de aviso (reclamação) ou de revisão, certamente acarretará em outros danos que não poderemos atender e ainda nos obriga a cancelar em definitivo a garantia. O Assistente Técnico Autorizado se obriga a substituir as peças e efetuar reparos em sua oficina somente quando forem por ele julgados como defeituosas e procedentes de garantia.

### Itens não cobertos pela garantia\*:

1. Óleo lubrificante, graxa, combustível e similares;
2. Deslocamento de pessoal ou despesas de frete/seguro;
3. Danos pessoais ou materiais do comprador ou terceiros;
4. Manutenção normal, tais como:
  - 4.1. Reapertos, limpeza do carburador, lavagem, lubrificação, verificações, ajustes, regulagens, etc.;
  - 4.2. Peças consideradas como manutenção normal, tais como: elemento filtro de ar, vela de ignição, lonas e pastilhas de freio, juntas, lâmpadas, disjuntores, cabos e bateria;
5. Peças que desgastam com o uso:
  - 5.1. Pneus, câmaras de ar, amortecedores, discos de fricção, corrente, coroa, pinhão, rolamento e os que tem vida útil normal determinada;
6. Defeitos de pintura ocasionado pelas intempéries, alteração de cor em cromados, aplicação de produtos químicos (combustível ou produtos não recomendados pela CCM Máquinas e Motores Ltda.), efeitos de maresia ou corrosão;
7. Defeitos ou danos decorrentes de fenômenos da natureza;
8. Defeitos oriundos de acidentes, casos fortuitos ou prolongado desuso;
9. Arranhões, fissuras, trincas ou qualquer outro tipo de dano causado ao equipamento em razão da movimentação, transporte ou estocagem;
10. Substituição do equipamento, motor ou conjuntos;
11. Defeitos e danos no sistema elétrico, eletrônico ou mecânico do equipamento oriundos da instalação de componentes ou acessórios não recomendados pela CCM Máquinas e Motores Ltda.;
12. Defeitos ou danos ocasionados pela oscilação da rede elétrica;
13. Avaria decorrente do uso de tensão diferente da qual o produto foi destinado.

### Importante:

Entende-se por manutenção normal, as substituições de peças e componentes em razão de desgaste natural. Estão cobertas pela garantia, no entanto, as peças que comprovadamente apresentarem defeito de fabricação ou fadiga anormal de material.

### Extinção da Garantia\*:

A garantia estará automaticamente cancelada se:

1. Não forem realizadas revisões periódicas;
2. O equipamento for submetido a abusos, sobrecargas ou acidentes;
3. A manutenção do equipamento for negligenciada;
4. O equipamento for utilizado para outros fins ou instalado de outro modo que não o especificado no manual;
5. O equipamento for reparado fora das oficinas da rede autorizada CCM Máquinas e Motores Ltda.;
6. O tipo de combustível especificado for modificado, misturado incorretamente (motores 2 tempos) ou utilizado lubrificante diferente do especificado;
7. Os seus componentes originais forem alterados/modificados ou substituídos por outros não fornecidos pela CCM Máquinas e Motores Ltda.;
8. A estrutura técnica ou mecânica for modificada sem prévia autorização da CCM Máquinas e Motores Ltda.;
9. Extinguir-se o prazo de validade;
10. O equipamento for utilizado para fins de aluguel.

\* Em virtude da grande variedade de produtos fabricados/distribuídos pela CCM Máquinas e Motores Ltda., alguns itens descritos podem não ser aplicáveis ao produto adquirido.

## ATENÇÃO

Esta garantia é somente válida mediante a apresentação da nota fiscal originária da primeira compra (máquina nova), com o modelo e número de série do equipamento impressos no corpo desta e o respectivo Certificado de Garantia corretamente preenchido. Exija do revendedor o completo preenchimento deste Certificado. Se o Certificado de Garantia for preenchido incorretamente e/ou sem o número da Nota Fiscal de Venda ao cliente, ou sem os números de modelo e série do equipamento, este certificado não terá validade.

Certificado de Garantia N°

**IMPORTANTE:** Este canhoto deve permanecer com o **REVENDEDOR** para seu controle próprio de solicitação de garantia.

Comprador \_\_\_\_\_ Nota Fiscal N° \_\_\_\_\_ Data \_\_\_\_/\_\_\_\_/\_\_\_\_  
Endereço \_\_\_\_\_ Cidade \_\_\_\_\_ U.F. \_\_\_\_\_  
Revenda \_\_\_\_\_ Cidade \_\_\_\_\_ U.F. \_\_\_\_\_ Fone \_\_\_\_\_  
Modelo \_\_\_\_\_ Tipo \_\_\_\_\_ N° de Série \_\_\_\_\_

Certificado de Garantia N°

**IMPORTANTE:** Este canhoto ( recibo de entrega do Manual de Operador e Certificado de Garantia ) deve ser remetido à CCM Máquinas e Motores Ltda, completamente preenchido, imediatamente após a venda, sem o que, o produto não ficará coberto pela garantia.

Comprador \_\_\_\_\_ Nota Fiscal N° \_\_\_\_\_ Data \_\_\_\_/\_\_\_\_/\_\_\_\_  
Endereço \_\_\_\_\_ Cidade \_\_\_\_\_ U.F. \_\_\_\_\_  
Revenda \_\_\_\_\_ Cidade \_\_\_\_\_ U.F. \_\_\_\_\_ Fone \_\_\_\_\_  
Modelo \_\_\_\_\_ Tipo \_\_\_\_\_ N° de Série \_\_\_\_\_

*Declaro, pela presente, que recebi o manual do operador do equipamento objeto deste certificado de garantia, o qual lerei com atenção para conhecer a fundo esse equipamento e poder operá-lo corretamente com eficiência e segurança.*

Ass. do Cliente \_\_\_\_\_





Serial Number  
Bar Code

# **KAWASHIMA**

Produto importado e distribuído por:



**CCM DO BRASIL**

[www.ccmdobrasil.com.br](http://www.ccmdobrasil.com.br) • [info@ccmdobrasil.com.br](mailto:info@ccmdobrasil.com.br)  
**CCM MÁQUINAS E MOTORES LTDA.** • CNPJ: 76.068.311/0001-54  
Rua Agostinho Mocelin, 455 - Ferrari • CEP 83.606-310 - Campo Largo - PR  
Inclui manual em português e certificado de garantia  
Origem e procedência: RPC

22/08/2019

Produto Imprimir - Grupo GMEG



HOME &gt; PRODUTOS &gt; GARTHEN &gt; SOPRADOR/SUGADOR DE FOLHAS

## GSF-260

SOPRADOR/SUGADOR DE FOLHAS



### DESCRIÇÃO

**SOPRADOR E SUGADOR DE FOLHAS A COMBUSTÃO – GSF.****Dados Técnicos:**

Código: (Cód.: 7387.5)

Motor: Gasolina 2T

Potência: 25,4 CC

Vol. De sopro: 720 m<sup>3</sup>/h

### PRINCIPAIS CARACTERÍSTICAS

Medida do Produto (mm)

370x570x1180

Peso Líquido (kg)

6,30

TODOS OS DIREITOS RESERVADOS . 2017 . GRUPO GMEG



## PROPOSTA DE PREÇO

### AO MUNICÍPIO DE TRÊS BARRAS DO PARANÁ

Apresentamos nossa proposta de preços para atender ao PE N° 21/2024 conforme informações abaixo:

ITEM	DESCRIÇÃO	QTD	VALOR UNI	VALOR TOTAL
32	CARRINHO PARA CURATIVO ESTRUTURA TUBULAR EM AÇO INOX CROMADO, TAMPO E PRATELEIRA EM CHAPA DE AÇO INOX, PÉS, VARANDAS E SUPORTE PARA BALDE E BACIA CROMADOS, PÉS COM RODÍZIO DE 2" A 3" DE DIÂMETRO, FIXAÇÃO DO TAMPO, DA PRATELEIRA E ARMAÇÃO POR MEIO DE PARAFUSOS SOBRE ARRUELAS DE PRESSÃO, ACOMPANHA 01 BALDE EM ALUMÍNIO POLIDO OU EM AÇO INOXIDÁVEL. DIMENSÕES APROXIMADAS DE 0,45 M DE LARGURA X 0,80 M DE ALTURA X 0,75 M DE PROFUNDIDADE. GARANTIA MÍNIMA DE 01 (UM) ANO PARA DEFEITOS DE FABRICAÇÃO. MARCA ALP MODELO ALP	3	R\$ 739,99	R\$ 2.219,97 <i>saúde ON</i>
36	MESA AUXILIAR PARA MATERIAL GINECOLÓGICO COM TAMPA E PRATELEIRA EM CHAPA DE AÇO INOX 20 DE ACABAMENTO POLIDO, PÉS EM TUBO DE 1 X 1,20 MM, PÉS PROVIDOS DE RODAS GIRATÓRIAS DE 3" DE DIÂMETRO COM ARO DE RODAS DE POLIETILENO, EXTREMIDADES SEM ARESTAS. FIXAÇÃO DA PRATELEIRA SEJA POR SOLDA COM ACABAMENTO LISO. MEDINDO APROXIMADAMENTE 0,40 X 0,60 X 0,80M. GARANTIA DE 1(UM) ANO. MARCA ALP MODELO ALP	8	R\$ 399,99	R\$ 3.199,92 <i>saúde ON</i>
46	POLTRONA HOSPITALAR ESPECIFICAÇÃO TÉCNICA: POLTRONA HOSPITALAR; PARA DESCANSO; TIPO ESTOFADA, RECLINÁVEL, COM BRAÇOS FIXOS; ESTRUTURA EM AÇO CARBONO COM PINTURA ELETROSTÁTICA, FIXADA EM CHASSI DE MADEIRA REFORÇADA E TRATADA; AJUSTE MECÂNICO P/PESO CORPORAL, ACION. DO APOIO DE PERNAS SIMULTÂNEO AO ENCOSTO E RETORNO C/MOLA; REVESTIMENTO C/ PU ANTIBACTERIA, ANTICHAMAS E IMPERMEÁVEL;	1	R\$ 939,99	R\$ 939,99 <i>saúde ON</i>





ENCHIMENTO C/ESPUMA D-33; SAPATAS DE NYLON; COM BRACOS FIXOS; PERMITE LIMPEZA COM ÁLCOOL 70°; DIMENSÕES: (MEDIDAS APROXIMADAS) 85/160 X 80 X 50 CM (C X L X H); CAPACIDADE ATE 135 KG; INCLUI: GARANTIA MÍNIMA DE 12 MESES; MARCA ALP MODELO ALP			
<b>VALOR GLOBAL:</b>			<b>R\$ 6.359,88</b>

# SCHEFFER

## PRODUTOS PARA SAUDE

ALP COMERCIO DE PRODUTOS PARA SAUDE LTDA

ENDEREÇO: R PASTOR MANOEL VIRGINIO DE SOUZA, 1059 - LJ 01  
 BAIRRO: CAPAO DA IMBUIA  
 CEP: 82.810-400  
 CNPJ: 43.134.552/0001-03  
 I/E: 90905330-77  
 INSCRIÇÃO MUNICIPAL: 14 01 962.540-6

Representante: Lucas Eduardo Scheffer Martins  
 Telefone: (41) 99914-1681  
 E-mail.: licitacoes@vitalscheffer.com.br  
 Prazo de validade da proposta: 60 (sessenta) dias;  
 Prazo de entrega: Conforme Edital;  
 Prazo de garantia: Conforme Edital.  
 Dados Bancários: AG: 3041-4, C/C: 3825-3, Banco do Brasil.

### Outras informações:

- Declaramos que estamos de pleno acordo com todas as condições estabelecidas no Edital e seus Anexos, bem como aceitamos todas as obrigações e responsabilidades especificadas no Termo de Referência.
- Declaramos que nos preços cotados estão incluídas todas as despesas que, direta ou indiretamente, fazem parte do presente objeto, tais como gastos da empresa com suporte técnico e administrativo, impostos, seguros, taxas, ou quaisquer outros que possam incidir sobre gastos da empresa, sem quaisquer



acrécimos em virtude de expectativa inflacionária e deduzidos os descontos eventualmente concedidos. O preço proposto abrange todos os tributos (impostos, taxas, emolumentos, contribuições fiscais e parafiscais), leis sociais, administração, lucros, equipamentos e ferramental, transporte de material;

– Caso nos seja adjudicado o objeto da licitação, comprometemo-nos em assinar o Contrato no prazo determinado no documento de convocação, e para esse fim fornecemos os seguintes dados do representante legal: LUCAS EDUARDO SCHEFFER MARTINS, brasileiro, solteiro, administrador, portador da cédula de identidade RG sob nº 8932056-9 SESP/PR, inscrito no CPF sob nº 047.965,079-90

Curitiba-PR, 6 de junho de 2024.

**Lucas Eduardo Scheffer Martins**  
**REPRESENTANTE LEGAL**



# POLTRONA HOSPITALAR RECLINÁVEL MECÂNICA

Poltrona para descanso e/ou para acompanhante com estofado macio para maior conforto. Possui quatro níveis de reclino, sendo movimentos simultâneos do encosto e descansa pés (conforme o encosto reclina os pés sobem.)

## CARACTERÍSTICAS

- Poltrona Reclinável em até 04 posições simultâneas do encosto e descansa pés;
- Encosto, assento e descansa pés estofados em espuma garantindo maior conforto, revestidos em Courvim;
- Movimentos simultâneos do encosto e descansa pés comandados por meio de alavanca lateral;
- Braços estofados articulados, revestidos em Courvim;
- Tratamento anti-ferruginoso, pintura eletrostática à pó;
- Dimensão Deitada.: 1,62 x 0,75 x 0,55(CxLxA);
- Dimensão Sentada: 0,96 x 0,75 x 1,20 (CxLxA) ;
- Assento: 55cm x 45 cm (LxP) Largura Assento (Interno): 0,53 cm;
- Encosto: 78cm x 52cm (AxL);

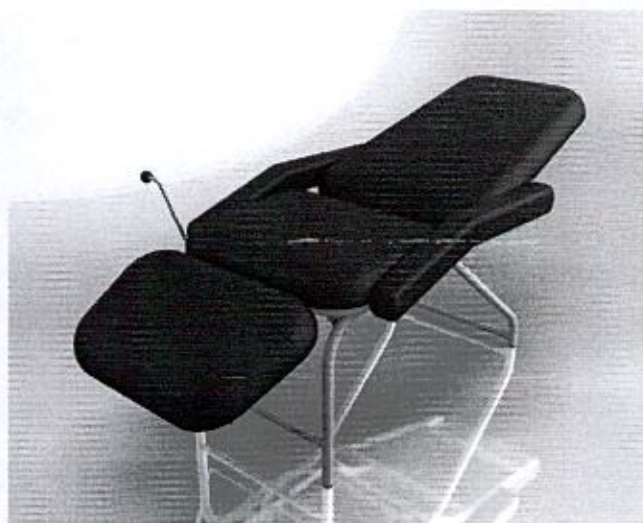

**SUPORTA ATÉ 120KG**

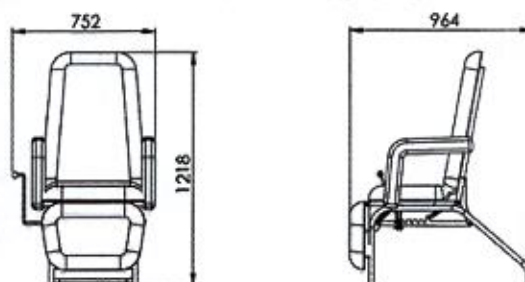



## CARRO PARA CURATIVOS COM RODÍZIOS

Com rodízios para fácil movimentação e freios para estabilidade durante o uso, o carro para curativos facilita a realização de procedimentos em diferentes áreas do hospital. Sua configuração organizada e a capacidade de transportar todos os materiais necessários agilizam o processo de cuidado ao paciente, proporcionando eficiência e conveniência para os profissionais de saúde.

### CARACTERÍSTICAS

- Carro de curativo inox /balde e bacia
- Estrutura Tubular em aço inox;
- Tampo e prateleira confeccionados aço inox
- Acessórios: Gradil, Suporte P/ Balde E Bacia
- Suporte de balde e bacia em aço
- 4 rodízios de 3 ou 5", sendo 2 fixos e 2 giratórios com freios
- Acabamento polido;
- Acompanha Balde Aço Inox 5l e Bacia 3l Aço Inox;
- Dimensões: L: 1063mm X A: 850mm X C: 450mm
- Escolha alterar o material da estrutura, rodízios, dimensões e outros, conforme sua necessidade.

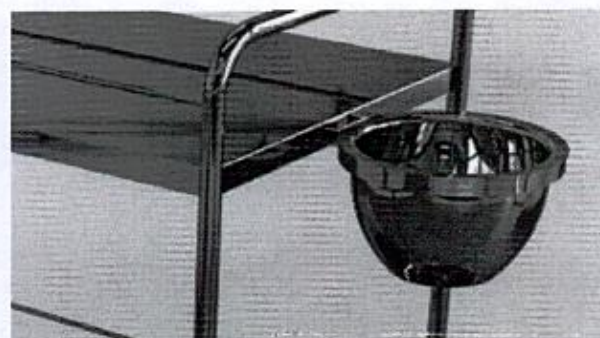

### DIMENSÕES

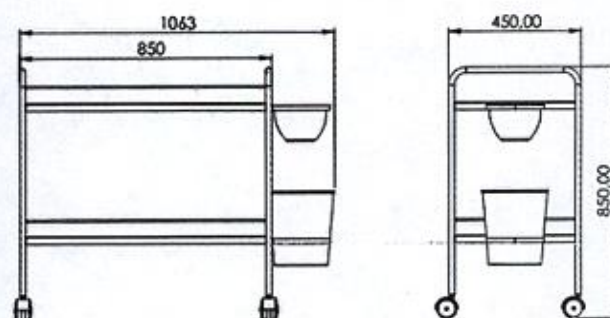



## MESA AUXILIAR HOSPITALAR INOX

Projetado para fornecer suporte e praticidade em diversos cenários dentro de um ambiente hospitalar, desempenha um papel importante na assistência aos pacientes, permitindo que os profissionais de saúde tenham fácil acesso a instrumentos e suprimentos essenciais durante procedimentos médicos, exames e cuidados diários.

### CARACTERÍSTICAS

- Dimensões Mínimas : Comp. 600mm X  
Larg. 400mm X Alt. 800mm
- Aço Inoxidável ou carbono pintado
- Com rodízios
- Produzido em tamanhos personalizados

### DIMENSÕES

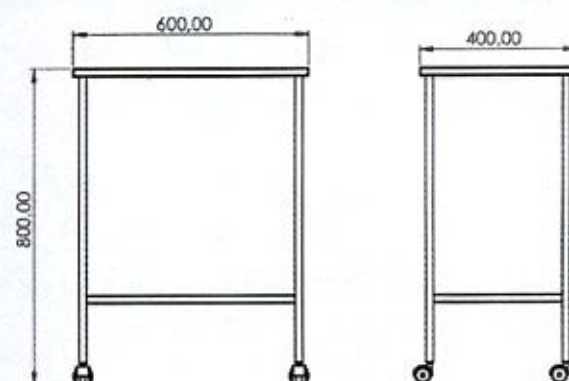



Item	Especificação	Unid.	Quant.	Preço Unitário	Preço total
58	DRONE: ESPECIFICAÇÃO TÉCNICA: AERONAVE REMOTAMENTE PILOTADA; DO TIPO AERONAVE REMOTAMENTE PILOTADA, DO TIPO QUADRICOPTERO, COM BRAÇOS DOBRÁVEIS E 4 CONJUNTOS DE HÉLICES; COM A FINALIDADE DE CAPTAÇÃO DE FOTOS E VÍDEOS; PESO MÁXIMO DE DECOLAGEM DE 595G; PROPULSÃO DO TIPO ELÉTRICA; OPERAÇÃO DO TIPO 2,4 GHZ E 5,8 GHZ, COM 4 ANTENAS; GPS + GLONASS + GALILEO; CÂMERA DE 1 POLEGADA (1") 20 MEGAPIXELS, 5,4K 30FPS E 4K 60FPS; SISTEMA ANTICOLISAO COM RECONHECIMENTO DE AMBIENTE E DETECÇÃO DE OBSTÁCULOS; LEGISLAÇÃO ICA 100-40; RBAC Nº 94; HOMOLOGADO PELA ANATEL; 12 MESES; TRANSMISSÃO DE VIDEO EM FHD MIN. 12KM, TEMPO DE VOO (SEM VENTO) MIN. 31 MINUTOS; ACOMPANHADO DE NO MÍNIMO 3 BATERIAS EXTRAS, HUB DE C <b>MARCA : DJI</b> <b>MODELO : MINI 2 SE</b>	Unidade	2	<b>RS 3.970,00</b> <i>baseado em</i>	<b>RS 7.940,00</b>

**Total: 7.940,00 (Sete mil novecentos e quarenta reais).**

Validade da Proposta: 60 (Sessenta) dias

Prazo de entrega: 30 (Trinta) dias

Garantia: 12 meses

**Estão inclusos todos os impostos.**

O Licitante declara que, nos valores apresentados acima, estão inclusos todos os tributos, encargos trabalhistas, previdenciários, fiscais e comerciais, taxas, fretes, seguros, deslocamentos de pessoal, custos, demais despesas que possam incidir sobre fornecimento licitado, inclusive a margem de lucro

Telefones: (11) 4248-1440

São Paulo, 06 de junho 2023

Roberto Santos Oliveira  
 RG: 30.796.171-0 - CPF: 347.174.308-16  
 Sócio – Proprietário



DT OFFICE  
 DISTRIBUIDOR  
 DE ELETRONICOS  
 LTDA: 300199040  
 00120  
 2024.06.06  
 09:18:36 -03'00'

DT OFFICE - DISTRIBUIDOR DE ELETRONICOS EIRELI – 30.019.904/0001-20  
 Rua DARCI BITENCOURT 113- São Paulo - SP - VILA PALMEIRAS – CEP 02726-030  
 dtoffice@uol.com.br - (11) 4248-1440

## DJI Mini 2 SE



## Especificações

## Aeronave

## Tirar peso

246 g

O peso padrão da aeronave (incluindo Intelligent Flight Battery, hélices e um cartão microSD). O peso real do produto pode variar devido a diferenças nos materiais do lote e fatores externos. Em alguns países e regiões, nenhum registro é necessário. Verifique as leis e regulamentos locais antes de usar.

## Dimensões

Dobrado (sem hélices): 138 × 81 × 58 mm (C × L × A)

Desdobrado (com hélices): 245 × 289 × 56 mm (C × L × A)

## velocidade máxima de subida

5m/s

## velocidade máxima descida

3,5m/s

## velocidade horizontal máx. (ao nível do mar, sem vento)

16 m/s

Velocidade horizontal máx. está sujeito a restrições locais, que podem mudar. Siga as leis e regulamentos locais ao voar.

## altitude máxima decolar

4000 m

2000 m ao decolar com as proteções da hélice.

## tempo máximo De voo

31 minutos

Medido em um ambiente de teste controlado. As condições específicas do teste são as seguintes: voar a uma velocidade constante de 17 km/h, em ambiente de laboratório sem vento, em modo foto (sem tirar

fotos durante o voo) e de 100% do nível de bateria a 0%. Os resultados podem variar com base no ambiente, uso real e versão do firmware.

resistência máx. ao vento

10,7 m/s (nível 5)

ângulo máx. inclinar

40°

Temperatura de operação

0 a 40°C (32 a 104°F)

sistema global de navegação por satélite

GPS + GLONASS + Galileo

Intervalo de Precisão do Flutuar

Vertical:

±0,1 m (com posicionamento visual)

±0,5 m (com posicionamento GNSS)

Horizontal:

±0,3 m (com posicionamento visual)

±1,5 m (com posicionamento GNSS)

Memória interna

N / D

Câmera

sensor de imagem

1/2,3" CMOS; pixels efetivos: 12 MP

Mirar

Campo de Visão: 83°

Formato Equivalente: 24mm

Abertura: f/2.8

Foco: 1m a ∞

Faixa ISO

Vídeo:

100-3200

Foto:



100-3200

velocidade do obturador

Obturador eletrônico: 4-1/8000 s

tamanho máximo de imagem

4000×3000

Modos de fotografia fixa

Foto única: 12 MP

Temporizador automático: 12 MP

JPEG: 2/3/5/7/10/15/20/30/60 s

JPEG + RAW: 5/7/10/15/20/30/60 s

Automático exposição em Bracketing (AEB): 12 MP, 3 quadros em passo 2/3 EV

Panorâmica: Esfera, 180° e Grande angular

formato de foto

JPEG/DNG (RAW)

resolução de vídeo

2.7K: 2720×1530@24/25/30fps

FHD: 1920×1080@24/25/30/48/50/60fps

Formato de vídeo

MP4 (MPEG-4 AVC/H.264)

taxa máxima pedaço de vídeo

40 Mbps

Sistema de arquivos suportado

FAT32 (≤32 GB)

exFAT (>32 GB)

zoom digital

2,7K: 3×

FHD: 4×

modo de cor

Normal

Modos QuickShot

Dronie, Spiral, Rocket, Orbit e Boomerang

Estabilizador

Estabilização

Estabilizador mecânico de 3 eixos (inclinar, rolar e rolar)

faixa mecânica

Inclinação:  $-110^{\circ}$  a  $35^{\circ}$

Rotação:  $-35^{\circ}$  a  $35^{\circ}$

Panorâmica:  $-20^{\circ}$  a  $20^{\circ}$

intervalo controlável

Inclinação:

$-90^{\circ}$  a  $0^{\circ}$  (padrão)

$-90^{\circ}$  a  $20^{\circ}$  (estendida)

velocidade máxima controle (inclinação)

$100^{\circ}/s$

Faixa de Vibração Angular

$\pm 0,01^{\circ}$

Detecção

mais baixo

Faixa de flutuação precisa: 0,5-10m

ambiente operacional

Abaixo:

Superfícies com padrões reconhecíveis, refletividade difusa  $> 20\%$  (por exemplo, paredes, árvores, pessoas) e iluminação adequada ( $lux > 15$ )

streaming de vídeo

sistema de transmissão de vídeo

DJI O2

Qualidade de visualização ao vivo

Controle Remoto:

720p/30fps

Frequência de operação

2,400-2,4835 GHz

5,725-5,850 GHz

Potência do transmissor (EIRP)

2,400-2,4835 GHz:

$< 26$  dBm (FCC)

$< 20$  dBm (CE/SRRC/MIC)

5,725-5,850 GHz:

<26 dBm (FCC/SRRC)

<14 dBm (CE)

distância máxima transmissão (sem interferência)

FCC: 10 km

CE: 6 km

SRRC: 6 km

MIC: 6 km

Medido em ambiente externo sem obstáculos e interferências. Os dados acima mostram o alcance de comunicação mais distante para voos unidirecionais sem retorno para cada padrão. Durante o voo, preste atenção aos avisos de retorno para casa no aplicativo DJI Fly.

distância máxima transmissão (com interferência)

Forte interferência: Paisagem urbana, aprox. 1,5-3 km

Interferência média: paisagem suburbana, aprox. 3-6 km

Baixa interferência: subúrbios/costa, aprox. 6-10 km

Dados testados de acordo com os padrões da FCC, em ambientes desobstruídos com interferência típica. Usado apenas para referência e não oferece garantia da distância real do voo.

latência mínima

Aproximadamente. 200 ms Dependendo do ambiente e do dispositivo móvel.

Bateria

Habilidade

2250mAh

Peso

82,5g

tensão nominal

7,7V

tensão máxima de carga

8,8V

Cara

íon de lítio

Energia

17.32Wh

temperatura de carregamento

5 a 40°C (41 a 104°F)

Centro de carregamento de bateria

Entrada

5V, 3A

9V, 3A

12V, 3A

Saída

USB-A:

Tensão máxima: 5V; corrente máxima: 2A

tipo de carga

Três baterias carregadas em sequência

Armazenar

Cartões microSD recomendados

16 GB:

SanDisk Extreme

32 GB:

Samsung PRO Endurance

Samsung EVO Plus

SanDisk Industrial SanDisk Extreme V30 A2

SanDisk Extreme Pro V30 A1 SanDisk Extreme Pro V30 A2 Lexar 633x Lexar 667x 64 GB: Samsung PRO Endurance Samsung EVO Plus SanDisk Extreme V30 A1 SanDisk Extreme V30 A2 Lexar 633x Lexar 667x Lexar 1000x Lexar High Endurance Toshiba EXCERIA M303 V30 A1 Netac Pro V30 A1 128GB: Samsung EVO Plus SanDisk Extreme V30 A2 SanDisk Extreme Plus V30 A1 SanDisk Extreme Plus V30 A2 Lexar 633x Lexar 667x

Lexar 1000x

Lexar High Endurance

Toshiba EXCERIA M303 V30 A1

Netac Pro V30 A1

256 GB:

SanDisk Extreme V30 A2

Controle remoto

tempo máximo operativo

Controle remoto DJI RC-N1

Sem carregar um dispositivo móvel: 6 horas

Ao carregar um dispositivo móvel: 4 horas

tamanho máximo suporte para dispositivos móveis

Controle remoto DJI RC-N1

180 × 86 × 10 mm (C × L × A)

Temperatura de operação

Controle remoto DJI RC-N1

-10 a 40 °C (14 a 104 °F)

Potência do transmissor (EIRP)

Controlle remoto DJI RC-N1

2,400-2,4835 GHz:

<26 dBm (FCC)

<20 dBm (CE/SRRC/MIC)

5,725-5,850 GHz:

<26 dBm (FCC)

<23 dBm (SRRC)

<14 dBm (CE)



AGROCAMPO SÃO MIGUEL LTDA  
 CNPJ: 41.884.645/0001-11  
 EMAIL: AgroCampo São Miguel <agrocamosmi@outlook.com>  
 CONTATOS: (45) 99831-5617

### PROPOSTA COMERCIAL

Apresentamos nossa proposta para entrega de mercadorias objeto da presente licitação Pregão, na forma Eletrônica nº 21/2024 acatando todas as estipulações consignadas no respectivo edital e seus anexos.

#### 1 – IDENTIFICAÇÃO DO CONCORRENTE:

NOME DA EMPRESA: Agrocampo São Miguel Ltda  
 CNPJ e INSCRIÇÃO ESTADUAL: 41.884.645/0001-11 e 90.891.974-20  
 REPRESENTANTE e CARGO: Gean Paulo Monteiro, Sócio Administrador  
 CARTEIRA DE IDENTIDADE e CPF: 11.071.421-1 e 070.615.719-26  
 ENDEREÇO e TELEFONE: Rua Duque de Caxias 810, Centro, São Miguel do Iguaçu – Paraná , CEP 85.877-000, Fone: 45 9 98315617, E-mail agrocamosmi@outlook.com

ITEM	DESCRIÇÃO	Unidade	Quantidade	Valor unitário	Valor total
49	FRAGMENTADORA TRITURADORA DE PAPEL - PARA PAPEL E CARTÃO, CAPACIDADE DE TRITURAÇÃO MÍNIMA 18 FOLHAS POR VEZ, ENTRADA MÍNIMA DO TRITURADOR 225 MM, TIPO DE CORTE FRAGMENTO.	Uni	3	1.509,83	4.529,49

*sania on*

#### 2 – NA PROPOSTA ESCRITA, DEVERÁ CONTER:

- Os valores dos impostos já estão computados no valor do produto destacado;
- O **prazo de validade** da proposta não será inferior a 60 (sessenta) dias, a contar da data de sua apresentação.;

São Miguel do Iguaçu, 06 de Junho de 2024.

AGROCAMPO Assinado de forma digital por  
 SAO MIGUEL AGROCAMPO SAO MIGUEL  
 LTDA:41884645000111  
 45000111 Dados: 2024.06.06 11:37:37 -03'00'

**Gean Paulo Monteiro**

Item 49



ENDEREÇO: Rua Duque de Caxias, 830, Centro de São Miguel do Iguaçu - PR - CEP: 85.877-000



AGROCAMPO SÃO MIGUEL LTDA  
 CNPJ: 41.884.645/0001-11  
 EMAIL: AgroCampo São Miguel <agrocamosmi@outlook.com>  
 CONTATOS: (45) 99831-5617

*Características do produto*  
 Características principais

<b>Marca</b>	CounterTech
<b>Modelo</b>	PS418DA
<b>Voltagem</b>	220V

Outros

<b>Tipo de fragmentadora de papel</b>	Partículas
<b>Tipo de corte</b>	Micro-corte
<b>Capacidade de folhas</b>	18
<b>Capacidade do depósito</b>	30 L
<b>Inclui depósito de resíduos</b>	Sim
<b>Inclui ranhura para triturar plástico</b>	Não

*Descrição*

A Fragmentadora de Papel CounterTech PS418DA é a solução perfeita para manter a privacidade dos seus documentos. Com capacidade para triturar até 18 folhas de uma vez, este equipamento é ideal para escritórios, escolas ou mesmo para uso doméstico.

Este modelo possui um depósito de resíduos com capacidade de 30 litros, o que significa menos tempo gasto esvaziando e mais tempo sendo produtivo. Além disso, o tipo de corte em micro-partículas garante que seus documentos sejam destruídos de maneira segura e eficiente.

A PS418DA não inclui uma ranhura para triturar plástico, focando-se na destruição de papel e cartão. Isso garante que o equipamento tenha uma longa vida útil e continue a funcionar de maneira eficiente.

Com a Fragmentadora de Papel CounterTech PS418DA, você pode ter a certeza de que seus documentos confidenciais serão destruídos de maneira segura e eficaz. Adquira já a sua e mantenha a privacidade dos seus documentos sempre protegida.

ENDEREÇO: Rua Duque de Caxias, 830, Centro de São Miguel do Iguaçu - PR - CEP: 85.877-000





# PROPOSTA COMERCIAL

ANGOSEGTEC CNPJ: 22.158.475/0001-43  
RUA: NOSSA SENHORA DO ROCIO Nº 1164 -  
CENTRO - TOLEDO - PARANÁ  
TELEFONE: (45) 99114-8031



*Prefeitura Municipal de Três Barras do Paraná*  
ESTADO DO PARANÁ

CAPITAL DO FÊMEÃO

MINUTA DO EDITAL DE PREGÃO ELETRÔNICO Nº 21/2024

PROCESSO ADMINISTRATIVO Nº 38/2024

SISTEMA DE REGISTRO DE PREÇOS

O **MUNICÍPIO DE TRÊS BARRAS DO PARANÁ**, Pessoa Jurídica de Direito Público Interno, inscrito no Cadastro Nacional de Pessoas Jurídicas (CNPJ/MF) sob o nº 78.121.936/0001-68, torna público para conhecimento dos interessados que, na forma da Lei Complementar Municipal 003/2023 de 21 de agosto de 2023, Lei nº 14.133 de 01 de abril de 2021 e Lei Complementar nº 123, de 14 de dezembro de 2006, com alterações posteriores, realizará licitação na modalidade **PREGÃO**, forma **ELETRÔNICA**, tipo avaliação MENOR PREÇO, empreitada por **PREÇO UNITÁRIO**, objetivando a proposta mais vantajosa para o **REGISTRO DE PREÇOS PARA FUTURA EVENTUAL AQUISIÇÃO DE MATERIAL PERMANENTE PARA ATENDER AS NECESSIDADES DAS SECRETARIAS E DEPARTAMENTOS DA ADMINISTRAÇÃO PÚBLICA MUNICIPAL**.

**A sessão de disputa dos preços terá início:** às 09 HORAS DO DIA 06 DE JUNHO DE 2024

**RAZÃO SOCIAL:** ANGOSEGTEC SOLUCOES E TECNOLOGIA LTDA

91062970-00. OPTANTEPELO SIMPLES (X) SIM ( ) NÃO

**REPRESENTANTE E CARGO:** FRANCISCO MARTO ANTÓNIO DAMBI, PROPRIETÁRIO

CARTEIRA DE IDENTIDADE E CPF: 234.464.028-29

**ENDEREÇO e TELEFONE:** RUA: NOSSA SENHORA DO ROCIO Nº 1164 - CENTRO - TOLEDO - PARANÁ, TELEFONE: (45) 99114-8031.

DA CONTA BANCÁRIA: Ag: 0726, Cc: 00008150-9, Banco: CAIXA

E-MAIL: [francisco.dambi@rizaempreendimentos.eng.br](mailto:francisco.dambi@rizaempreendimentos.eng.br) e [bastosdambi@gmail.com](mailto:bastosdambi@gmail.com)

**OBJETO:** A presente licitação tem por objeto o REGISTRO DE PREÇOS PARA FUTURA E EVENTUAL AQUISIÇÃO DE MATERIAL PERMANENTE PARA ATENDER AS NECESSIDADES DAS SECRETARIAS E DEPARTAMENTOS DA ADMINISTRAÇÃO PÚBLICA MUNICIPAL, conforme especificações e condições estabelecidas no Edital e seus anexos.

## LOTE 07 - MOBILIÁRIO EM GERAL - AMPLA CONCORRÊNCIA

ITEM	DESCRIPTIVO MINIMO	MARCA	MODELO	QTD.	UND	R\$ UNIT.	R\$ TOTAL
53	CADEIRA GIRATÓRIA EXECUTIVA COM BRAÇOS, TAMANHO MÉDIO, ASSENTO E ENCOSTO EM COMPENSADO MULTILAMINADO DE 12MM,	IDEAFLEX	EXECUTIVA	8	UN	R\$ 332,99	R\$ 2.663,92

<p>COM ESPUMA INJETADA ANATOMICAMEN TE EM DENSIDADE MÉDIA (50 A 60KG/M<sup>3</sup>), COM 45 A 50MM DE ESPESSURA. REVESTIMENTO DO ASSENTO E ENCOSTO EM TECIDO DE ALTA RESISTÊNCIA. 100% POLIÉSTER NA COR AZUL ESCURO E ESPESSURA MÍNIMO DE 1MM. BORDAS EM PVC NO CONTORNO DO ESTOFADO. MECANISMO TIPO "BACK SYSTEM". INCLINAÇÃO DO ENCOSTO MEDIANTE ACIONAMENTO DE ALAVANCA. MOLAS P/RETORNO AUTOMÁTICO DO ENCOSTO E AJUSTE AUTOMÁTICO NA FRENAGEM DO RECLINADOR. REGULAGEM DA ALTURA DO ASSENTO A GÁS, COLUNA CENTRAL DESMONTÁVEL, FIXADA POR ENCAIXE CÔNICO COM ROLAMENTO AXIAL DE GIRO, ESFERAS E ARRUELAS DE AÇO COM COLUNA E MOLA A GÁS PARA REGULAGEM DE ALTURA E AMORTECIMENT O DE IMPACTOS AO SENTAR, ACIONADA POR ALAVANCA. REGULAGEM DE ALTURA DO ENCOSTO PARA APOIO LOMBAR. BASE GIRATÓRIA COM CAPA DE NYLON NA COR</p>						
---	--	--	--	--	--	--

	PRETA, COM ARANHA DE 5 HASTES, APOIADO SOBRE RODÍZIOS DE DUPLO GIRO DE NYLON E COM ESFERAS DE AÇO. BRAÇOS EM POLIURETANO INJETADO, COM ALMA DE AÇO E REGULAGEM VERTICAL E HORIZONTAL. FABRICADA EM CONFORMIDADE E COM AS NORMAS DA ABNT. MEDINDO O ENCOSTO 35CM DE ALTURA X 40CM (MÍNIMO) E 55CM (MÁXIMO) DE LARGURA, BASE GIRATÓRIA DE 67CM DE ASSENTO X 46CM DE LARGURA X 45CM DE PROFUNDIDADE - PODENDO TER VARIAÇÃO DE +/- 10%. GARANTIA MÍNIMA DE 01 (UM) ANO PARA DEFEITOS DE FABRICAÇÃO.					
<b>TOTAL DO LOTE: R\$ R\$ 2.663,92</b>						

O prazo de vigência contratual será de 60 (sessenta) dias, contados a partir da assinatura do termo de contrato.

PROPOSTA: **R\$ 2.663,92** (Dois mil, seiscentos e sessenta e três reais e noventa e dois centavos)

Toledo, em 06 de junho de 2024.

**FRANCISCO MARTO  
 ANTONIO  
 DAMBI:23446402829**

Assinado de forma digital por  
 FRANCISCO MARTO A  
 DAMBI:234464  
 Dados:

CPF: 234.464.028-29



## PROPOSTA COMERCIAL

ANGOSEGTEC CNPJ: 22.158.475/0001-43  
RUA: NOSSA SENHORA DO ROCIO Nº 1164 -  
CENTRO - TOLEDO - PARANÁ  
TELEFONE: (45) 99114-8031

### Cadeira Executiva Giratória Braços Tecido Azul



- A cadeira executiva giratória foi projetada para proporcionar conforto e bem estar, tornando o dia-a-dia mais confortável. Utilizada para compor diversos tipos de ambientes profissionais ou particulares.

- Assento e encosto: madeira compensada.

- Assento e encosto: espuma injetada com densidade média de 35kg/m<sup>3</sup>.

- Revestimento do assento e encosto: em tecido polipropileno azul com preto.

- Base: em aço com capa protetora em polipropileno.

- Braços: reguláveis com apoio em polipropileno.

- Mecanismo: giratório com regulagem de altura com sistema de amortecimento a gás.

- Medidas Assento: 46 cm largura x 43 cm profundidade x 70 espessura

- Medidas Encosto: 42 cm largura x 36 cm altura x 70 espessura

- Altura do Assento até o chão: mínimo 38 cm - máximo 50 cm

- Altura do braço até o chão: mínimo 56 cm - máximo 74 cm

- Altura total até o chão: mínimo 86 cm - máximo 98 cm

- Dimensões aproximadas do produto montado: 55 cm largura x 55 cm profundidade

- Conteúdo da embalagem: 1 cadeira.

- Dimensões aproximadas da embalagem: 52 cm largura x 50 profundidade x 28 altura

- Peso líquido aproximado do produto: 9,5 kg

- Peso recomendado: até 110 kg

# SEVEN

## Comercio de Equipamentos EIRELI-ME

CNPJ: 15.349.114/0001-19 I.E: 90592645-48  
 Rua Domingos Pasqualli nº 29 - Sala 01 - Jardim Gisela, Toledo / Paraná  
 CEP 85905-570- Fone (45) 3054-5504

### ANEXO I

### PREGÃO ELETRÔNICO Nº 021/2024

### PROPOSTA DE PREÇOS

A EMPRESA SEVEN COMERCIO DE EQUIPAMENTOS EIRELI – ME, ESTABELECID A RUA DOMINGOS PASQUALLI, Nº029, JARDIM GISELA NA CIDADE DE TOLEDO - PARANÁ, DEVIDAMENTE INSCRITA NO CNPJ Nº 15.349.114/0001-19, E INSCRIÇÃO ESTADUAL Nº 90592645-48, VEM ATRAVÉS DE O PRESENTE APRESENTAR A PROPOSTA DE PREÇOS, REFERENTE À LICITAÇÃO MODALIDADE PREGÃO ELETRÔNICO Nº 021/2024, CONFORME ABAIXO ESPECIFICADO

**OBJETO: REGISTRO DE PREÇOS PARA FUTURA EVENTUAL AQUISIÇÃO DE MATERIAL PERMANENTE PARA ATENDER AS NECESSIDADES DAS SECRETARIAS E DEPARTAMENTOS DA ADMINISTRAÇÃO PÚBLICA MUNICIPAL.**

#### IDENTIFICAÇÃO DO CONCORRENTE:

RAZÃO SOCIAL: SEVEN COMERCIO DE EQUIPAMENTOS EIRELI – ME	
CNPJ: 15.349.114/0001-19	INSCRIÇÃO ESTADUAL: 90592645-48
REPRESENTANTE: EMERSON MARCOS LATREILLE	CARGO: SOCIO ADMINISTRADOR
RG: 5.827.199-3 SSP/PR	CPF: 787.161.959-49
ENDEREÇO: RUA DOMINGOS PASQUALLI Nº 029	TELEFONE: (45)3054-5504
CIDADE: TOLEDO	ESTADO: PARANÁ
DADOS BANCÁRIOS: 001 – BANCO DO BRASIL	
AG: 0587-8	C/C: 68.831-2

# SEVEN

## Comercio de Equipamentos EIRELI-ME

CNPJ: 15.349.114/0001-19 I.E: 90592645-48

Rua Domingos Pasqualli nº 29 - Sala 01 - Jardim Gisela, Toledo / Paraná

CEP 85905-570- Fone (45) 3054-5504

LOTE	ESPECIFICAÇÃO DO OBJETO	UND	QTD	VALOR UNIT.	VALOR TOTAL
29	<p>MOCHO ODONTOLÓGICO DE ELEVAÇÃO DO ASSENTO A GÁS ATRAVÉS DE ALAVANCA NA BASE DO ASSENTO. ALTURA REGULÁVEL. ENCOSTO REGULÁVEL COM AJUSTE DE APROXIMAÇÃO. BASE COM 5 RODÍZIOS. ESTOFAMENTO RESISTENTE E COM BASE RÍGIDA. REVESTIMENTO EM PVC SEM COSTURA. ESPUMA DE DENSIDADE CONTROLADA. GARANTIA DE 1 (UM) ANO.</p> <p><b>VALIDADE DA PROPOSTA: 60 (SESSENTA) DIAS.</b></p> <p><b>PRAZO DE GARANTIA: 12 (DOZE) MESES.</b></p> <p><b>MARCA: QUALITA – MODELO: QMCHE.</b></p>	UND	12	387,00	4.644,00
68	<p>CADEIRA LONGARINA POLIPROPILENO COM 3 LUGARES NA COR PRETA, ASSENTO E ENCOSTO COM ESTRUTURA EM AÇO PERFURADO E ESTOFAMENTO REVESTIDO EM MATERIAL SINTÉTICO DE PVC.</p> <p><b>VALIDADE DA PROPOSTA: 60 (SESSENTA) DIAS.</b></p> <p><b>PRAZO DE GARANTIA: 12 (DOZE) MESES.</b></p> <p><b>MARCA: MR PLAST – MODELO: ISO-3L.</b></p>	UND	02	459,00	918,00
69	<p>ARQUIVO DE AÇO - COM 04 (QUATRO) GAVETAS, GAVETAS COM ROLAMENTOS SOBRE ESFERAS DE AÇO, PORTA-ETIQUETA EM CADA GAVETA, MEDIDAS EXTERNAS MÍNIMAS, SENDO ALTURA 130CM X LARGURA 46CM X PROFUNDIDADE 68CM, MEDIDAS INTERNAS MÍNIMAS ALTURA 30 CM X LARGURA 46CM X PROFUNDIDADE 58CM, FABRICADAS EM CHAPA DE AÇO #26, COM PUXADORES EM PVC OU METÁLICO.</p> <p><b>VALIDADE DA PROPOSTA: 60 (SESSENTA) DIAS.</b></p> <p><b>PRAZO DE GARANTIA: 12 (DOZE) MESES.</b></p> <p><b>MARCA: LUNASA – MODELO: AQL22003.</b></p>	UND	02	887,00	1.774,00

# SEVEN

## Comercio de Equipamentos EIRELI-ME

CNPJ: 15.349.114/0001-19 I.E: 90592645-48  
Rua Domingos Pasqualli nº 29 - Sala 01 - Jardim Gisela, Toledo / Paraná  
CEP 85905-570- Fone (45) 3054-5504

**VALOR TOTAL DA PROPOSTA R\$ 7.336,00**  
**(Sete Mil Trezentos e Trinta Reais).**

Declaramos que em nossos preços estão inclusos todos os custos diretos e indiretos para a perfeita entrega do objeto licitado.

**PRAZO DE VALIDADE DA PROPOSTA:**

60 (Sessenta) dias, a contar da data da sessão pública do Pregão, conforme edital.

**PRAZO DE GARANTIA:**

12 (Doze) Meses, conforme edital.

**DO PRAZO DE FORNECIMENTO:**

Conforme edital.

**FORMA DE PAGAMENTO:**

Conforme edital.

Toledo /PR de 06 de Junho de 2024.

EMERSON MARCOS  
LATREILLE:7871619  
5949

Assinado de forma digital  
por EMERSON MARCOS  
LATREILLE:78716195949  
Dados: 2024.06.06  
11:25:56 -03'00'

SEVEN COMÉRCIO DE EQUIPAMENTOS EIRELI-ME  
EMERSON MARCOS LATREILLE.  
RG 5.827.199-3 SSP/PR.  
CPF 787.161.959-49.  
PROPRIETÁRIO.

 PESQUISAR

## CATEGORIAS

---

*Linha MURANO*

*Linha SLIM*

*Linha TREVISIO*

*Linha Aço*

*Armário Alto de Aço 2 Portas*  
*Arquivo de aço 03 Gavetas*  
*Arquivo de aço 04 Gavetas*  
*Arquivo de aço 05 Gavetas*  
*Arquivo de aço 06 Gavetas*  
*Arquivo de aço 07 Gavetas*  
*Roupeiro P2I (Portas Inteiras)*  
*Roupeiro P1I (Porta Inteira)*  
*Roupeiro P4P (Portas Pequenas)*  
*Armário Professor*  
*Roupeiro de aço para Material de Limpeza*  
*Gaveteiro de aço 02 Gavetas*  
*Gaveteiro de aço 03 Gavetas*  
*Gaveteiro de aço 04 Gavetas*  
*Bibliocanto*  
*Estante para Biblioteca Dupla Colorida*  
*Estante para Biblioteca Dupla*  
*Estante de aço para Estoque*  
*Gôndola Dupla*  
*Gôndola Dupla Colorida*  
*Balcão Baixo de Aço com 02 portas e 03 Gavetas*  
*Balcão baixo de aço com 02 portas e 04 Gavetas*  
*Balcão baixo de aço com 02 portas*  
*Balcão Baixo de Aço com 02 portas e 02 Gavetas*  
*Roupeiro Insalubre 04 Portas*  
*Estante para Biblioteca Simples*  
*Gôndola Simples de Parede*  
*Arquivo de aço 02 Gavetas*  
*Roupeiro P3I (Portas Inteiras)*  
*Roupeiro P4I (Portas Inteiras)*  
*Roupeiro P8P (Portas Pequenas)*  
*Roupeiro P12P (Portas Pequenas)*  
*Roupeiro P2*  
*Roupeiro P4*  
*Roupeiro P6*  
*Roupeiro P8*  
*Roupeiro P12*  
*Roupeiro P16*



 PESQUISAR

---

## CATEGORIAS

---

**Linha MURANO**

**Linha SLIM**

**Linha TREVISO**

**Linha Aço**

**Armário Alto de Aço 2 Portas**  
**Arquivo de aço 03 Gavetas**  
**Arquivo de aço 04 Gavetas**  
**Arquivo de aço 05 Gavetas**  
**Arquivo de aço 06 Gavetas**  
**Arquivo de aço 07 Gavetas**  
**Roupeiro P2I (Portas Inteiras)**  
**Roupeiro P1I (Porta Intelira)**  
**Roupeiro P4P (Portas Pequenas)**  
**Armário Professor**  
**Roupeiro de aço para Material de Limpeza**  
**Gaveteiro de aço 02 Gavetas**  
**Gaveteiro de aço 03 Gavetas**  
**Gaveteiro de aço 04 Gavetas**  
**Bibliocanto**  
**Estante para Biblioteca Dupla Colorida**  
**Estante para Biblioteca Dupla**  
**Estante de aço para Estoque**  
**Gôndola Dupla**  
**Gôndola Dupla Colorida**  
**Balcão Baixo de Aço com 02 portas e 03 Gavetas**  
**Balcão baixo de aço com 02 portas e 04 Gavetas**  
**Balcão baixo de aço com 02 portas**  
**Balcão Baixo de Aço com 02 portas e 02 Gavetas**  
**Roupeiro Insalubre 04 Portas**  
**Estante para Biblioteca Simples**  
**Gôndola Simples de Parede**  
**Arquivo de aço 02 Gavetas**  
**Roupeiro P3I (Portas Inteiras)**  
**Roupeiro P4I (Portas Inteiras)**  
**Roupeiro P8P (Portas Pequenas)**  
**Roupeiro P12P (Portas Pequenas)**  
**Roupeiro P2**  
**Roupeiro P4**  
**Roupeiro P6**  
**Roupeiro P8**  
**Roupeiro P12**  
**Roupeiro P16**  
**Roupeiro P20**  
**Armário AZ com Portas**  
**Armário Médio de Aço com 02 Portas**

**Linha IMPÉRIO**

**Linha LN40**

**Linha Aço**

06/06/24, 11:33

Lunasa

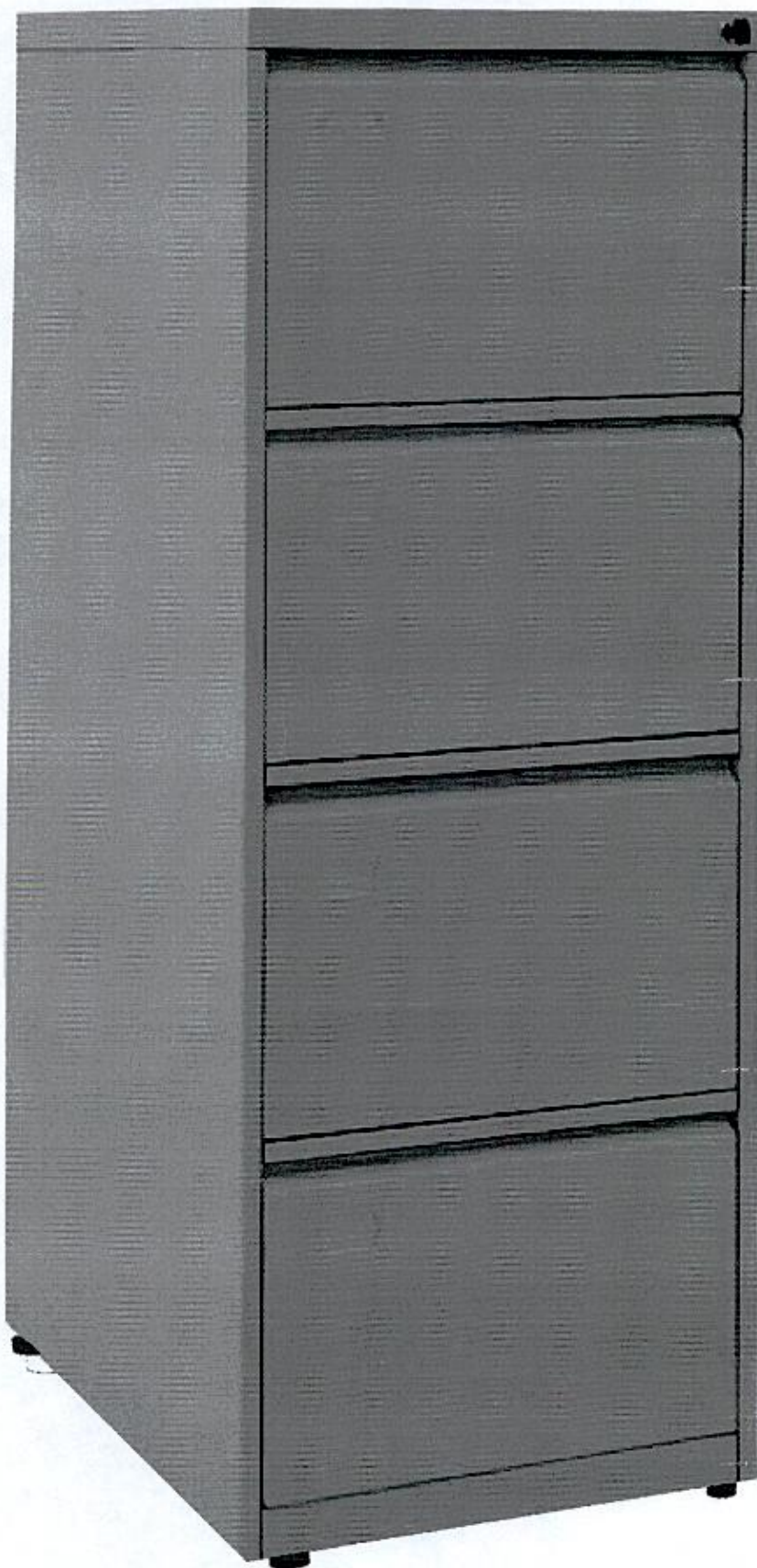

### Detalhes do Produto

Arquivo de aço 04 gavetas para pastas suspensas. Sistema de fechadura com chave frontal e travamento simultâneo das gavetas, pés com sapatas niveladoras, capacidade média de 35 Kg por gaveta, corredeiras disponíveis em Patins de Nylon ou Trilho Telescópico. Pintura eletrostática epóxi a pó de alta qualidade e durabilidade, com pré tratamento de superfície a base de nanotecnologia que promove uma melhor resistência contra ferrugem e melhor fixação da tinta, são isentos de metais pesados tornando o tratamento ambientalmente correto. Medida externa: Altura: 1330mm, Largura: 466mm, Profundidade: 600mm ou 710mm. Disponível nas chapas: CH 26 (0,45mm) CH 24 (0,60mm) CH 22 (0,75mm)

## PRODUTOS

# Populares

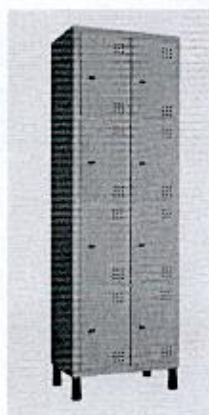

ROUPEIRO P8P (PORTAS PEQUENAS)



## CADEIRA LONGARINA ISO 3 LUGARES POLIPROPILENO PRETO



LONGARINA EM POLIPROPILENO – 03 LUGARES  
ASSENTO E ENCOSTO ANATÔMICO EM POLIPROPILENO  
ESTRUTURA DUPLA EM AÇO CARBONO LAMINADO A FRIO, PARTES METÁLICAS POSSUI  
TRATAMENTO ANTIFERRUGINOSO, PINTURA EM TINTA EM PÓ HÍBRIDA EPÓXI/POLIÉSTER,  
ELETROSTÁTICA, BRILHANTE  
CAPACIDADE SUPORTADA ATÉ 130 KG POR ASSENTO

001932

DIMENSÕES:  
LARGURA 1500 MM;  
PROFUNDIDADE 400 MM;  
ALTURA 890 MM.

## Mocho odontológico

Código: QMCHE



### MOCHO COM BASE GIRATÓRIA:

Assento e encosto confeccionados em madeira compensada laminada de 14mm;  
Estofado em espuma injetada, por tecido cor a definir;  
Revestimento que permita fácil limpeza e desinfecção

Base Giratória com 05 rodízios

Regulagem de altura

Mecanismo Back System

Encosto com regulagem de inclinação e de aproximação

PRODUTOS CONFECCIONADAS DE ACORDO COM AS **NORMAS DA ABNT.**



## PREGÃO ELETRÔNICO Nº 21/2024

**Para:** MUNICIPIO DE TRES BARRAS DO PARANA

**Data:** 06/06/2024

**BT COMÉRCIO INTELIGENTE LTDA** sediada à Avenida Setecentos, nº s/n, Sala 04 Galpão 17 - Módulos 13 e 14, Terminal Intermodal da Serra, Serra/ES, CEP 29161-414, inscrita no CNPJ sob o nº 45.329.312/0001-81 vêm, por intermédio de seu representante legal e administrador, Sr(a) LUCAS GRIEBELER SANDI.

**Responsável pela assinatura do contrato titular da empresa, Sr. LUCAS GRIEBELER SANDI,** solteiro, CPF nº 09146557954.

**Dados bancários:** Banco Santander (33) - Agência: 0160-0 - C/C: 13006342-8 - Chave Pix: 45.329.312/0001-81 e/ou Banco Inter (77) - Agência: 0001-9 - C/C: 19090625-1 e/ou Banco Bradesco S.A (237) - Agência: 2998-0 - C/C: 99381-6 e/ou Banco do Brasil S.A (1) - Agência: 3078-3 - C/C: 36418-5.

**E-mail(s):** licitacao.btcomercio@gmail.com,compras@btcomint.com.br

**Telefone de Contato:** Telefone de Contato: Pedidos e entregas: (49) 99124-5799. -- E-mail: licitacao.btcomercio@gmail.com

### PROPOSTA DE PREÇOS

ITEM	DESCRIÇÃO	UNID	QTD	FABRICANTE/MARCA/LINHA/MODELO	PREÇO EM REAIS	
					UNITÁRIO	TOTAL
<b>LOTE 18</b>						
1	FURADEIRA DE IMPACTO, COM MALETA, CHAVE DE MANDRIL, EMPUNHADURA E LIMITADOR DE PROFUNDIDADE, POTÊNCIA MINIMA DE 750W E TENSÃO 127V.	UN	1	EOS / EOS / EOS / EFU02PRO-110V	R\$ 50.056,99 (cinquenta mil, cinquenta e seis reais e noventa e nove centavos)	R\$ 50.056,99 (cinquenta mil, cinquenta e seis reais e noventa e nove centavos)
<b>VALOR TOTAL LOTE 18</b>						R\$ 50.056,99 (cinquenta mil, cinquenta e seis reais e noventa e nove centavos)
<b>LOTE 19</b>						
1	PARAFUSADEIRA DE IMPACTO, A BATERIA DE 18 VOLTS, INCLUSO 1 BATERIA DE 18 VOLTS, CARREGADOR BIVOLT E MALETA. CONTENDO AS DIMENSÕES MÍNIMAS DE LARGURA: 28CM; ALTURA: 10CM; COMPRIMENTO: 32CM	UN	2	WAP / WAP / FERRAMENTA / WAP PARAFUSADEIRA 3/8" K21 ID01	R\$ 407,99 (quatrocentos e sete reais e noventa e nove centavos)	R\$ 815,98 (oitocentos e quinze reais e noventa e oito centavos)
<b>VALOR TOTAL LOTE 19</b>						R\$ 815,98 (oitocentos e quinze reais e noventa e oito centavos)

**Lucas Griebeler Sandi**  
Sócio Administrador

**BT COMÉRCIO INTELIGENTE LTDA** – CNPJ 45.329.312/0001-81 – Representante Legal: Lucas Griebeler Sandi - Endereço: Avenida Seiscentos, s/n, sala 04, galpão 17, módulos 13 e 14, Terminal Intermodal da Serra, Serra/ES, CEP 29.161-414 – Inscrição Estadual: 083865438 – Inscrição Municipal: 4756721 – E-mail: licitacao.btcomercio@gmail.com – Telefone: Licitações: (49) 99132-9784 – Vendas/Entregas: (49) 99101-6626.



<b>VALOR TOTAL</b>	R\$ 50.872,97 (cinquenta mil, oitocentos e setenta e dois reais e noventa e sete centavos)
--------------------	---

PRAZO DE VALIDADE DA PROPOSTA: 60 (sessenta) dias, a contar da data de sua apresentação.

PRAZO DE ENTREGA DO MATERIAL: 10 (dez) dias, contados da data de sua solicitação.

PRAZO DE PAGAMENTO: 30 (trinta) dias, contados do recebimento do produto e da Nota Fiscal/Fatura.

PRAZO DE GARANTIA DO PRODUTO: conforme exigência do edital e/ou conforme prazo da fabricante, caso maior.

Declara para fins de participação que:

- As mercadorias ofertadas atendem todas as especificações exigidas no Edital.
- Os preços indicados contemplam todos os custos diretos e indiretos incorridos na data da apresentação desta proposta incluindo, entre outros: tributos, encargos sociais, material, despesas administrativas, seguro, frete e lucro.
- Cumpre as condições estabelecidas para efeito de habilitação, nos termos do disposto no inciso VII, do artigo 4º da Lei 10.520/02, de 17 de julho de 2002;
- Para fins do disposto no inciso VI do art. 68 da Lei nº 14.133/21, não emprega menor de dezoito anos em trabalho noturno, perigoso ou insalubre e não emprega menor de dezesseis anos. Encontrando-se em situação regular perante o Ministério do Trabalho, no que se refere à observância do disposto no inciso XXXIII do artigo 7º da Constituição Federal.
- Não pesa contra si declaração de inidoneidade para licitar ou contratar, expedida em face do disposto no art. 155 da Lei 14.133/21.
- Não possuir parentesco até o 3º grau civil, afim ou consanguíneo, com qualquer servidor ou ocupante de função de confiança deste órgão licitador.
- Não haver em seu quadro societário nenhum sócio majoritário que esteja impedido de contratar com o poder público por aplicação do art. 12, incisos I, II e III, cumulado com os arts. 9 a 11, da Lei 8.429, de 02 de junho de 1992, assim como, caso venha a ser declarado vencedor da licitação acima referida, com a consequente assinatura do contrato, me comprometo a comunicar o Poder Público caso haja o impedimento acima supervenientemente à assinatura do contrato;
- Não possui em seu quadro de pessoal servidor público do Poder Executivo Municipal, exercendo funções técnicas, econômica, financeira, trabalhista, gerência, administração ou tomada de decisão, ou que deles, seja cônjuge, companheiro ou parente em linha reta, colateral ou por afinidade, até o terceiro grau (inciso IV, do art. 14 da Lei 14.133).

Lucas Griebeler Sandi  
Sócio Administrador

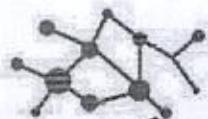

**BT COMÉRCIO**  
INTELIGENTE

- Nos termos do art. 14, da Lei nº 14.133, não possui como sócio ou procurador, servidor público efetivo ou não, ainda que licenciado do cargo, nem mantém vínculo de natureza técnica, comercial, econômica, financeira, trabalhista ou civil com dirigente da Administração Pública ou que deles seja cônjuge, companheiro ou parente em linha reta, colateral ou por afinidade, até o terceiro grau.
- Examinou o presente Edital e seus anexos, e que concorda com seu conteúdo e submete-se a todas as exigências estabelecidas no mesmo, e que a proposta apresentada está em conformidade com as exigências editalícias;
- Sob as penas da lei, em especial o art. 299 do Código Penal Brasileiro, que a proposta apresentada para participar desta licitação foi elaborada de maneira independente o conteúdo da proposta não foi, no todo ou em parte, direta ou indiretamente, informado, discutido ou recebido de qualquer outro participante potencial ou de fato desta licitação por qualquer meio ou por qualquer pessoa; a intenção de apresentar a proposta elaborada para participar da licitação não foi informada, discutida ou recebida de qualquer outro participante potencial ou de fato desta licitação, por qualquer meio ou por qualquer pessoa; que não tentou, por qualquer meio ou por qualquer pessoa, influir na decisão de qualquer outro participante quanto a participar ou não da referida licitação; que o conteúdo da proposta apresentada para participar da licitação não será, no todo ou em parte, direta ou indiretamente, comunicado ou discutido com qualquer outro participante antes da adjudicação do objeto da referida licitação; que o conteúdo da proposta apresentada não foi, no todo ou em parte, direta ou indiretamente, informado, discutido ou recebido de qualquer integrante do órgão licitante antes da abertura oficial das propostas; e que está plenamente ciente do teor e da extensão desta declaração e que detém plenos poderes e informações para firmá-la;
- Até a presente data, inexistem fatos supervenientes impeditivos para sua habilitação no presente processo licitatório, estando ciente da obrigatoriedade de declarar ..... ocorrências posteriores;
- Os documentos apresentados são fiéis e verdadeiros;
- Os documentos apresentados de origem não eletrônica conferem com os seus respectivos originais, nos termos do que dispõe o art. 3º, inciso 2º da Lei Federal nº 13.726/2018;
- Não possui, em sua cadeia produtiva, empregados executando trabalho degradante ou forçado, observando o disposto nos incisos III e IV do art. 1º e no inciso III do art. 5º da Constituição Federal;
- Prazo de início de fornecimento/execução dos serviços de acordo com o estabelecido no termo de referência (anexo) do edital desse processo.
- Se enquadra na condição de microempresa ou empresa de pequeno porte nos termos do enquadramento previsto na Lei Complementar nº 123, de 14 de dezembro de 2006, com nova redação dada pela Lei Complementar nº 147, de 7 de agosto de 2014, estando apta, portanto, a participar do certame acima referenciado e exercer os direitos previstos na legislação, não

Lucas Griebeler Sandi  
Sócio Administrador



**BT COMÉRCIO**  
INTELIGENTE

possuindo nenhum dos impedimentos previstos no parágrafo 4º do art. 3º da Lei Complementar nº 123/2006;

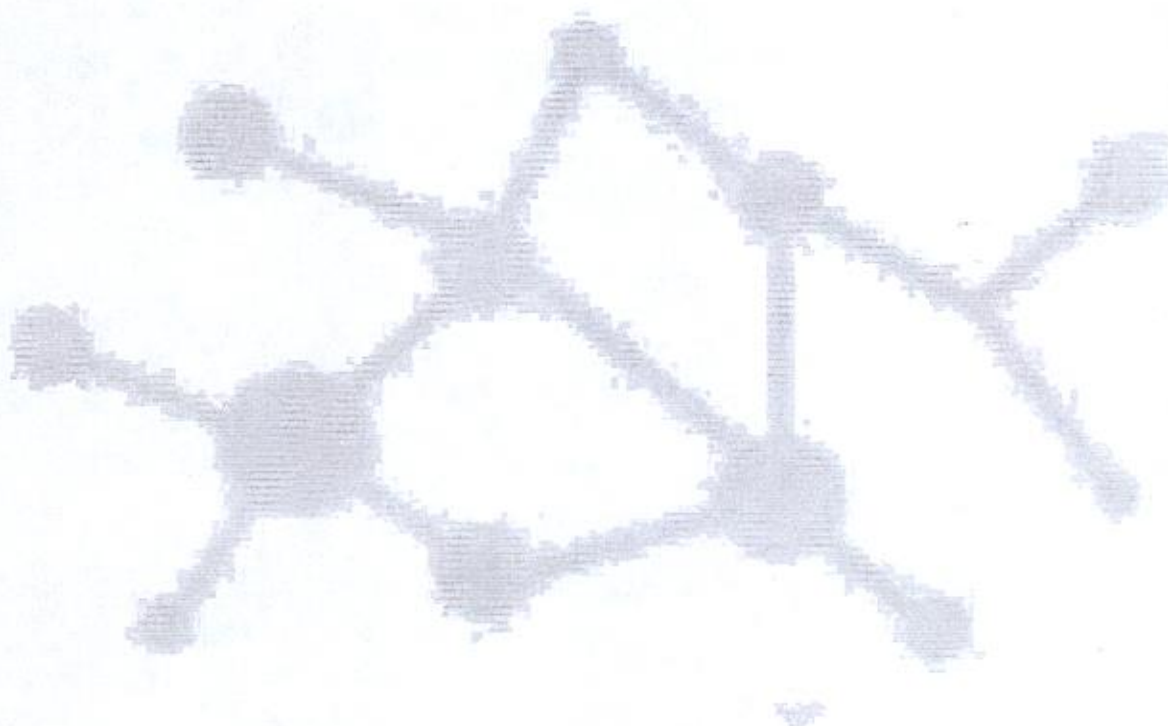

*Lucas G. Sandi*

**Lucas Griebeler Sandi**  
Sócio Administrador

**BT COMÉRCIO INTELIGENTE LTDA** – CNPJ 45.329.312/0001-81 – Representante Legal: Lucas Griebeler Sandi -  
Endereço: Avenida Seiscentos, s/n, sala 04, galpão 17, módulos 13 e 14, Terminal Intermodal da Serra, Serra/ES,  
CEP 29.161-414 – Inscrição Estadual: 083865438 – Inscrição Municipal: 4756721 – E-mail:  
[licitacao.btcomercio@gmail.com](mailto:licitacao.btcomercio@gmail.com) – Telefone: Licitações: (49) 99132-9784 – Vendas/Entregas: (49) 99101-6626.

**CATÁLOGO(S) ITEM 18-1  
MARCA EOS**

# EOS

FERRAMENTAS

## Furadeira de Impacto Profissional MaxPro 1/2 polegada 750W



### Descrição do produto

A **Furadeira de Impacto 1/2pol 750W EOS MaxPro** é a melhor aliada para obras profissionais ou domésticas. Motor de alta performance com 750 watts de potência com função impacto para perfurar com tranquilidade e baixo esforço físico as superfícies de metal, concreto, alvenaria, madeira, pisos cerâmicos, granitos e metais.

### ACESSÓRIOS

- 01 Empunhadura
- 01 Régua de Profundidade
- 01 Chave para mandril



# EOS

FERRAMENTAS

**Informações técnicas:****Classificação:** Furadeira de Impacto**Modelo:** EFU02PRO**Voltagem:** 100v ou 220v**Potência:** 750W**Dimensões (LxAxP) (cm):** 7 x 22 x 26 cm**Peso Líquido (kg):** 2,77 Kg**Garantia Legal:** 90 Dias**Garantia Contratual:** 12 Meses**Empunhadura:** Emborrachada**Controle de velocidade:** Eletrônico**Velocidade variável Até:** 3.000 rpm**Perfurações:** Com ou Sem Impacto**Mandril:** 1/2" (13 mm)**Função Martelete:** Sim**Função Perfurar:** Sim**Reversão de Rotação:** Sim**Trava de Gatilho para Uso Contínuo:** Sim**Acessórios Inclusos:**

- 01 Empunhadura
- 01 Régua de Profundidade
- 01 Chave para mandril

Confira as vantagens desta Furadeira de Impacto



**ROLAMENTADA**  
Alta durabilidade e eficiência.



**TURBO**  
Velocidade variável e reversível de até 3.000 rpm.



**FUNÇÃO MARTELETE**  
Facilita a furação em concreto e alvenaria.



**GATILHO ELETRÔNICO**  
Precisão e controle nas suas mãos.



**DESIGN ERGONÔMICO**  
Empunhadura emborrachada para melhor manuseio.

# EOS

COPYRIGHT © 1995-2020  
EOS. TODOS OS DIREITOS  
RESERVADOS

**CATÁLOGO(S) ITEM 19-1  
MARCA WAP**

ITEM 19-1 - MARCA WAP - LINHA FERRAMENTA - MODELO WAP PARAFUSADEIRA 3/8" K21 ID0 9 de 18

# Wap

## PARAFUSADEIRA E FURADEIRA DE IMPACTO 3/8"

K21 ID01



ROBUSTA  
E COMPACTA



TORQUE MÁXIMO  
45 Nm



MANDRIL DE APERTO  
RÁPIDO 3/8" (10 mm)

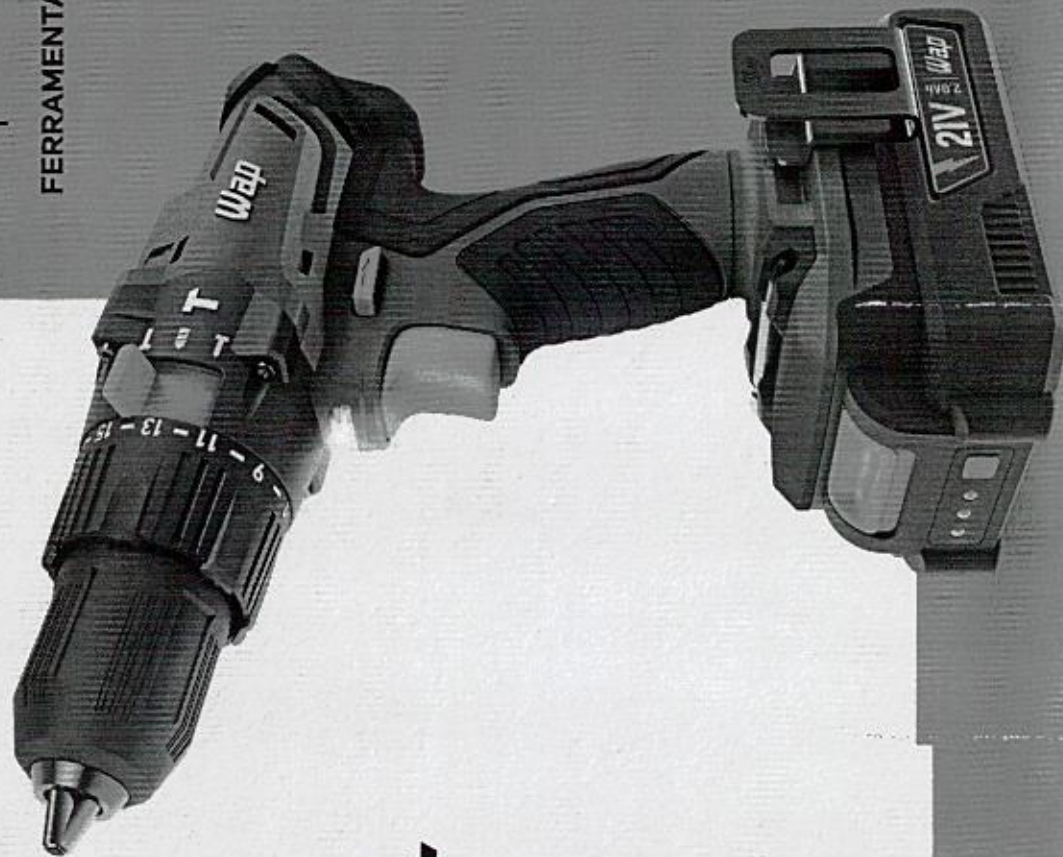

FERRAMENTAS | FURAR E PARAFUSAR

**21V**

BATERIA DE LI-ION  
2000 mAh

1

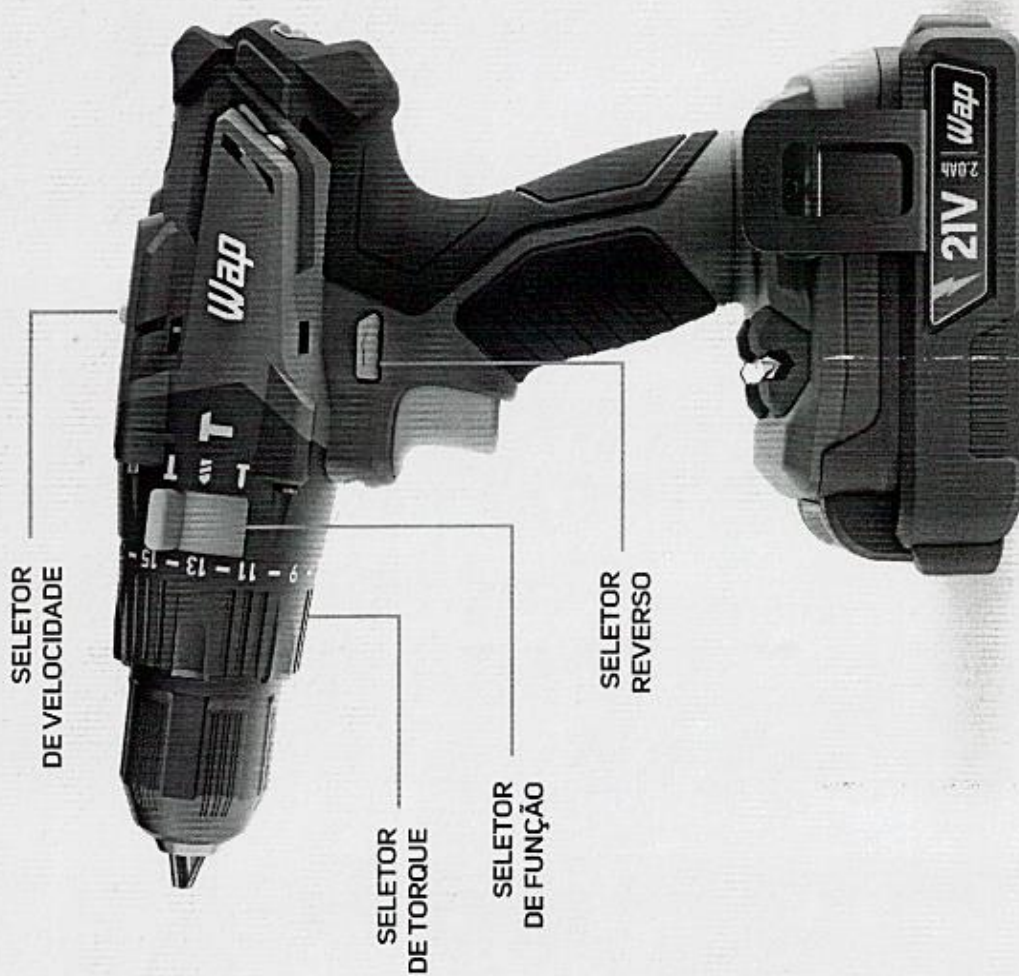

SELETOR DE VELOCIDADE

SELETOR DE TORQUE

SELETOR DE FUNÇÃO

SELETOR REVERSO

### SELETOR DE REVERSO

Altere o sentido da rotação no sentido horário para apertar ou anti-horário para soltar parafusos.



### SELETOR DE FUNÇÃO

Use a ferramenta de acordo com suas necessidades. Parafusar, perfurar e perfurar com impacto.



### SELETOR DE VELOCIDADE

Seletor de velocidade com 2 níveis oferece flexibilidade, controle e eficiência para uma variedade de tarefas de parafusamento e perfuração.





ITEM 19-1 - MARCA WAP - LINHA FERRAMENTA - MODELO WAP PARAFUSADEIRA 3/8" K21 ID0 11 de 18



## SELETOR DE TORQUE

PARA CADA TIPO DE TRABALHO

Equipada com seletor de torque de 21 níveis, oferece mais versatilidade e precisão para o trabalho.

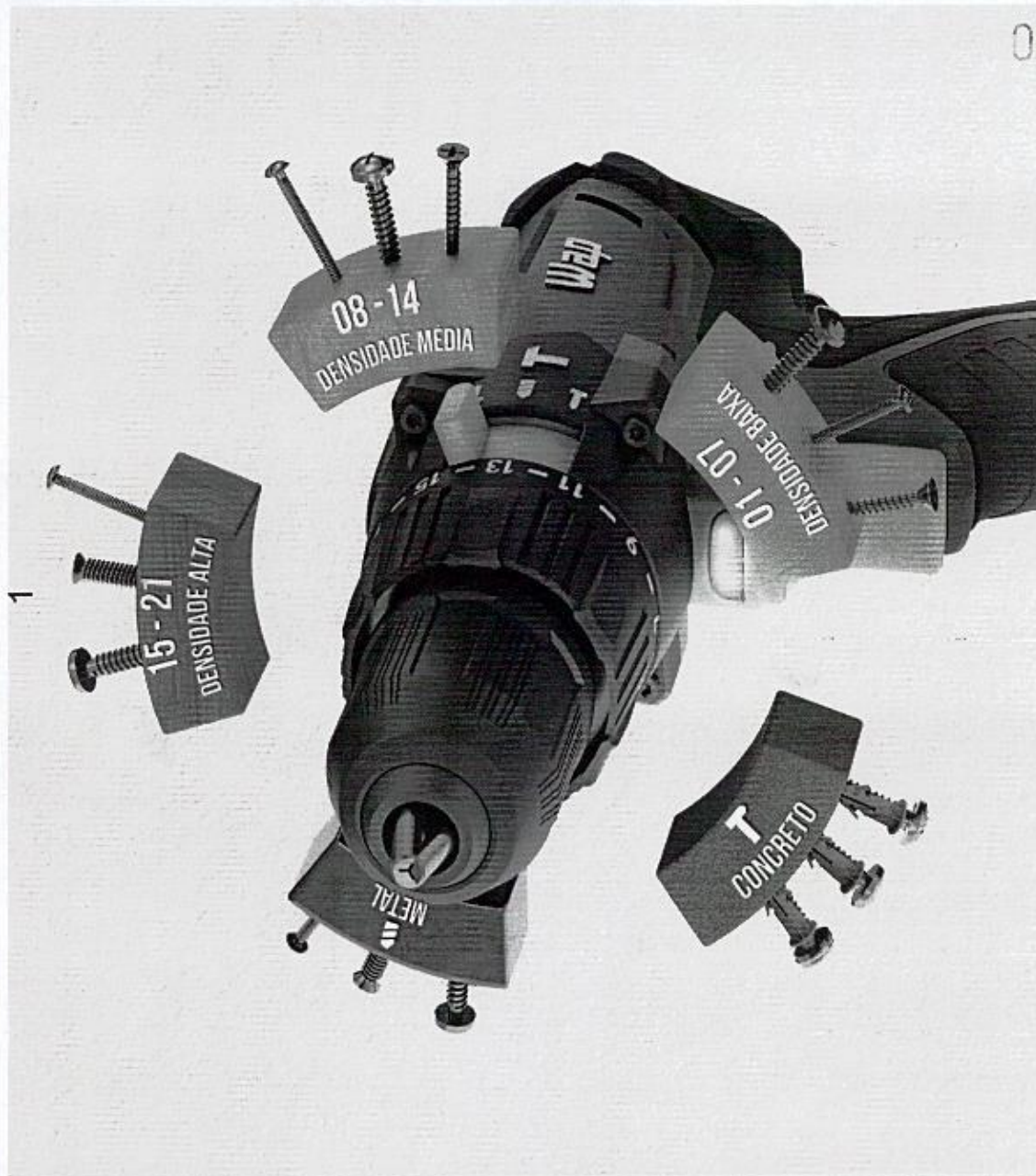

001944

ITEM 19-1 - MARCA WAP - LINHA FERRAMENTA - MODELO WAP PARAFUSADEIRA 3/8" K21 ID0 12 de 18

## CAPACIDADE DE PERFURAÇÃO

A WAP K21 ID01 é a escolha ideal para uma ampla gama de projetos.

MADEIRA



20mm

AÇO



6mm

CONCRETO



13mm





## SELETOR DE REVERSO

### MAIS VERSATILIDADE

Altere facilmente o sentido da rotação, economizando tempo e esforço.



## LUZ DE LED INTEGRADA

### MELHOR VISUALIZAÇÃO DO ESPAÇO

Você poderá trabalhar em espaços com pouca iluminação, garantindo precisão e segurança.

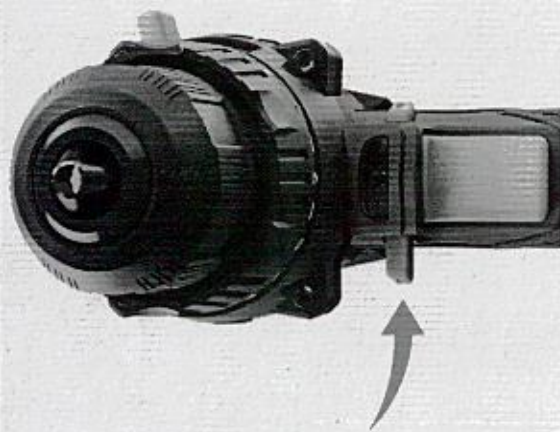

ITEM 19-1 - MARCA WAP - LINHA FERRAMENTA - MODELO WAP PARAFUSADEIRA 3/8" K21 ID0 14 de 18

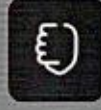

## EMPUNHADURA

MAIS CONFORTO PARA TRABALHAR

A empunhadura emborrachada proporciona mais conforto e controle durante o uso prolongado.



## INDICADOR DE BATERIA

MAIOR CONTROLE DO SEU TEMPO DE USO

Garante que você sempre tenha carga suficiente para completar seus projetos.



001947

ITEM 19-1 - MARCA WAP - LINHA FERRAMENTA - MODELO WAP PARAFUSADEIRA 3/8" K21 ID0 15 de 18

1



## CONTROLE DE INTENSIDADE

Com controle de intensidade por pressão no gatilho, permite que você escolha a potência adequada para cada tipo de trabalho.



## MANDRIL DE APERTO RÁPIDO

O mandril de aperto fácil torna a troca de brocas rápida e simples, permitindo que você realize diferentes tipos de perfuração.



**PORTA BIT + BIT DUPLO**  
Agilidade no trabalho

**CLIP PARA CINTO**  
Mobilidade e acesso rápido

001948

ITEM 19-1 - MARCA WAP - LINHA FERRAMENTA - MODELO WAP PARAFUSADEIRA 3/8" K21 ID0 16 de 18

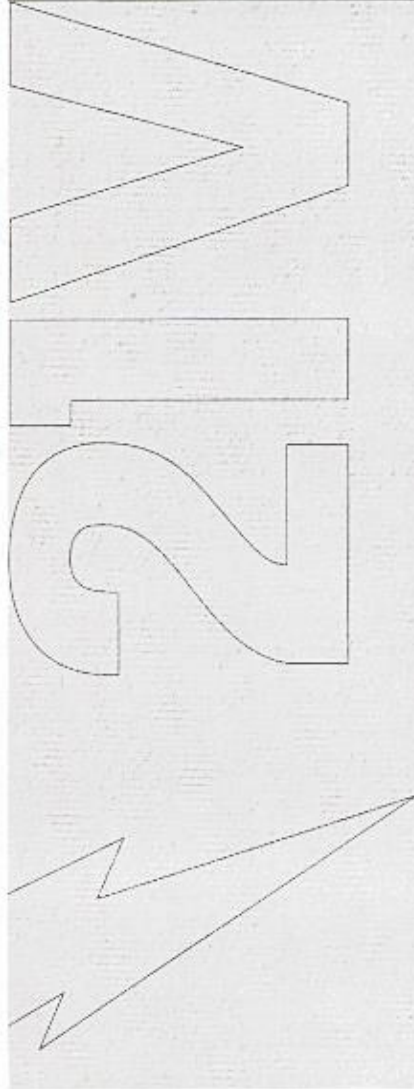

### **BATERIA 21V** K21 BT02

COMPATÍVEL COM TODA A LINHA 21V

A bateria 2.0Ah da linha 21V é intercambiável, oferecendo flexibilidade e praticidade em seu uso.

### **BATERIA DE LI-ÍON 2000mAh**



LONGA DURAÇÃO



NÃO VICIA



SEM EFEITO MEMÓRIA

ITEM 19-1 - MARCA WAP - LINHA FERRAMENTA - MODELO WAP PARAFUSADEIRA 3/8" K21 ID0 17 de 18



**MALETA ORGANIZADORA**

MAIS PRATICIDADE NO ARMAZENAMENTO  
E TRANSPORTE DA SUA FERRAMENTA!

001950

ITEM 19-1 - MARCA WAP - LINHA FERRAMENTA - MODELO WAP PARAFUSADEIRA 3/8" K21 ID0 18 de 18

1

### ESPECIFICAÇÕES TÉCNICAS

Produto: Parafusadeira e furadeira de impacto 3/8" K21 ID01

Tensão: 21V

Tensão de Alimentação: Bivolt

Capacidade da Bateria: 2 Ah

Frequência: 60 Hz

Número de velocidades: 2

Rotações: 0-350 / 0-1400 rpm

Torque máximo: 45 Nm

Mandril: 3/8" (10 mm)

Peso líquido: 1,1 kg

Dimensões do produto (C x L x A): 21 x 7,5 x 23,3 cm

SAIBA MAIS



001951



ESTADO DO PARANÁ  
MUNICÍPIO DE TRES BARRAS DO PARANÁ  
EDITAL DE PREGÃO ELETRONICO Nº 21.2024

EMPRESA: VMLX ELETRONICOS EIRELI  
CNPJ: 03.800.477/0001-40 I.E: 254.084.060

ENDEREÇO: RUA LUIZ CIRIMBELLI, 1659, SL 02, IMIGRANTES, TURVO/SC – CEP: 88.930-000

FONE: (0xx48) 3525-0688

E-MAIL: [licitacao@digiplus.com.br](mailto:licitacao@digiplus.com.br) ou [licita@digiplus.com.br](mailto:licita@digiplus.com.br)

**DO OBJETO**

**OBJETO:** Presente licitação tem por objeto o registro de preços para futura eventual aquisição de material permanente para atender as necessidades das secretarias e departamentos da administração pública municipal.

Planilha de Preços do Edital de Pregão Eletrônico nº 21.2024  
**PROPOSTA DE PREÇO**

LOTE	ITEM	QTDE	UND.	DESCRIÇÃO DO ITEM	MARCA	PREÇO UNIT.	PREÇO TOTAL
2	7	3	UND	Ar condicionado inverter 9000 btus - tipo split, com função frio. <i>split on</i>	AGRATTO MODELO: LCST9FIR4 LCST9FER4	1.673,99	5.021,97
	8	12	UND	Ar condicionado inverter 9000 btus - tipo split, com função quente e frio. <i>split on</i>	AGRATTO MODELO: LCST9QFIR4 LCST9QFER4	1.818,99	21.827,88
	9	5	UND	Ar condicionado inverter 12000 btus - tipo split, com função frio.	AGRATTO MODELO: LCST12FIR4 LCST12FER4	1.846,99	9.234,95
	10	5	UND	Ar condicionado inverter 12000 btus - tipo split, com função quente e frio.	AGRATTO MODELO: LCST12QFIR4 LCST12QFER4	1.946,99	9.734,95
						<b>PREÇO TOTAL</b>	<b>45.819,75</b>

Valor Total por Extenso: Quarenta e cinco mil, novecentos e noventa e cinco reais e cinquenta centavos.

Garantia: 12 (doze) meses após entrega mediante Nota Fiscal.



VMLX ELETRÔNICOS EIRELI - EPP

**Validade da Proposta:** 60 (sessenta) dias.

**Local e Prazo de Entrega:** 15 dias para entrega, conforme Autorização de Fornecimento ou Empenho.

Declaro-me de pleno acordo com os termos e condições do Edital modalidade **Pregão Eletrônico nº 21.2024**, apresentando a seguinte proposta financeira para fornecimento dos itens abaixo:

**Preços Cotados:** Todos os preços cotados são absolutamente líquidos, já inclusos todas as despesas que influam nos custos, tais como: transporte, seguro e frete, tributos (impostos, taxas, emolumentos, contribuições fiscais e parafiscais), obrigações sociais, trabalhistas, encargos comerciais ou de qualquer natureza e todos os ônus diretos e indiretos.

**Dados Bancários:** Banco: Banco do Brasil

Agência: 0993-8

Conta Corrente: 11507-X

Cidade: Turvo/SC

Turvo/SC, 06 de junho de 2024.

VMLX ELETRONICOS  
LTDA:03800477000140

Assinado de forma digital por VMLX  
ELETRONICOS LTDA:03800477000140  
Dados: 2024.06.06 10:28:29 -03'00'

Maria Favarin Dandolini  
Proprietária  
C.I: 1.089.749 SSP/SC  
CPF: 918.763.709.04

03.800.477/0001-40

VMLX ELETRÔNICOS EIRELI - EPP

RUA LUÍZ CIRIMBELLI 1659 - SALA 02  
IMIGRANTES - 88930-000  
TURVO - SC

48.3525-0688

VMLX ELETRÔNICOS EIRELI - EPP

Rua Luíz Cirimbelli, 1659, sala 02, imigrantes, Turvo/SC

CEP: 88.930.000

CNPJ:03.800.477/0001-40



# Ar Condicionado Inverter | LIV



-  Classe A
-  Eco Ecológico
-  Serpentina Em Coque
-  Multi-Filter
-  Painted Backlight
-  Auto Restart
-  Função Clean
-  Ventilção 4D
-  Quente e Frio
-  Nacional



CLASSE A  
ECONOMICO











SISTEMA  
MULTIFILTROS  
EM  
COBRE  
E  
SERPENTINA



LETTER A  
AND  
60%  
ECONOMIA



AGRATTO

-  Modo Cool - FUNÇÃO DE REFRIGERAÇÃO
-  Modo Heat - FUNÇÃO DE AQUECIMENTO
-  Modo Auto - FUNÇÃO AUTOMÁTICA
-  Modo Fan - FUNÇÃO VENTILAÇÃO
-  Modo Dry - FUNÇÃO DESUMIDIFICADORA
-  Modo Clean - FUNÇÃO DE LIMPEZA
-  Modo Eco - FUNÇÃO ECONÔMICA
-  Modo Healthy - FUNÇÃO SAÚDE
-  Modo Fungosprofi - FUNÇÃO ANTI-MOFO

Os Splits Inverter conseguem ser mais econômicos que outros splits em mesma condição de uso. O Sistema Inverter alcança a temperatura mais rapidamente e a mantém constante. Evita picos de energia gerando economia de consumo. Modernos, bonitos e econômicos, como toda a linha de splits Agratto, os Splits Inverter Agratto conseguem ir ainda mais além na economia. Seu ciclo de climatização pode gerar até 60% mais economia no consumo. É silencioso, eficiente e econômico.

9.000BTUs | 12.000BTUs | 18.000BTUs |  
24.000BTUs | 30.000BTUs  
Frio ou Quente e Frio



Unidade Externa  
FRONT DISCHARGE  
18.000 | 24.000 | 30.000

Unidade Externa  
TOP DISCHARGE  
9.000 | 12.000 | 18.000  
24.000 | 30.000

Tampa com dupla saída de ar superior e lateral.

Verificar disponibilidade.

SKU	DESCRIÇÃO	CÓDIGO	UNIDADE	MODELO	EMR	PESO BRU.	PESO LÍQ.	CxLxA - mm	M³	QTD.	POT.	SELO
14794	CONDICIONADOR DE AR SPLIT INVERTER LIV TOP LCST9FI-02I-9KBTU AGRATTO	7898461975165	INTERNA	LCST9FI-02I	8	9,000 Kg	6,500 Kg	675x280x325	0,06142	1	814W	A
			EXTERNA	LCST9FE-02	4	24,000 Kg	21,000 Kg	580x410x500	0,1189	1		
14795	CONDICIONADOR DE AR SPLIT LIV INVERTER TOP LCST12FI-02I-12KBTU AGRATTO	7898461975189	INTERNA	LCST12FI-02I	8	10,000 Kg	7,500 Kg	770x320x275	0,06776	1	1085W	A
			EXTERNA	LCST12FE-02I	4	24,000 Kg	21,000 Kg	580x410x500	0,1189	1		
14798	CONDICIONADOR DE AR SPLIT LIV INVERTER LCS18FI-02I-18KBTU AGRATTO	7898461975202	INTERNA	LCS18FI-02I	7	13,000 Kg	10,000 Kg	975x385x285	0,10698	1	1628W	A
			EXTERNA	LCS18FE-02I	3	34,000 Kg	30,000 Kg	890x395x640	0,22499	1		
14800	CONDICIONADOR DE AR SPLIT LIV INVERTER LCS24FI-02I-24KBTU AGRATTO	7898461975226	INTERNA	LCS24FI-02I	6	16,000 Kg	13,000 Kg	1090x405x300	0,13243	1	2170W	A
			EXTERNA	LCS24FE-02I	3	37,000 Kg	33,000 Kg	880x395x655	0,22767	1		
14802	CONDICIONADOR DE AR SPLIT LIV INVERTER LCS30FI-02I-30KBTU AGRATTO	7898461975240	INTERNA	LCS30FI-02I	6	20,500 Kg	17,000 Kg	1260x430x345	0,18692	1	2713W	A
			EXTERNA	LCS30FE-02I	2	60,000 Kg	54,000 Kg	1010x485x850	0,41637	1		
14795	CONDICIONADOR DE AR SPLIT LIV INVERTER TOP LCST9QFI-02I-9KBTU AGRATTO	7898461975172	INTERNA	LCST9QFI-02I	8	9,000 Kg	6,500 Kg	675x280x325	0,06142	1	814W	A
			EXTERNA	LCST9QFE-02I	4	25,000 Kg	22,000 Kg	580x410x500	0,1189	1		
14797	CONDICIONADOR DE AR SPLIT LIV INVERTER TOP LCST12QFI-02I-12KBTU AGRATTO	7898461975196	INTERNA	LCST12QFI-02I	8	10,000 Kg	7,500 Kg	770x320x275	0,06776	1	1085W	A
			EXTERNA	LCST12QFE-02I	4	25,000 Kg	22,000 Kg	580x410x500	0,1189	1		
14799	CONDICIONADOR DE AR SPLIT LIV INVERTER LCS18QFI-02I-18KBTU AGRATTO	7898461975219	INTERNA	LCS18QFI-02I	7	13,000 Kg	10,000 Kg	975x385x285	0,10698	1	1628W	A
			EXTERNA	LCS18QFE-02I	3	35,000 Kg	31,000 Kg	890x395x640	0,22499	1		
14801	CONDICIONADOR DE AR SPLIT LIV INVERTER LCS24QFI-02I-24KBTU AGRATTO	7898461975233	INTERNA	LCS24QFI-02I	6	16,000 Kg	13,000 Kg	1090x405x300	0,13243	1	2170W	A
			EXTERNA	LCS24QFE-02I	3	37,000 Kg	33,000 Kg	880x395x655	0,22767	1		

A Agratto reserva-se o direito de proceder, sem prévio aviso, às modificações técnicas que julgar conveniente. Os pesos e medidas dos produtos e embalagens podem ter variação de ±3%.

## DADOS TÉCNICOS LIV INVERTER

UNIDADE INTERNA	LIV - LCST9FI-02I	LIV - LCST12FI-02I	LIV - LCS18FI-02I	LIV - LCS24FI-02I	LIV - LCS30FI-02I	LIV - LCST9QFI-02I	LIV - LCST12QFI-02I	LIV - LCS18QFI-02I	LIV - LCS24QFI-02I
Tensão	220V/60Hz	220V/60Hz	220V/60Hz	220V/60Hz	220V/60Hz	220V/60Hz	220V/60Hz	220V/60Hz	220V/60Hz
Capacidade de refrigeração	2640W	3517W	5275W	7033W	8792W	2640W	3517W	5275W	7033W
Capacidade de refrigeração	9000 Btu/h	12000 Btu/h	18000 Btu/h	24000 Btu/h	30000 Btu/h	9000 Btu/h	12000 Btu/h	18000 Btu/h	24000 Btu/h
Corrente	4,4A	4,57A	8,9A	10,8A	13,6A	4,5A	6,0A	8,9A	10,8A
Potência máxima	814W	1085W	1628W	2170W	2713W	814W	1085W	1628W	2170W
Corrente máxima	6,0A	9,0A	12,2A	13,5A	16,5A	6,0A	9,0A	12,2A	13,5A
Potência do motor do ventilador	14W	14W	23W	48W	45W	14W	14W	23W	48W
Capacitor do motor do ventilador	1,5uF	1,5uF	1,5uF	3uF	3uF	1,5uF	1,5uF	1,5uF	3uF
Rotação (RPM) do motor do ventilador	1400 r/min	1400 r/min	1350 r/min	1270 r/min	1330 r/min	1400 r/min	1400 r/min	1350 r/min	1270 r/min
Vazão	430 m³/h	500 m³/h	620 m³/h	1150 m³/h	1300 m³/h	430 m³/h	500 m³/h	600 m³/h	1150 m³/h
Nível de ruído	37-48 dB (A)	37-48 dB (A)	42-48 dB (A)	50-51 dB (A)	50-56 dB (A)	37-48 dB (A)	38-52 dB (A)	45-49 dB (A)	50-52 dB (A)
Material serpentina	Cobre + Blue Fin	Cobre + Blue Fin	Cobre + Blue Fin	Cobre + Blue Fin	Cobre + Blue Fin	Cobre + Blue Fin	Cobre + Blue Fin	Cobre + Blue Fin	Cobre + Blue Fin
UNIDADE EXTERNA	LIV - LCST9FE-02I	LIV - LCST12FE-02I	LIV - LCS18FE-02I	LIV - LCS24FE-02I	LIV - LCS30FE-02I	LIV - LCST9QFE-02I	LIV - LCST12QFE-02I	LIV - LCS18QFE-02I	LIV - LCS24QFE-02I
Potência do motor ventilador	36W	36W	33W	33W	85W	36W	36W	33W	33W
Capacitor do motor ventilador	1,5uF	1,5uF	1,5uF	4uF	4uF	1,5uF	1,5uF	1,5uF	4uF
Rotação (RPM) do motor do ventilador	860 r/min	800 r/min	1000 r/min	1000 r/min	850 r/min	800 r/min	800 r/min	1000 r/min	1000 r/min
Nível de ruído	48 dB(A)	52 dB(A)	48 dB(A)	51 dB(A)	56 dB(A)	48 dB(A)	52 dB(A)	49 dB(A)	52 dB(A)
Gás refrigerante	R32/400g	R32/450g	R32/600g	R32/750g	R32/1050g	R32/400g	R32/450g	R32/650g	R32/800g
Pressão de projeto (alta / baixa)	4,5/1,9 MPa	4,5/1,9 Mpa	4,5/1,9 MPa	4,5/1,9MPa	4,5/1,9MPa	4,5/1,9 MPa	4,5/1,9MPa	4,5/1,9 Mpa	4,5/1,9 Mpa
Tubulação de descarga / sucção	Ø6,35+Ø9,52mm (1/4" x 3/8")	Ø6+Ø9,52mm (1/4" x 3/8")	Ø6+Ø9,52mm (1/4" x 3/8")	Ø9,53+Ø12mm (1/4" x 1/2")	Ø6,35+Ø15,87mm (1/4" x 5/8")	Ø6+Ø9,52mm (1/4" x 3/8")	Ø6+Ø9,52mm (1/4" x 3/8")	Ø6+Ø9,52mm (1/4" x 3/8")	Ø9,53+Ø12mm (1/4" x 1/2")
Comprimento máximo da tubulação	15m	15m	15m	15m	15m	15m	15m	15m	15m
Desnível máximo da tubulação	5m	5m	5m	8m	8m	5m	5m	8m	8m
Comprimento mínimo da tubulação	2m	2m	2m	2m	2m	2m	2m	2m	2m
Ponto de força	Evaporadora e condensadora	Evaporadora e condensadora	Evaporadora e condensadora	Condensadora	Condensadora	Evaporadora e condensadora	Evaporadora e condensadora	Evaporadora e condensadora	Condensadora
Material serpentina	Cobre + Blue Fin	Cobre + Blue Fin	Cobre + Blue Fin	Cobre + Blue Fin	Cobre + Blue Fin	Cobre + Blue Fin	Cobre + Blue Fin	Cobre + Blue Fin	Cobre + Blue Fin

A Agratto reserva-se o direito de proceder, sem prévio aviso, às modificações técnicas que julgar conveniente. Os pesos e medidas dos produtos e embalagens podem ter variação de ±3%.

SKU	DESCRIÇÃO	CÓDIGO	UNIDADE	MODELO	EMR	PESO BRU.	PESO LÍQ.	CxLxA - mm	M³	QTD.	POT.	SELO
16654	CONDICIONADOR DE AR SPLIT LIV INVERTER TOP LCST18F-02I-18KBTU AGRATTO	7898461976766	INTERNA	LCST18FI-02I	7	11.520 Kg	10.220 Kg	993x385x288	0,11010	1	1758W	A
			EXTERNA	LCST18FE-02I	3	20.575 Kg	19,900 Kg	890x395x640	0,22499	1		
16656	CONDICIONADOR DE AR SPLIT LIV INVERTER TOP LCST24F-02I-24KBTU AGRATTO	7898461976735	INTERNA	LCST24FI-02I	6	14.280 Kg	13,580 Kg	1100x410x303	0,1366	1	2344W	A
			EXTERNA	LCST24FE-02I	3	24.175 Kg	23,500 Kg	510x575x730	0,2140	1		
16658	CONDICIONADOR DE AR SPLIT LIV INVERTER TOP LCST30F-02I-30KBTU AGRATTO	7898461976728	INTERNA	LCST30FI-02I	6	20.380 Kg	16,900 Kg	1160x350x245	0,18676	1	2930W	A
			EXTERNA	LCST30FE-02I	3	25.875 Kg	25,200 Kg	510x575x730	0,21407	1		
16655	CONDICIONADOR DE AR SPLIT LIV INVERTER TOP LCST18QF-02I-18KBTU AGRATTO	7898461976742	INTERNA	LCST18QFI-02I	7	10.000 Kg	8,000 Kg	993x385x288	0,1101	1	1758W	A
			EXTERNA	LCST18QFE-02I	3	21.134 Kg	20,60 Kg	510x575x730	0,2140	1		
16657	CONDICIONADOR DE AR SPLIT LIV INVERTER TOP LCS24QF-02I-24KBTU AGRATTO	7898461976759	INTERNA	LCST24QFI-02I	6	14.350 Kg	13,650 Kg	1100x410x303	0,1366	1	2344W	A
			EXTERNA	LCST24QFE-02I	3	25.275 Kg	24,600 Kg	510x575x730	0,2140	1		

A Agratto reserva-se o direito de proceder, sem prévio aviso, às modificações técnicas que julgar conveniente. Os pesos e medidas dos produtos e embalagens podem ter variação de ±3%.

## DADOS TÉCNICOS LIV INVERTER

UNIDADE INTERNA	LIV - LCST18FI-02I	LIV - LCST24FI-02I	LIV - LCST30FI-02I	LIV - LCST18QFI-02I	LIV - LCST24QFI-02I
Tensão	220V/60Hz	220V/60Hz	220V/60Hz	220V/60Hz	220V/60Hz
Frequência	60Hz	60Hz	60Hz	60Hz	60Hz
Capacidade de refrigeração	5274W	7032W	8791W	5274W	7032W
Capacidade de refrigeração	18000 Btu/h	24000 Btu/h	30000 Btu/h	18000 Btu/h	24000 Btu/h
Corrente	8,5A	10,5A	13,7A	8,5A	10,5A
Potência máxima	1758W	2344W	2930W	1758W	2344W
Corrente máxima	12,2A	13,5A	16,5A	12,2A	13,5A
Potência do motor do ventilador	23W	48W	45W	23W	48W
Capacitor do motor do ventilador	1,5uF	3F	3uF	1,5uF	3uF
Rotação (RPM) do motor do ventilador	1350 r/min	1270 r/min	1330 r/min	1350 r/min	1270 r/min
Vazão	620 m³/h	1150 m³/h	1150 m³/h	800 m³/h	1150 m³/h
Nível de ruído	42-48 dB (A)	50-51 dB (A)	50-56 dB (A)	45-49 dB (A)	50-52 dB (A)
Material serpentina	Cobre + Blue Fin	Cobre + Blue Fin	Cobre + Blue Fin	Cobre + Blue Fin	Cobre + Blue Fin
UNIDADE EXTERNA	LIV - LCST9FE-02I	LIV - LCST12FE-02I	LIV - LCS18FE-02I	LIV - LCS24FE-02I	LIV - LCS30FE-02I
Potência do motor ventilador	33W	33W	33W	33W	33W
Capacitor do motor ventilador	1,5uF	4uF	4uF	1,5F	4uF
Rotação (RPM) do motor do ventilador	1000 r/min	1050 r/min	1050 r/min	1000 r/min	1050 r/min
Nível de ruído	48 db(A)	51 db(A)	56 db(A)	49 db(A)	52 db(A)
Gás refrigerante	R32/650g	R32/850g	R32/1150g	R32/850g	R32/1080g
Pressão de projeto (alta / baixa)	4,5/1,9 MPa	4,5/1,9 Mpa	4,5/1,9 MPa	4,5/1,9MPa	4,5/1,9MPa
Tubulação de descarga / sucção	Ø6+Ø9,52mm (1/4" x 3/8")	Ø9,53+Ø12mm (1/4" x 3/8")	Ø6,35+Ø9,52mm (1/4" x 5/8")	Ø6+Ø9,52mm (1/4" x 3/8")	Ø9,53+Ø12mm (1/4" x 1/2")
Comprimento máximo da tubulação	15m	15m	15m	15m	15m
Desnível máximo da tubulação	5m	8m	8m	8m	8m
Comprimento mínimo da tubulação	2m	2m	2m	2m	2m
Ponto de força	Evaporadora e condensadora	Condensadora	Condensadora	Evaporadora e condensadora	Condensadora
Material serpentina	Cobre + Blue Fin	Cobre + Blue Fin	Cobre + Blue Fin	Cobre + Blue Fin	Cobre + Blue Fin

A Agratto reserva-se o direito de proceder, sem prévio aviso, às modificações técnicas que julgar conveniente. Os pesos e medidas dos produtos e embalagens podem ter variação de ±3%.

**PROPOSTA**  
**PREGÃO ELETRÔNICO N°21/2024.**

OBJETO: REGISTRO DE PREÇOS PARA FUTURA EVENTUAL AQUISIÇÃO DE MATERIAL PERMANENTE PARA ATENDER AS NECESSIDADES DAS SECRETARIAS E DEPARTAMENTOS DA ADMINISTRAÇÃO PÚBLICA MUNICIPAL.

Ordem	Especificação	Unidade	Marca Modelo	Quantidade	VlrUnitário	VlrTotal
51	MESA EM L. COM 02 GAVETAS, CONTENDO CHAVE, NA COR AMADEIRADA FABRICADA EM MDF. DIMENSÕES MÍNIMAS DE 150CM X 170CM E 75CM DE ALTURA	Und	Marca propria/m el150	29	R\$430,00	R\$12.470,00
52	BALCÃO COM DUAS PORTAS CONFECCIONADO EM MADEIRA AGLOMERADA 18 MM DE ESPESSURA, REVESTIMENTO DUPLA FACE EM LAMINADO MELAMÍNICO DE BAIXA PRESSÃO, BORDAS LATERAIS COM FITA DE PVC. SUPERFÍCIES LISAS, DURADORAS E DE FÁCIL LIMPEZA E DESINFECÇÃO. TAMPO SUPERIOR CONFECCIONADO EM MADEIRA AGLOMERADA DE ALTA DENSIDADE COM 25 MM DE ESPESSURA, SISTEMA POSTFORMING, BORDAS FRONTAIS 180º, BORDAS LATERAIS EM FITA DE PVC, REVESTIMENTO MELAMÍNICO. FECHADURA FRONTAL, TIPO CILÍNDRICO, 1DOBRADIÇAS METÁLICAS COM ABERTURA DE 70º. PUXADORES METÁLICOS (CROMADOS). 01 PRATELEIRA INTERNA, CONFECCIONADA EM MADEIRA AGLOMERADA ENTRE 15 E 18 MM, COM REVESTIMENTO MELAMÍNICO E DIVERSAS REGULAGENS DE ALTURA E DISPOSITIVO PARA FIXAÇÃO EM AÇO TREFILADO. COR: BRANCA MEDINDO 95CM DE LARGURA X 74CM DE ALTURA X 50CM DE PROFUNDIDADE - PODENDO TER VARIAÇÃO DE +/- 10%. GARANTIA MÍNIMA DE 01 (UM) ANO.	Und	Marca propria/bc 02	10	R\$318,00	R\$3.180,00
54	MESA REFEITÓRIO COM TAMPO EM COMPENSADO, COM ESPESSURA DE 25MM, REVESTIDO NAS DUAS FACES EM LAMINADO MELAMÍNICO NA COR BRANCA, COM BORDAS EM PVC PRETA. SUPERFÍCIES LISAS, DURADORAS E DE FÁCIL LIMPEZA E DESINFECÇÃO. COM DIMENSÕES DE: 120CM X 80CM X 78CM, COM PÉS EM AÇO CROMADO RESISTENTE À FERRUGEM.ACABAMENTOS ARREDONDADOS. GARANTIA DE 1 (UM) ANO.	Und	Marca propria/m er120	03	R\$634,99	R\$1.904,97
62	GUARDA ROUPA CASAL COM PÉS, 06 PORTAS, 04 GAVETAS, FEITO EM MDP DE BOA QUALIDADE, COM ESPESSURA MÍNIMA DE 12 MM.	Und	Vila rica/linear	02	R\$828,73	R\$1.657,46
63	GUARDA ROUPA CASAL COM PÉS, 04 PORTAS, GAVETAS, FEITO EM MDP DE BOA QUALIDADE, COM ESPESSURA MÍNIMA DE 12 MM.	Und	Vila rica /linear	02	R\$415,36	R\$830,72
66	BALCÃO PARA COZINHA AÉREO, SENDO COM SEU TAMANHO MÍNIMO DE 32CM DE LARGURA, 60CM DE ALTURA E 160CM DE COMPRIMENTO, COM 06 PORTAS. FABRICADO EM FABRICADO EM MATERIAL MDP/MDF DE BOA QUALIDADE, COM ESPESSURA	Und	Marca propriabc 160	01	R\$506,37	R\$506,37

FSANTOSDEALMEIDA  
 CNPJ25.043.791/0001-68  
 UNIMÓVEISINDÚSTRIAECOMÉRCIODEMÓVEIS  
 INSC. ESTADUAL90.729.018-24  
 INSC. MUNICIPAL5339/2016  
 (43)988716078

MÍNIMA DE 18MM.						
Valor Total: R\$20.549,52 Vinte mil quinhentos e quarenta e nove mil e cinquenta e dois reais .						

VALIDADE DA PROPOSTA: CONFORME O EDITAL.  
 PRAZO DE ENTREGA: CONFORME O EDITAL.  
 LOCAL DE ENTREGA: CONFORME O EDITAL.  
 GARANTIDOS PRODUTOS: CONFORME O EDITAL.

#### DAS DECLARAÇÕES

- 1 -DECLARAMOS SOB AS PENAS DE LEI, QUE OS ITENS/SERVIÇOS OFERTADOS ATENDEM TODAS AS ESPECIFICAÇÕES EXIGIDAS NO EDITAL SUPRACITADO, BEM COMO SEUS ANEXOS.
- 2 -DECLARAMOS QUE, O PREÇO COTADO NÃO ESTÁ SUPERFATURADO, ESTANDO OS MESMOS DENTRO DO VALOR PRATICADO NO MERCADO, OS PREÇOS ACIMA INDICADOS CONTEMPLAM TODOS OS CUSTOS DIRETOS E INDIRETOS INCORRIDOS PELA PROPONENTE NA DATA DA APRESENTAÇÃO DESTA PROPOSTA, INCLUINDO, ENTRE OUTROS: TRIBUTOS, ENCARGOS SOCIAIS, MATERIAL, DESPESAS ADMINISTRATIVAS, SEGUROS, FRETES E LUCRO;
- 3 -DECLARAMOS AINDA, SER CONHECEDOR DE TODOS OS TERMOS DO INSTRUMENTO CONVOCATÓRIO QUERE GEASUPRACITADA LICITAÇÃO;
- 4 -DECLARAMOS QUE OS PRODUTOS SERÃO SUBSTITUÍDOS SEM ONUS PARA A ENTIDADE CASO ESTEJAM DE ACORDO COM AS ESPECIFICAÇÕES EXIGIDAS;
- 5 - OS PRODUTOS OFERTADOS CONTAM COM SERVIÇOS DE MANUTENÇÃO E ASSISTÊNCIA TÉCNICA AUTORIZADA, COM DISPONIBILIDADE DO ATENDIMENTO DOS SERVIÇOS DE MANUTENÇÃO CORRETIVA PRESTADA POR EMPRESAS CREDENCIADAS PELO FABRICANTE DO EQUIPAMENTO.

DADOS DO REPRESENTANTE LEGAL (PARA ASSINATURA DE CONTRATO); NOME: FRANCIELI SANTOS DE ALMEIDA  
 CPF: 09825974958 RG: 13322545-5 TELEFONE: (43)988716078  
 E-MAIL: unimoveisind@hotmail.com ENDEREÇO: AV. DR. JOÃO PESSOA, Nº 720 DADOS BANCÁRIOS  
 BANCO COOPERATIVA SICREDI BANCO: 748 AG: 0720 CC: 60745-2

QUATIGUÁ-PR, 06 DE junho DE 2024.

F SANTOS DE  
 ALMEIDA: 250  
 43791000168

Assinado de forma  
 digital por F SANTOS DE  
 ALMEIDA: 25043791000  
 168  
 Dados: 2024.06.06  
 11:09:44 -03'00'

## Catalogo

### Item 51-

MESA EM L, COM 02 GAVETAS, CONTENDO CHAVE, NA COR AMADEIRADA  
FABRICADA EM MDF. DIMENSÕES MÍNIMAS DE 150CM X 170CM E 75CM DE ALTURA



Imagem meramente ilustrativa , fabricamos conforme a descrição .

### Item 52-

BALCÃO COM DUAS PORTAS CONFECCIONADO EM MADEIRA AGLOMERADA 18 MM DE ESPESSURA, REVESTIMENTO DUPLA FACE EM LAMINADO MELAMÍNICO DE BAIXA PRESSÃO, BORDAS LATERAIS COM FITA DE PVC. SUPERFÍCIES LISAS, DURADORAS E DE FÁCIL LIMPEZA E DESINFECÇÃO. TAMPO SUPERIOR CONFECCIONADO EM MADEIRA AGLOMERADA DE ALTA DENSIDADE COM 25 MM DE ESPESSURA, SISTEMA POSTFORMING, BORDAS FRONTAIS 180º, BORDAS LATERAIS EM FITA DE PVC, REVESTIMENTO MELAMÍNICO. FECHADURA FRONTAL, TIPO CILÍNDRICO, 1 DOBRADIÇA METÁLICAS COM ABERTURA DE 70º. PUXADORES METÁLICOS (CROMADOS). 01 PRATELEIRA INTERNA, CONFECCIONADA EM MADEIRA AGLOMERADA ENTRE 15 E 18 MM, COM REVESTIMENTO MELAMÍNICO E DIVERSAS REGULAGENS DE ALTURA E DISPOSITIVO PARA FIXAÇÃO EM AÇO TREFILADO. COR: BRANCA MEDINDO 95CM DE LARGURA X 74CM DE ALTURA X 50CM DE PROFUNDIDADE.

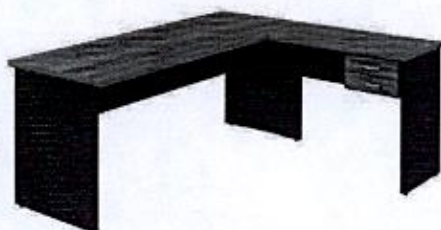

Imagem meramente ilustrativa , fabricamos conforme a descrição .

### Item 54-

MESA REFEITÓRIO COM TAMPO EM COMPENSADO, COM ESPESSURA DE 25MM, REVESTIDO NAS DUAS FACES EM LAMINADO MELAMÍNICO NA COR BRANCA, COM BORDAS EM PVC PRETA. SUPERFÍCIES LISAS, DURADORAS E



FSANTOSDEALMEIDA  
CNPJ25.043.791/0001-68  
UNIMÓVEISINDÚSTRIAECOMÉRCIODEMÓVEIS  
INSC. ESTADUAL90.729.018-24  
INSC. MUNICIPAL5339/2016  
(43)988716078

DE FÁCIL LIMPEZA E DESINFECÇÃO. COM DIMENSÕES DE: 120CM X 80CM X 78CM, COM PÉS EM AÇO CROMADO RESISTENTE À FERRUGEM.ACABAMENTOS ARREDONDADOS. GARANTIA DE 1 (UM) ANO

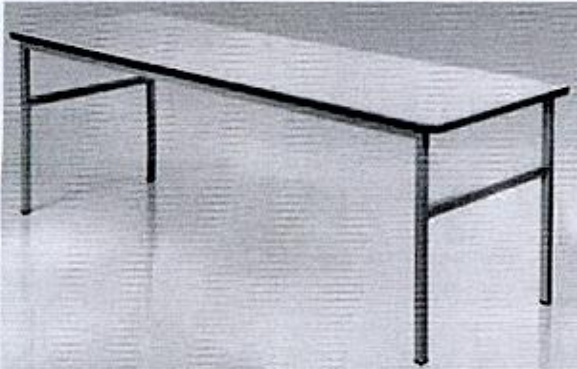

## Item 62-

GUARDA ROUPA CASAL COM PÉS, 06 PORTAS, 04 GAVETAS, FEITO EM MDP DE BOA QUALIDADE, COM ESPESSURA MÍNIMA DE 12 MM.

## Item 63-

GUARDA ROUPA CASAL COM PÉS, 04 PORTAS, GAVETAS, FEITO EM MDP DE BOA QUALIDADE, COM ESPESSURA MÍNIMA DE 12 MM

FSANTOSDEALMEIDA  
 CNPJ25.043.791/0001-68  
 UNIMÓVEISINDÚSTRIAECOMÉRCIODEMÓVEIS  
 INSC.ESTADUAL90.729.018-24  
 INSC.MUNICIPAL5339/2016  
 (43)988716078

**Guarda-Roupas Ideal Plus 6**

Esquemas: **Esquema 1**, **Esquema 2**, **Esquema 3**, **Esquema 4**, **Esquema 5**

**Especificações**  
 Cat. 20000  
 Esp. 1819  
 Long. 1973  
 Prof. 400  
 Vol. 41  
 Área 11,71 m<sup>2</sup>

**Características:**  
 - 2 portas de abertura  
 - 2 gavetas e 2 prateleiras  
 - 2 portas de abertura  
 - 2 gavetas e 2 prateleiras  
 - 2 portas de abertura  
 - 2 gavetas e 2 prateleiras

**Detalhes:**  
 - 2 portas de abertura  
 - 2 gavetas e 2 prateleiras  
 - 2 portas de abertura  
 - 2 gavetas e 2 prateleiras



**Guarda-Roupas Ideal Plus 6**

Cat. 20000

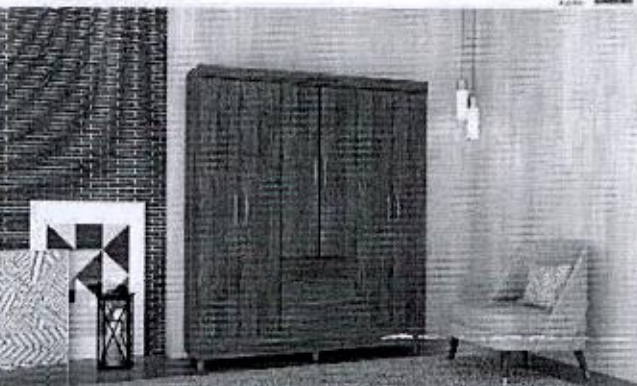

**Guarda-Roupas Ideal Plus 4**

Esquemas: **Esquema 1**, **Esquema 2**, **Esquema 3**, **Esquema 4**, **Esquema 5**

**Especificações**  
 Cat. 20000  
 Esp. 1819  
 Long. 1973  
 Prof. 400  
 Vol. 41  
 Área 11,71 m<sup>2</sup>

**Características:**  
 - 2 portas de abertura  
 - 2 gavetas e 2 prateleiras  
 - 2 portas de abertura  
 - 2 gavetas e 2 prateleiras  
 - 2 portas de abertura  
 - 2 gavetas e 2 prateleiras

**Detalhes:**  
 - 2 portas de abertura  
 - 2 gavetas e 2 prateleiras  
 - 2 portas de abertura  
 - 2 gavetas e 2 prateleiras



**Guarda-Roupas Ideal Plus 4**

Cat. 20000



F SANTOS DE  
 ALMEIDA:250  
 43791000168

Assinado de forma  
 digital por F SANTOS DE  
 ALMEIDA:25043791000  
 168  
 Dados: 2024.06.06  
 11:10:01 -03'00'

UNIMÓVEISIND.ECOM.DEMÓVEIS.  
 F. SANTOS ALMEIDA  
 CNPJ:25.043.791/0001-68  
 INSC:90.729.018-24  
 FRANCIELISANTOSDEALMEIDA  
 SÓCIA/PROPRIETÁRIA  
 CPF:098.259.749-  
 58RG:13322545-5

# EDITAL DE PREGÃO ELETRÔNICO

## Nº 21/2024

### PROPOSTA DE PREÇO

**A**

PREF. DE MUN. TRÊS BARRAS DO PARANÁ

SANRE COMERCIO E IMPORTAÇÃO EIRELI, CNPJ/MF n.º 20.502.109/0001-34, sediada na Av. Inglaterra n.º 1876 na cidade de Cambé - PR, tendo examinado o Edital, vem apresentar a presente proposta para o fornecimento dos produtos, em conformidade com o Edital mencionado, conforme planilha e condições abaixo, já inclusas todos os custos diretos e indiretos, lucros e encargos, impostos taxas e demais custos incidentes.

<b>RAZÃO SOCIAL:</b> SANRE COMERCIO E IMPORTAÇÃO EIRELI	
<b>CNPJ:</b> 20.502.109/0001-34	<b>INSCRIÇÃO ESTADUAL:</b> 90733249-79
<b>ENDEREÇO:</b> AVENIDA INGLATERRA N.º1876 – CENTRO, CAMBÉ – PR – CEP: 86181-000	<b>TELEFONE:</b> (43) 3035-1446 <b>WHATSAPP:</b> (43) 99608-0018
<b>EMAIL:</b> <a href="mailto:licitacao@sanrebrasil.com.br">licitacao@sanrebrasil.com.br</a> <b>EMAIL:</b> <a href="mailto:licitacao2@sanrebrasil.com.br">licitacao2@sanrebrasil.com.br</a>	<b>CARGO:</b> DIRETOR
<b>REPRESENTANTE:</b> SANDRO LIMA SOARES	
<b>RG:</b> 7855939-0 SESP-PR	<b>CPF:</b> 005.657.399-56
<b>ENDEREÇO:</b> RUA FRANÇA N.º 865, CENTRO – CAMBÉ – PR, CEP: 86.181-040	
<b>BANCO</b> ITAÚ - 341	<b>AGÊNCIA BANCÁRIA:</b> 0109
<b>N.º CONTA BANCÁRIA:</b> 85665-8	<b>CIDADE:</b> CAMBÉ – PR
<b>EMPRESA DE PEQUENO PORTE</b>	

ITEM	ESPECIFICAÇÃO	UNIDADE DE MEDIDA	QUANT.	MARCA	valor unt	valor total
26	ROÇADEIRA PROFISSIONAL - A GASOLINA,, CILINDRADA MÍNIMA DE 35.2, POTÊNCIA MÍNIMA DE 2.3 CV, ROTAÇÃO LENTA MÍNIMA DE 2.8 RPM, ROTAÇÃO MÁXIMA DE 12.5 RPM, CAPACIDADE MÍNIMA DO TANQUE DE 0,56 LITROS, PESO APROXIMADO DE 7,7 KG SEM COMBUSTÍVEL - MARCAS PRÉ-APROVADAS STIHL/HUSQVARNA	und	4	Nakata Wasaki (modelo lateral nwb520)	R\$ 900,00	R\$ 3.600,00
	<b>TOTAL</b>					R\$ 3.600,00

VALOR TOTAL: R\$ 3.600,00 (Três Mil Seiscentos Reais)

**DECLARO** que Já estão incluídas todas as despesas necessárias, todos os encargos trabalhistas previdenciários, fretes, lucros, impostos e taxas de qualquer espécie, tributos em geral e quaisquer outros encargos que incidam ou venham a incidir sobre o objeto licitado, nos termos do Edital de PREGÃO nº 21/2024 e seus Anexos.

Pelo presente, declaramos inteira submissão aos preceitos legais em vigor.

**DECLARO** que o preço acima proposto para TRÊS BARRAS DO PARANÁ, o fornecimento do objeto desta licitação obedece às estipulações do correspondente PREGÃO. Asseverando que: assumimos o compromisso de bem e fielmente fornecer o objeto desta licitação.

Declaramos que estamos de pleno acordo com todas as condições estabelecidas no Edital e seus Anexos, bem como aceitamos todas as obrigações e responsabilidades especificadas no Termo de Referência.

- Prazo mínimo da validade da proposta de preços é de 60 (sessenta) dias, que será contado a partir da data da entrega da proposta. Na contagem do prazo excluir-se-á o dia de início e incluir-se-á o dia do vencimento.

Declaro ainda estar de acordo e ciente com todas as exigências estipuladas em Edital.

Cambé-PR, 06 de Junho de 2024.

SANDRO LIMA SOARES

Assinado digitalmente por SANDRO LIMA SOARES  
 NDI: DN="SANDRO LIMA SOARES", E=licitacao@sanrebrasil.com.br  
 Localização:  
 Data: 2024.06.06 08:51:39-03000  
 Post: PDF Reader Versão: 12.1.3



INOVAÇÃO EM DISTRIBUIÇÃO

# FICHA TÉCNICA



**ROÇADEIRA**  
**NAKATA**  
**WASAKI**  
**NWB-520**

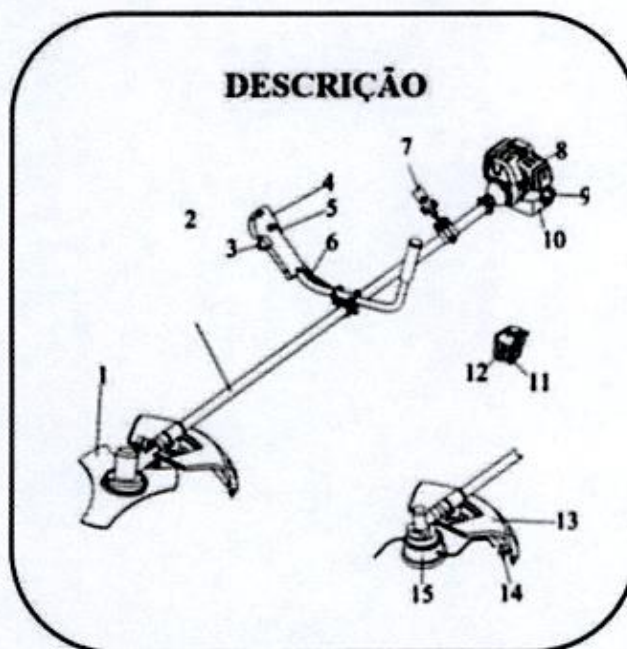

1. **LÂMINA:** 3 pontas, furo de 25.4 mm, 255 mm de diâmetro.
2. **CONJUNTO DE TUBO E EIXO CARDAN:** 28 mm, eixo 9 estrias.
3. **GATILHO ACELERADOR:**
4. Interruptor de ignição;
5. Alavanca e segurança;
6. **GUIDÃO "U":** bipartido, 19 mm;
7. **CONJUNTO DE ARREIO:** esta peça prenderá a máquina ao operador, 28 mm;
8. **COBERTURA DO FILTRO DE AR:** Contém elemento de feltro substituível;
9. **TAMPA DO TANQUE DE COMBUSTÍVEL;**
10. **TANQUE DE COMBUSTÍVEL:** Capacidade 1,2 litros, contém kit de mangueira+filtro+borracha de vedação;
11. **BULBO;**
12. **AFOGADOR;**
13. **PROTEÇÃO DE DETRITOS;**
14. **FACA DE CORTE:** O tamanho correto do fio de nylon é de 177.8 mm, do carretel até o a ponta do nylon. Quando o fio de nylon está maior do que a linha adequada (mais do que 180 mm) a velocidade da operação será mais lenta e isso pode superaquecer ou danificar o motor. A faca



INOVAÇÃO EM DISTRIBUIÇÃO

**NAKATA  
WASAKI**

de corte é responsável por manter o fio de nylon com o tamanho ideal para uma operação saudável;

**15. CARRETEL DE NYLON PARA CORTE:** Contém fio de nylon substituível, rosca M10 x 1,25 mm.

DADOS TÉCNICOS	
<b>Motor</b>	
Tipo de acionamento	Embreagem centrífuga automática; engrenagem cônica espiral; eixo de acionamento.
Velocidade máxima do eixo de engrenagem/velocidade do motor (r/min)	13.000 RPM
Marcha lenta (r/min)	2.800 RPM
Cilindradas	52 cc
Potência máxima	2.7 HP
Deslocamento (mL)	51.7
Sistema de alimentação	Carburador diafragma
Sistema de partida	Manual retrátil
Combustível	Gasolina + óleo 2T
Proporção da mistura	25:1
Capacidade do tanque	1,2 L
Peso	4.7 Kg
Sistema de ignição	CDI
Autonomia	60 min
<b>Unidade Principal</b>	
Material	Alumínio
Tipo	Lateral
Diâmetro do tubo	28 mm
Comprimento do tubo principal	1.500 mm
Empunhadura	Guidão
Sistema anti-vibratório	Amortecedor no acoplamento da embreagem
<b>Sistema de corte</b>	
Lâminas padrão (Podem utilizar)	2 e 3 pontas, furo de 25,4 mm e lâmina circular
Cabeçote de nylon	Carretel rosca M10 x 1,25
Diâmetro do nylon	2.7 mm
<b>Peso total</b>	<b>7.8 Kg</b>



INOVAÇÃO EM DISTRIBUIÇÃO

**NAKATA  
WASAKI**

**CONTEÚDO**

1. 1 Roçadeira completa: motor, acoplamento anti-vibratório, guidão em U, tubo+eixo cardan, transmissão;
2. 1 Cinto de ombro duplo;
3. 1 Misturador de combustível;
4. 1 Kit de Ferramentas;
5. 1 Manual do usuário;
6. 1 Lâmina 3 pontas;
7. 1 Carretel de nylon;
8. 1 Proteção contra detritos.

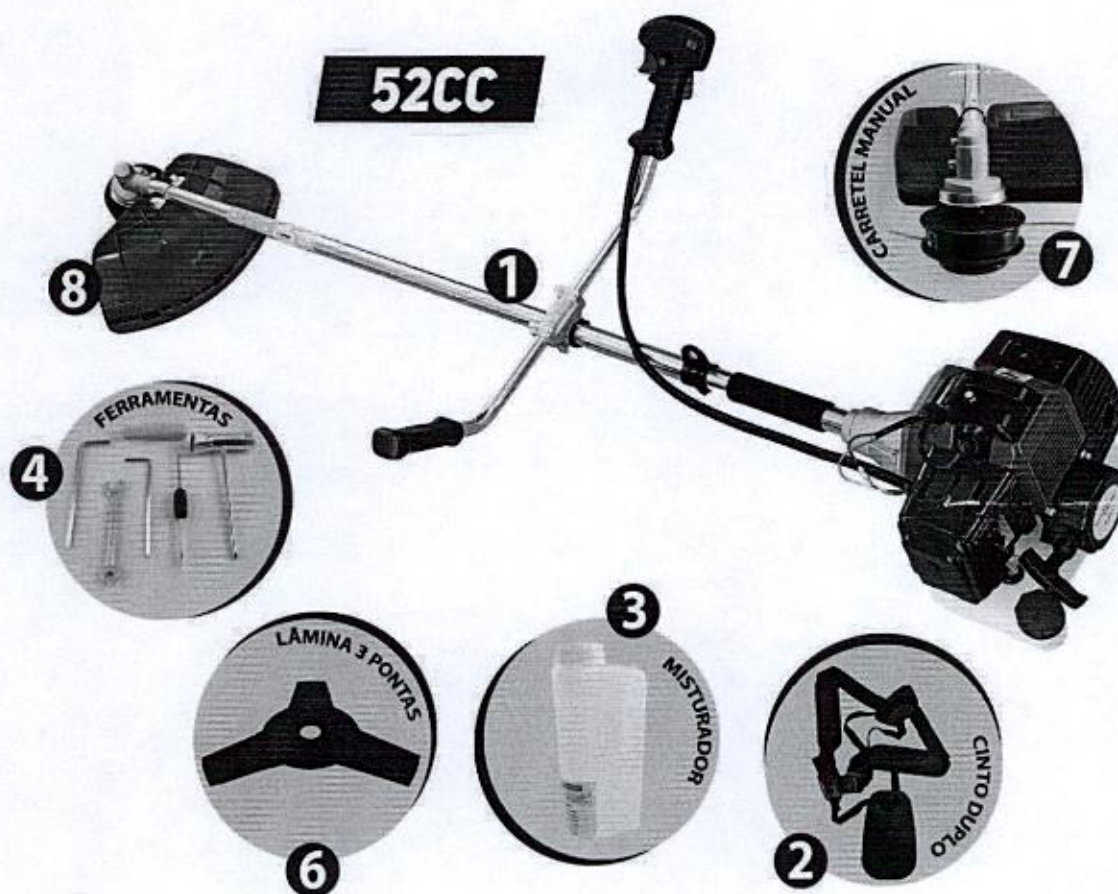



**M.K.R. COMERCIO DE EQUIPAMENTOS LTDA**

001967

C.N.P.J 31.499.939/0001-76

ORÇ:	748/2024
A PREFEITURA MUNICIPAL DE TRÊS BARRAS DO PARANÁ - PR	
LICITAÇÃO:	PREGÃO ELETRONICO Nº 021/2024
PROCESSO:	038/2024
DATA:	06/06/2024
HORA:	09h00min

**PROPONENTE:****M.K.R. COMERCIO DE EQUIPAMENTOS LTDA****RUA: MARECHAL MASCARENHAS DE MORAES, Nº 88, SALA B****ARAÇATUBA/SP. CEP. 16075-370 CNPJ 31.499.939/0001-76****INSCRIÇÃO ESTADUAL N.º 177.427.143.110 INSC. MUNICIPAL 88483****RESPONSÁVEL PELO REGISTRO – JUNTA COMERCIAL DATA DO REGISTRO – 13/09/2018****NUMERO DO REGISTRO 35602258561 FONE – 18 - 36212782****E-MAIL – [licitacao2@kcrequipamentos.com.br](mailto:licitacao2@kcrequipamentos.com.br)****OBJETO SOCIAL – COMERCIO DE EQUIPAMENTOS**

Prezados Senhores,

Apresentamos nossa proposta para o fornecimento do (s) equipamento (s) abaixo discriminado, conforme edital:

**OBJETO DA LICITAÇÃO: REGISTRO DE PREÇOS PARA FUTURA E EVENTUAL AQUISIÇÃO DE MATERIAL PERMANENTE PARA ATENDER AS NECESSIDADES DAS SECRETARIAS E DEPARTAMENTOS DA ADMINISTRAÇÃO PÚBLICA MUNICIPAL**

ITEM	QTDE	UNID.	DESCRIÇÃO / MARCA / MODELO	PREÇO UN. (R\$)	PREÇO TOTAL (R\$)
31	02	UN	BALANÇA ANTROPOMÉTRICA ELETRÔNICA DIGITAL ADULTA COM RÉGUA ANTROPOMÉTRICA ACOPLADA, VISOR EM LCD DIGITAL, COM CAPACIDADE PARA 200 KG, COM DIVISÕES DE 100G, PESAGEM IMEDIATA DISPENSANDO PRAQUECIMENTO. ACABAMENTO EM TINTA ELETROSTÁTICA. TAPETE/PISO EM BORRACHA ANTIDERRAPANTE. PÉS REGULÁVEIS EM BORRACHA SINTÉTICA E COM SELETOR DE VOLTAGEM DE 110 E 220 V. AFERIDO PELO INMETRO. ACOMPANHA MANUAL DE INSTRUÇÃO DE USO EM IDIOMA PORTUGUÊS. <b>MARCA: LIDER, FABRICANTE LIDER BALANÇAS, MODELO: P200C PROCEDÊNCIA NACIONAL CERTIFICADA, APROVADA E AFERIDA PELO IPEM/INMETRO.</b>	R\$ 959,00	R\$ 1.918,00

**VALOR TOTAL POR EXTENSO – R\$ 1.918,00 (UM MIL, NOVECENTOS E DEZOITO REAIS)****PRAZO DE VALIDADE DA PROPOSTA 60 (sessenta) dias, a contar da data de sua apresentação.****PAGAMENTO 30 (trinta) dias após a entrega dos produtos/serviços****ENTREGA 10 (dez) dias, após solicitação.****GARANTIA 12 meses a contar da entrega na unidade requisitante.****LOCAIS DE ENTREGA:**

Paço Municipal (Departamento de Compras), situado na Avenida Brasil, nº 245, Centro, Três Barras do Paraná

**E-MAIL PARA ENVIO DA NOTA DE EMPENHO/ORDEM DE FORNECIMENTO: [licitacao2@kcrequipamentos.com.br](mailto:licitacao2@kcrequipamentos.com.br) Obs. Acaso não receber a confirmação de recebimento do email em 24 hs. entrar em contato por telefone.**

**Termo de Garantia**

Toda a assistência técnica necessária durante a garantia, desde que usados adequadamente e de acordos com as especificações contidas no manual de usuário, contra defeitos de fabricação sendo peças e mão de obra para supostas correções dentro do período de garantia conforme condições editalícias. O prazo de garantia acima descrito já considera e engloba a garantia legal de 90 dias.

C.N.P.J 31.499.939/0001-76

**ASSISTÊNCIA TÉCNICA LOCAL: TECBAN COM. DE MÁQ E EQUIPAMENTOS LTDA CIDADE: LONDRINA – PR RUA: GUAPORÉ, Nº 206 BAIRRO: CENTRO CEP: 86026010 TEL: (43)3323-1120 CLAUDIO**

**DADOS BANCARIOS**

BANCO DO BRASIL – Araçatuba – SP AGÊNCIA 7646-5 CONTA CORRENTE: 104-X MKR COMERCIO DE EQUIPAMENTOS EIRELI – EPP

**Impostos e reajuste**

**ICMS = 18% (INCLUSO NO PREÇO) IPI = 0,00 % - ISENTO**

Os preços são fixos e irreeajustáveis.

**Transporte**

**CIF – POR CONTA DA MKR**

**Disposições Finais**

- Declaramos que cumprimos plenamente os requisitos de habilitação e que nossa Proposta de Preços está em conformidade com as exigências do instrumento convocatório (edital).
- Declaramos que o produto ofertado é de novo, em uso e de primeira linha e atende integralmente a todas as especificações exigidas no edital e seus anexos;
- Declaramos conhecer e nos submeter a todas as cláusulas, condições e obrigações estabelecidas no edital de licitação e seus anexos, bem como as disposições da Lei nº. 8666/93 e Lei nº 10.520/2002, Leis Complementares nº. 123/06 e 127/07 e LEI Nº 14.133, DE 1º DE ABRIL DE 2021, que rege o presente e ainda que nossa proposta atende integralmente as especificações contidas no edital e conhecemos as condições locais para o cumprimento das obrigações decorrentes desta licitação.
- Declaramos estarem inclusos todos os custos e despesas, tais como diretos e indiretos, tributos incidentes, taxa de administração, materiais, serviços, encargos sociais e trabalhistas, seguros, embalagens, lucro, frete, carga e descarga, instalação e treinamento se constante em edital e outros necessários ao cumprimento integral do objeto desta licitação.
- Declaramos fornecer juntamente com o equipamento manuais de operação elaborados conforme normas técnicas e em Português.
- Declaramos que estamos enquadradas no Regime de tributação de Microempresa e Empresa de Pequeno Porte, conforme estabelece o artigo 3º da Lei Complementar 123, de 14 de dezembro de 2006 e somos optantes pelo simples nacional.
- Garantimos assistência técnica local qualificada e especializada na vigência do prazo de garantia, sem ônus para administração, conforme condições estabelecidas no edital de licitação e seus anexos e ainda assistência técnica permanente após o período de garantia.
- Declaramos que o produto – balança é isento de Registro Ministério da Saude/Anvisa> Produto pois é considerado não classificado para saúde pela ANVISA, segundo RDC nº 260 e NOTA TÉCNICA Nº 03/2012/GQUIP/GGTPS/ANVISA.
- Garantimos assistência técnica local qualificada e especializada na vigência do prazo de garantia, sem ônus para administração, conforme condições estabelecidas no edital de licitação e seus anexos e ainda assistência técnica permanente após o período de garantia.
- Utilizaremos os meios, equipamentos e a equipe técnica e administrativa que forem necessários à perfeita execução do Contrato, de acordo com as exigências do Edital e seus anexos, bem como da fiscalização do órgão licitante.
- Assumimos responsabilidade pelo Fornecimento cotados e classificados, com o devido controle de qualidade necessário, conforme exigências editalícias.
- Declaramos sob as penas da lei que não há nos quadros de nossa empresa, servidor ou dirigente de órgão ou entidade contratante ou responsável pela licitação, nos termos do Art. 9º, inciso III, da Lei 8.666/93 e LEI Nº 14.133, DE 1º DE ABRIL DE 2021
- Declaramos que estamos de pleno acordo com todas as condições estabelecidas no Edital e seus anexos, bem como aceitamos todas as obrigações e responsabilidades especificadas no Edital, Termo de Referência (Projeto Básico) e no Contrato.
- Declaramos, sob as penas lei, que a proposta de preços compreende a integralidade dos custos para atendimento dos direitos trabalhistas assegurados na Constituição Federal, nas leis trabalhistas, nas normas infralegais, nas convenções coletivas de trabalho e nos termos de ajustamento de conduta vigentes na data de entrega das propostas.

**M.K.R. COMERCIO DE EQUIPAMENTOS LTDA**

001969

C.N.P.J 31.499.939/0001-76

Caso nos seja adjudicado o item, COMPROMETEMO-NOS A ASSINAR A ATA/TERMO DE CONTRATO e segue os dados pessoais do contato (responsavel) e representante legal /PROCURADORA da empresa que assinará o ata/Termo de Contrato:

NOME: KAREN CRISTIANE RIBEIRO STANICHESKI DATA DE NASC. 21/03/1979  
NACIONALIDADE: BRASILEIRA ESTADO CIVIL: CASADA PROFISSÃO: EMPRESÁRIA  
RG: 27.601.293-8 SSP/SP emissão – 14/04/2015 CPF: 277.277.558-50  
DOMICÍLIO: R. ARY VILELA MARTINS, 294 HABIANA - ARAÇATUBA/SP  
TELEFONE/FAX: 18 – 3621 2782 CEP: 16052-900 E-MAIL:  
licitacao2@kcrequipamentos.com.br

Araçatuba, (SP), 06 de junho de 2024.

  
M.K.R. COMERCIO DE EQUIPAMENTOS LTDA  
KAREN CRISTIANE RIBEIRO STANICHESKI  
CARGO: PROCURADORA/REPRESENTANTE LEGAL  
CPF: 277.277.558-50 RG: 27.601.293-8 SSP/SP

KAREN  
CRISTIANE  
RIBEIRO  
STANICHESKI  
KI:2772775  
5850

Assinado de  
forma digital por  
KAREN CRISTIANE  
RIBEIRO  
STANICHESKI:277  
27755850  
Dados:  
2024.06.06  
11:49:59 -03'00'



Imagem meramente ilustrativa.

A Líder Balanças traz a linha P150C/P180C/P200C/P300C, a qual é composta de balança digital e antropômetro, um produto de alta tecnologia, excelente qualidade e confiabilidade, além de possuir grande facilidade de uso e precisão. Nosso produto foi criado obedecendo as mais rigorosas normas técnicas e está aliado a uma experiência no mercado de mais de seis décadas, dedicadas exclusivamente à medição de massa e aplicadas à satisfação das necessidades de nossos clientes.

As balanças P150C/P180C/P200C/P300C são compostas por um sistema eletrônico dedicado a operações de pesagem. A medição de altura é realizada através de régua antropométrica, indicada para uso em pessoas, sendo de fabricação totalmente nacional. Ela é ideal para ser utilizada em clínicas médicas, farmácias, drogarias, hospitais, academias, residências, etc.

É um equipamento construído com, célula de carga central, com 5 limitadores de proteção contra sobrecarga podendo chegar até 150% da capacidade sem danos ao sensor, o sistema conta com correção automática de temperatura, inibindo totalmente possíveis erros na medição. É um produto fabricado em aço carbono, equipada com pés de borracha ajustáveis ao solo, display de LED vermelho ou LCD de fácil leitura, 6 dígitos e 14,2mm estão presentes inúmeros recursos de software totalmente configuráveis.

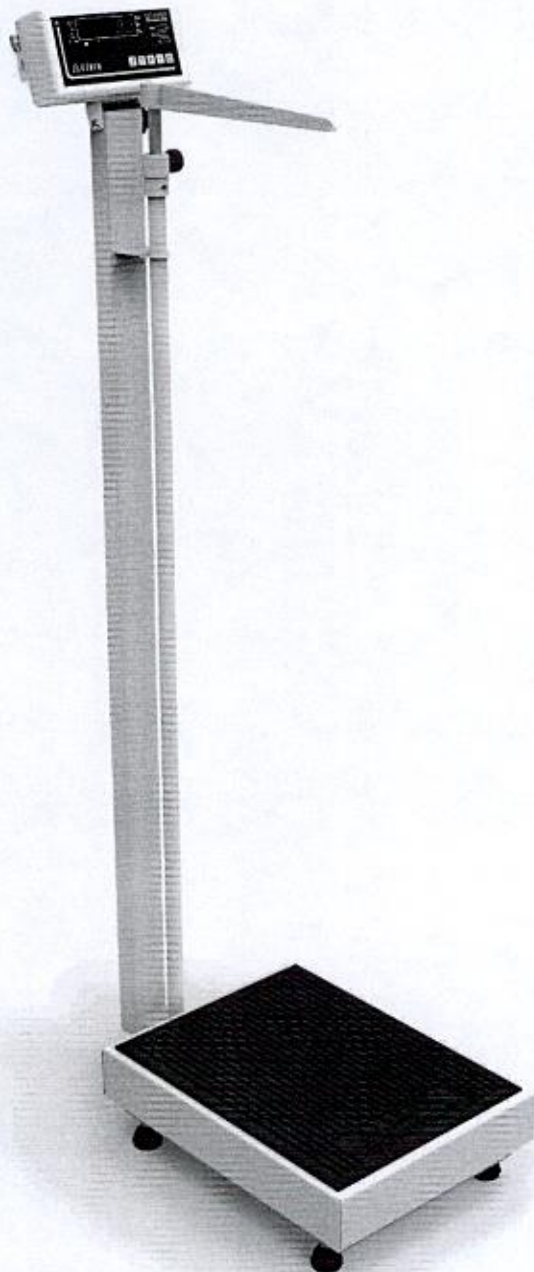
P150C/P180C/P200C/P300C balança antropométrica, para 150 a 300kg

#### Principais benefícios

- Facilidade de instalação e operação;
- Sistema de medida de peso central que minimiza o erro de canto e a variação de peso com a temperatura;
- Simplicidade, robustez e baixo custo de manutenção;
- Baixo consumo de energia;
- Assistência técnica em todo o Brasil;

Este produto foi desenvolvido sob um rigoroso critério de precisão, conforme Portaria 236/94 do INMETRO e foi projetado para acelerar o ritmo e desempenho de trabalhos com cuidados de animais em consultórios, clínicas e haras, com absoluta segurança e confiabilidade, podendo atender a todas as demandas e necessidades, possuindo ainda diversas funções automáticas, as quais agilizam ainda mais os processos, tornando as tarefas do dia a dia mais rápidas e precisas.

Especificações Gerais		
Classe de exatidão	Classe III, conforme portaria 236/94 do INMETRO.	
Divisão mínima	50 a 100g	
Capacidade	Modelo P150C ..... 150kg; Modelo P180C ..... 180kg; Modelo P200C ..... 200kg; Modelo P300C ..... 300kg;	
Display	Tipo Led ..... 6 dígitos, 7 segmentos mais ponto decimal. Dimensões do dígito ..... 14,2mm x 9,8mm; Tipo LCD* (liquid cristal display) ..... 6 dígitos, 7 segmentos mais ponto decimal. Dimensões do dígito ..... 15mm x 7,0mm;	
Indicador	Com acabamento em ABS ou aço inoxidável*, com as seguintes dimensões: A 95 x L 185 x P 47 (Versão em ABS) A 93 x L 182 x P 47 (Versão em aço inoxidável*) A = Altura, L = Largura e P = Profundidade.	
Acabamento/Estrutura	Fabricada em aço carbono ou em aço inoxidável* 304 com piso em borracha antiderrapante, sistema de controle (terminal) em ABS ou aço inoxidável* 304, possuindo ainda a régua antropométrica com escala de 1,00m a 2,10m, conforme detalhes abaixo, podendo ainda ser personalizada conforme as necessidades dos clientes.	
	Indicador	Com acabamento em ABS ou aço inoxidável* 304, com as seguintes dimensões: A 95 x L 185 x P 47 (Versão em ABS) A 93 x L 182 x P 47 (Versão em aço inoxidável*) A = Altura, L = Largura e P = Profundidade.
	Teclado	Membrana com 4 teclas de fácil digitação, resistência mecânica > 1.000.000 toques por tecla + tecla/botão liga-desliga.
	Coluna*	Coluna com 1m* de comprimento.
	Base	A 120 x L 300 x P 400 até A 120 x L 500 x P 600 (em aço carbono ou inoxidável* 304); A = Altura, L = Largura e P = Profundidade. Nota: Conforme a tabela de dimensões no final deste folder, sendo que outras medidas podem ser feitas de acordo com a solicitação e necessidades do cliente.
	Plataforma	A plataforma de pesagem é feita em PP (polipropileno), porém, pode ser aço carbono* ou aço inoxidável* 304, todas com piso em borracha antiderrapante.
	Braço antropométrico	Em PP (polipropileno).
	Régua antropométrica	Em aço carbono ou alumínio*.
	Pintura	Quando com partes em aço carbono, com pintura na cor branca sem textura ou pintura eletrostática na cor cinza* claro (texturizada). Demais cores ou personalizações no produto podem ser feitas sob consulta.
	Pés	Pés com sistema de regulagem de altura, visando um perfeito nivelamento do produto.
Grau de Proteção	IP40 (NBR6146).	
Alimentação	Alimentação universal (90 ~ 240Vca, 50/60Hz), consumo de 1,5W. Alimentação com bateria* (consumo de 7W, durante o carregamento), consultar a fabricação.	
Bateria*	Bateria interna de 3,6V @ com autonomia de bateria de 50 horas.	
Condições ambientais	Temperatura de operação ..... -10° ~ 50°C Umidade relativa do ar ..... 10% ~ 95% sem condensação	
Peso total	30kg;	
Altura total do conjunto	1300mm (1,30m), com o braço antropométrico recolhido.	
Indicações	Zero, líquido, bateria* e valor medido.	
Aprovação	Lacre de segurança emitido pelo INMETRO.	

\* Itens opcionais e fornecidos conforme as necessidades do cliente.

Características de Software e Funções	
Manutenção de Zero	Auto Zero ao ligar
Sistema de pesagem	Possui o sistema de medida de peso central, o qual minimiza o erro de canto e variações de peso com a variação da temperatura.
Função mamãe bebê	Com esta função, o primeiro peso a subir na balança é zerado e o indicador de TARA fica ligado, assim que o segundo peso "entra" na pesagem o mesmo passa a ser exibido no display, sendo o processo reiniciado assim que o peso total é removido da balança.
Sobrepeso	Indicação de sobrecarga, quando o peso estiver acima da capacidade máxima calibrada mais nove divisões.
Subpeso	Indicação de subcarga, quando o peso estiver abaixo da capacidade máxima negativa calibrada, o display irá indicar subcarga.
Som do painel*	Função configurável*, que permite habilitar ou não o som emitido ao serem pressionadas as teclas do painel.
Tara	Possui as funções de Tara manual e automática.
Tipo de operação	Pesagem contínua ou Tara automática.

Itens Opcionais	
Display	Tipo LED na montagem convencional, com possibilidade de montagem em LCD (sob consulta).
Indicador	Com possibilidade de montagem em aço inoxidável 304, com a possibilidade de montagem com outros tipos de aço inox (sob consulta), conforme as necessidades do cliente.
Base	Com possibilidade de montagem em aço inoxidável 304, com a possibilidade de montagem com outros tipos de aço inox (sob consulta), conforme as necessidades do cliente.
Régua antropométrica	Com possibilidade de montagem em alumínio.
Plataforma	Com possibilidade de montagem em aço carbono ou em aço inoxidável 304, com a possibilidade de montagem com outros tipos de aço inox (sob consulta), conforme as necessidades do cliente.
Coluna	Com tamanho disponível de 1,0m, devido a utilização da régua antropométrica o dimensional da coluna não pode ser inferior;
Som do painel	Esta função é opcional com a utilização do indicador LD1050, no LD2051 é padrão;
Bateria	O produto pode ser montado com bateria interna para alimentação.
Capacidades	150kg, 180kg, 200kg e 300kg;

Sistema de entrada e medição	
Células	Sistema de trabalho ..... Compressão Grau de proteção ..... IP66 Nota: uma célula de carga;
Tipo	Resistiva, 1, 2 e 3mV/V e 35 a 2000 ohms.

Principais aplicações, carga da bateria e observações de uso	
Pesagem	Pesagem e medição de pessoas em clínicas médicas, academias, farmácias, drogarias, hospitais, residências, etc.
Carga da bateria	Os modelos de balanças que estiverem equipados com bateria interna no indicador, requerem um tempo de carga para a bateria de 6:00h. Neste período, a balança pode ou não estar ligada (com display aceso ou realizando pesagens), porém, deve estar conectada a tomada da rede de energia elétrica, o que garantirá o carregamento da bateria neste período.
Observações de uso	Para que o produto funcione corretamente, verifique todos os detalhes contidos nestas informações técnicas. Não deve haver nada encostado na parte inferior da balança nem em sua superfície durante a pesagem. Mantenha-a sempre limpa, evitando lugares úmidos, calor excessivo e produtos químicos. Recomendamos também nunca utilizar abrasivos, produtos corrosivos ou qualquer tipo de solvente químico para a limpeza do conjunto, pois isto poderá danificar o seu produto. Para limpá-la use pano umedecido e sabão neutro. Em caso de dúvidas, sempre consulte a nossa equipe técnica para auxiliá-lo.
NOTA:	A régua antropométrica não é aferida pelo INMETRO. O INMETRO verifica e lacra o sistema de medição de peso.

O produto não pode ser utilizado em ambientes com atmosferas explosivas e/ou inflamáveis e também não deve ser instalado em outros ambientes que estejam fora de suas especificações nominais contidas neste folder ou manual do produto. Nunca deixe um peso sobre a plataforma da balança, quando a mesma não estiver sendo utilizada. O teclado foi desenhado e projetado para ser pressionado com os dedos, não devendo ser pressionado de outras formas, sendo que sua vida útil diminui drasticamente se for pressionado com objetos metálicos e/ou pontiagudos, desta forma, evite o mau uso de seu equipamento.

**Dimensional e capacidades detalhado**

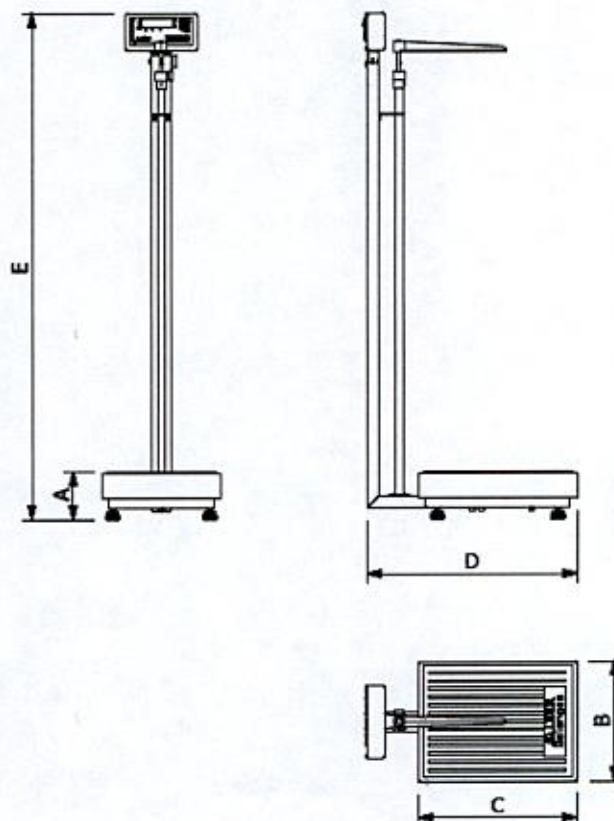

Dimensões (cm)	Dimensões da plataforma					Capacidade e divisão mínimas				
	A (mm)	B (mm)	C (mm)	D (mm)	E (mm)	Peso (kg)	150kg (div 50g)	180kg (div 50g)	200kg (div 50g)	300kg (div 100g)
30 x 40	120	300	400	540	1300	16	X	X	X	X
34 x 40	120	340	400	540	1300	17	X	X	X	X
40 x 40	120	400	400	540	1300	19	X	X	X	X
40 x 50	120	400	500	640	1300	21	X	X	X	X
40 x 60	120	400	600	740	1300	23	X	X	X	X
44 x 60	120	440	600	740	1300	24	X	X	X	X
50 x 60	120	500	600	740	1300	26	X	X	X	X

Outras dimensões e capacidades sob consulta.

**Obs:** O presente catálogo não comporta todas as possibilidades e especificações disponíveis do produto, sendo que há outras possibilidades, especificações especiais, alterações de acessórios e personalização sob consulta.

**Garantia**

Garantia de 12 meses, conforme termo existente na proposta comercial.

Não rompa o lacre nem abra a sua balança. Você poderá pôr em risco o seu funcionamento e perder a garantia Líder Balanças, além de poder sofrer multa e interdição pelo órgão fiscalizador metrológico – IPEM / INMETRO;

Detalhes técnicos sobre o produto podem ser obtidos diretamente no site da Líder Balanças, em: <http://www.liderbalancas.com.br>, ou através do e-mail: [lider@liderbalancas.com.br](mailto:lider@liderbalancas.com.br).

## Ficha Técnica Descritiva do Objeto

## PROPOSTA DE FORNECIMENTO

Sr(a) Pregoeiro(a):

**DADOS DO LICITANTE**

Proponente: HBO INDUSTRIA E COMERCIO DE MOVEIS DE ACO LTDA

CNPJ: 34.845.729/0001-80

I.E.: 90826624-29

NIRE 41600937147

Endereço: Rua Xavier de Souza, 676, Uvaranas, Ponta Grossa/PR, CEP 84.030-090

FONE: FAX: 42 3025 1277

e-mail institucional: dacomoveis@outlook.com

e-mail pessoal: comercialdeacomoveis2@hotmail.com

Responsável pela assinatura da Ata: FLAVIA LACHMAN GOMES

Nacionalidade: BRASILEIRA

Estado Civil: SOLTEIRA

Data de Nascimento: 27/08/1979

Profissão: ENGENHEIRA ELETRICISTA

RG: 4823303

CPF: 026.522.309-13

Endereço: Rua Guatemala, nº 345, Apartamento 6, Bairro Monte Alegre, Telêmaco Borba, Paraná, CEP: 84266-300

Dados Bancário da pessoa jurídica:

Banco: BANCO SICOOB

Agência: 4368

Conta: 38.621-9 (CC - CORRENTE)

Órgão comprador: MUNICÍPIO DE TRÊS BARRAS DO PARANÁ - PR

Marca do produto: HBO

LOTE	ITEM	QTDE	UNID	ESPECIFICAÇÃO	MARCA MODELO	PREÇO UNITÁRIO	VALOR TOTAL
	57	4	UN	ARMÁRIO DE AÇO COM 2 PORTAS E 4 BANDEJAS - 198CM X 90CM X 40CM <i>seviã or</i>	MARCA PRÓPRIA / A402/40	R\$796,67	R\$3.186,68

Valor total da Proposta: **R\$ 3.186,68 (TRÊS MIL CENTO E OITENTA E SEIS REAIS E SESENTA E OITO CENTAVOS)**

Prazo de validade da proposta: 60 (SESSENTA) DIAS

Todos os encargos estão inclusos.

Prazo de Garantia: CFME EDITAL

Prazo de entrega: CFME EDITAL

Prazo de pagamento: CFME EDITAL

Local para entrega do produto: CFME EDITAL



Declaramos, para todos os fins de direito, que cumprimos plenamente os requisitos de habilitação e que nossa proposta está em conformidade com as exigências do instrumento convocatório (edital). **CONDIÇÕES GERAIS** A proponente declara conhecer os termos do instrumento convocatório que rege a presente licitação.

Declaramos, ainda, que estamos enquadrados no Regime de tributação de Microempresa e Empresa de Pequeno Porte, conforme estabelece artigo 3º da Lei Complementar 123, de 14 de dezembro de 2006.

Declaramos, conforme edital, total cobertura da garantia e assistência técnica para os itens acima declarados, durante seu período de vigência.

Declaramos que em todos os preços ofertados estão inclusos custos de transporte, mão-de-obra, encargos sociais e trabalhistas, benefícios, tributos, inclusive bonificação e despesas indiretas (B.D.I) na "PROPOSTA COMERCIAL" constituirão, a qualquer título, a única e completa remuneração devida a empresa contratada pela total execução dos serviços;

Declaramos que todo material apresentado é de alta qualidade.

Ponta Grossa, 06 DE JUNHO DE 2024.

*Flávia B. Gomes*  
HBO Indústria e Comércio de  
Móveis de Aço Eirell  
CNPJ. 34.845.729/0001-80

FLAVIA LACHMAN GOMES  
SÓCIA ADMINISTRADORA  
RG. 4823303 / CPF. 026.522.309-13  
e-mail: [dacomoveis@outlook.com](mailto:dacomoveis@outlook.com)

**HBO INDUSTRIA E COMERCIO DE MOVEIS DE ACO LTDA****42 3025-1277 / 42 99926-7259****MODELO A402/40 – ITEM 57**

ARMÁRIO DE AÇO COM 2 PORTAS E 4 BANDEJAS - 198CM X 90CM X 40CM.

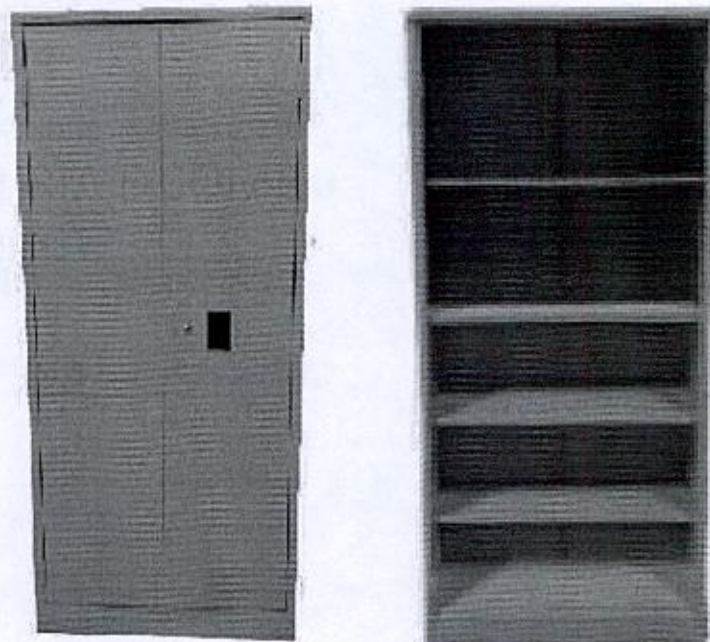

**OBS: TODOS OS NOSSOS PRODUTOS SÃO PINTURA ELETROSTÁTICA EM TINTA EPÓXI PÓ.  
Será produzido respeitando todos os itens do edital.**



CLASSMED - PRODUTOS HOSPITALARES - LTDA  
RUA PICA-PAU, 1.211 - CENTRO  
Arapongas-Paraná  
Telefone: 4332753105  
CNPJ: 01.328.535/0001-59 IE: 9031337590

LICITAÇÃO Nº: 18.283

**Emissão:** 04/06/2024 **Vendedor:** REGIÃO CURITIBA  
**Cliete:** 7.562 PREFEITURA MUNICIPAL DE TRES BARRAS DO PARANA - PR  
**CNPJ/CPF:** 78.121.936/0001-68 **Inscrição/RG:**  
**Endereço:** AV. BRASIL **Nº:** 245  
**Bairro:** CENTRO **Cidade:** TRES BARRAS DO PARANA  
**Pregão:** 21/2024 PE **Abertura:** 06/06/2024 **Vencimento:** 06/06/2025

**Telefone:** 45 32351212  
**Compl:**  
**UF:PR** **CEP:** 85485000

**ITENS VENCEDORES:**

lote	Ordem	Produto	Reg Ms	Marca	Procedência	Un	Embalagem	qtde	Vlr Unit	C/ Desc	Vlr. Min	Vlr Total
1	39	5445 FONTE LED P/ILUMINAÇÃO DE ESPELHO S/FIO		KOLPUAST	NACIONAL	UN		1	555,7300			555,7300

555,73

**Total Licitação:** 555,73

**Obs:**

VALIDADE DA PROPOSTA: 60 (SESSENTA) DIAS  
PRAZO DE ENTREGA: CONFORME O EDITAL  
DECLARO QUE ESTOU CIENTE, ACEITO E ME SUBMETO A TODAS AS REGRAS DO PRESENTE EDITAL.  
MICHELE CRISTINA CARDOSO DA SILVA MACHADO, CASADA, empresária, domiciliada à RUA AZULINHO, Nº 182 JARDIM AYMORE, CEP 86.708-400, Sócia Administradora  
BANCO: BANCO DO BRASIL || AG: 0359-X CONTA: 28852-7 || ARAPONGAS, 06 DE JUNHO DE 2024

MICHELE CRISTINA CARDOSO DA SILVA  
MACHADO:87862298934  
MICHELE CRISTINA CARDOSO DA SILVA MACHADO  
RG 7.857.674-0 - CPF 878.622.989-34  
SÓCIA ADMINISTRADORA

Assinado de forma digital por  
MICHELE CRISTINA CARDOSO DA  
SILVA MACHADO:87862298934  
Dados: 2024.06.06 10:20:58 -03'00'

01328535/0001-59

CLASSMED - PRODUTOS HOSPITALARES LTDA.

Rua Pica Pau N°. 1.211  
CEP: 86701 -040  
ARAPONGAS - PR

## DESCRITIVO TÉCNICO DE PRODUTO



## 1. DADOS DO PRODUTO

Nome do produto: KOLPLUX WL

NCM: 9018.19.80

Códigos Produto:

PRODUTO	REGISTRO ANVISA	CÓDIGO REFERÊNCIA	CÓDIGO SIMPRO
Fonte Kolplux wireless para iluminação do espécuro vaginal	10237619009	10.1098	0159503

## 2. IMAGEM



## DESCRITIVO TÉCNICO DE PRODUTO



## 3. DESCRIÇÃO

Fonte de LED wireless de iluminação para conexão do espéculo vaginal modelo Kolplux. Indicado para melhor visualização da cavidade vaginal nos procedimentos de: exame especular ginecológico, inserção de DIU, coleta de material biológico para papanicolaou

## 4. CARACTERÍSTICAS TÉCNICAS

Composto por:

Cabeçote: Na cor branca e prata, abriga os componentes eletrônicos do circuito LED de iluminação e, lente para irradiação luminosa, com 95 mm comprimento e 25 mm de diâmetro. Na tampa inferior está o orifício de encaixe para o espéculo vaginal, com diâmetro de 6mm. Na tampa superior está o botão liga/desliga e na lateral plug P4 para encaixe do carregador. Acompanha bateria de íons de lítio, de 3,7 v. Peso: 90 g.

Carregador elétrico: bivolt automático (110 – 220 v), com plug P4 para conexão no cabeçote da fonte, com luz LED indicativa de carga completa.

Acompanha 1 pacote com 100 protetores de fonte.

## 5. APRESENTAÇÃO COMERCIAL E EMBALAGEM

PRODUTO	EMBALAGEM	APRESENTAÇÃO COMERCIAL
10.1098	Caixa papel	Unitário

## 6. INSTRUÇÕES DE USO

Coloque o protetor de fonte no cabeçote, cobrindo-o por inteiro, encaixar a aleta do espéculo no orifício do cabeçote, empurre o espéculo para baixo, o circuito elétrico se acionará através de pinos e molas, em seguida girar 90° afim de que o espéculo trave na posição correta, acionar o botão de liga/desliga para iluminação do espéculo.

## 7. GARANTIA

Seis (6) meses a partir da data de emissão da nota fiscal.

## 8. ARMAZENAMENTO

Armazenar em local fechado, temperatura ambiente, livre de umidade, elevado do solo

## 9. ADVERTÊNCIAS, PRECAUÇÕES E CONTRAINDICAÇÕES

- O equipamento já é fornecido com a bateria inserida no cabeçote;
- Desembale o equipamento com cuidado;
- Verifique se todos os itens que compõem o equipamento estão presentes.

## DESCRITIVO TÉCNICO DE PRODUTO



- O LED indicativo do carregador acenderá na cor verde caso a carga da bateria esteja completa; e acenderá na cor vermelha, caso esteja carregando;
- Introduza a aleta do espécuro vaginal Kolplux no orifício de conexão do cabeçote, sem forçar o protetor de fonte, para evitar o rompimento da proteção plástica;
- Proceder a conexão do espécuro na Fonte de luz Kolplux com delicadeza, empurrando a mola para baixo e virar 90° o espécuro com movimento delicado para travar o mesmo.
- Utilizar sempre, a cada exame, o protetor de fonte para proteção da fonte e da paciente, afim de evitar contaminação cruzada e bem como dano ao equipamento.
- Evite queda. Evite contato com água ou respingo d'água.
- Higienize o equipamento com auxílio de compressa umedecida com álcool a 70% e realize a limpeza externa de todo o conjunto;
- Não utilizar abrasivos, como palha de aço, solventes orgânicos, tiner ou compostos corrosivos. Em hipótese alguma limpe o equipamento internamente;
- Equipamento não funcionará caso o carregador esteja acoplado ao cabeçote.
- Não há contraindicações conhecidas.

**10. CERTIFICAÇÕES**

Empresa com controle e garantia total de qualidade de acordo com as normativas nacionais da RDC 665/2022 e internacionais da ISO13485.

**11. FABRICANTE**

Kolplast CI SA

Estrada Municipal Benedito de Souza, 418. Bairro da Mina, Itupeva – SP.

CNPJ: 59.231.530/0001-93

Indústria Brasileira



A  
 Prefeitura Municipal de Três Barras do Paraná/PR  
 Pregão Eletrônico nº 021/2024  
 A/C Comissão de Licitação

### PROPOSTA COMERCIAL REALINHADA

A empresa **VERTICAL TENDAS LTDA**, inscrita no CNPJ/MF sob o nº 53.677.483/0001-20, com sede na Avenida Moinho dos Ventos, Quadra 32, Lote 13, Loteamento Moinho dos Ventos, Goiânia/GO, neste ato representado pelo Proprietário, Sr. *Marcelo Gonçalves Pereira*; vem, mediante este estimado órgão, apresentar PROPOSTA COMERCIAL para o(s) seguinte(s) produto(s) e/ou serviço(s):

Item	Descrição	Qnt.	\$ Unitário	\$ Total
14	Tenda piramidal 5m x 5m montável e desmontável, fabricada em aço, com encaixes para facilitar sua montagem e desmontagem. Reforçadas com material de maior espessura nos pontos de tensionamento e ruptura, a tenda deverá possuir lonas de cobertura em pvc calandrado, reforço em poliéster impermeável, Blackout solar, não propagador de chamas, antimoho e vulcanizadas em alta temperatura, garantindo maior durabilidade do produto. Pés de sustentação com 2,5m de altura. <b>Marca:</b> Visual Tendas	02	R\$4.150,00	R\$8.300,00
15	Tenda piramidal 10m x 10m - estrutura com barras metálicas de aço tubular de 16 a 18#, com no mínimo 06 pés, estrutura galvanizada e igualmente soldada em sistema mig, altura mínima dos pés de 03m, cobertura confeccionada em lona emborrachada td 1000, antioxidante, antichamas, antifungos, impermeável e antitérmica, as emendas da lona deverão ser feitas com sistema de vulcanização eletrônica, fixação da lona na estrutura metálica deve ser mediante velcros de no mínimo 05cm. <b>Marca:</b> Visual Tendas	01	R\$14.500,00	R\$14.500,00
<b>*** Total Global ***</b>			<b>RS22.800,00 (Vinte e dois mil e oitocentos reais)</b>	

Declaramos, igualmente, que em nosso preço estão incluídos todos os custos diretos e indiretos para perfeita execução dos serviços, inclusive as despesas com mão de obra especializada ou não, encargos da legislação social trabalhista, previdenciária, da infortunística do trabalho e responsabilidade civil por quaisquer danos causados a terceiros ou dispêndios resultantes de impostos, taxas, regulamentos e posturas municipais, estaduais e federais, bem como todos os custos necessários para atendimento as exigências e determinações do **Edital**, enfim, tudo o que for necessário para a execução total e completa dos serviços, sem que nos caiba, em qualquer caso, direito regressivo em relação a esta instituição.

- Garantia dos Produtos: 12 (doze) meses após a efetiva entrega dos produtos (problemas na montagem e de fabricação), já incluso o prazo estipulado no CDC.
- Condições para Pagamento: Em até 30 (trinta) dias da entrega do produto licitado, mediante apresentação de Nota Fiscal. Dados Bancários: Banco Sicoob (756), Agência: 3246-8, Conta Corrente: 24688-3.
- Prazo de Entrega/Execução: Em até 10 (dez) dias após emissão de Nota de Empenho, devidamente assinada pelo ordenador de despesa, conforme Termo de Referência.
- Validade da Proposta: 60 (sessenta) dias após sua emissão.
- Local de Entrega: Paço Municipal (Departamento de Compras), situado na Avenida Brasil, nº 245, Centro, Três Barras do Paraná.

Goiânia, 06 de junho de 2024

*Marcelo Gonçalves Pereira*  
Marcelo Gonçalves Pereira  
Proprietário



**VISUAL<sup>®</sup>**  
TENDAS

☎ (62) 3931-5549

☎ (62) 99921-3311

Av. Pedro Ludovico, 3810 - Pq. Oeste Industrial,  
Goiânia - GO, 74375-400

[www.visuallendas.com.br](http://www.visuallendas.com.br)

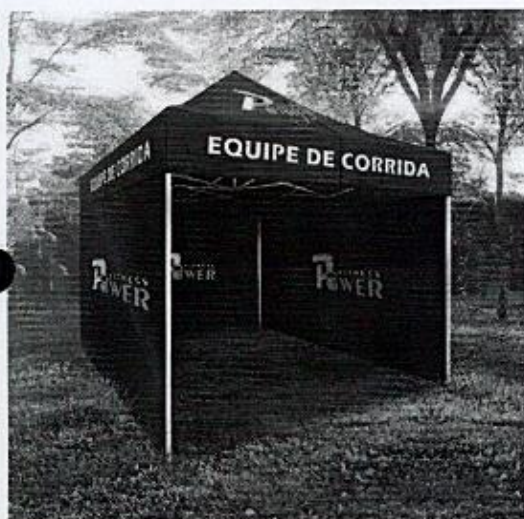

## TENDA PERSONALIZADA

Tendas com design diferenciado, inovador e instalação rápida, ideais para eventos de pequeno e médio porte. Proporciona a oportunidade de levar a sua marca a vários lugares, contribuindo para fixação de marca. Confeccionadas de acordo com seu projeto. Estruturas metálicas zincadas com tratamento antioxidante e retardante de chamas.

### MEDIDAS

2x2	2x3	3x3	3x4,5	3x6
-----	-----	-----	-------	-----

### ESCOLHA A MEDIDA CERTA

Tamanho	Peso Kg	Pessoas
2x2	15,8kg	06
2x3	33,5kg	10
3x3	35,5kg	15
3x4,5	53,3kg	22
3x6	71,1kg	30



ESTADO DO PARANÁ

Prefeitura Municipal de Três Barras do Paraná

CAPITAL DO FEIJÃO

**VISUAL**<sup>®</sup>  
TENDAS (62) 3931-5549  @visuالتendas

CATÁLOGO DE PRODUTOS

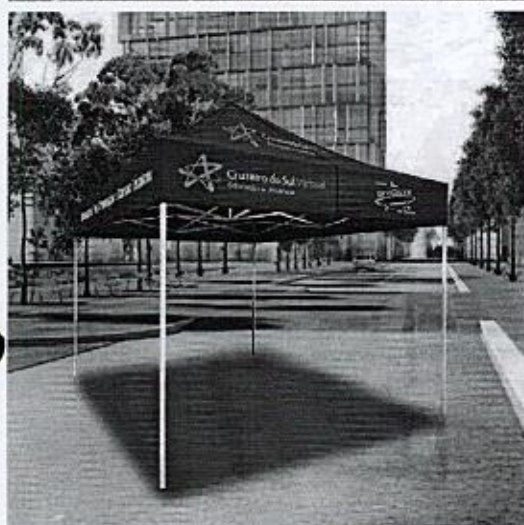
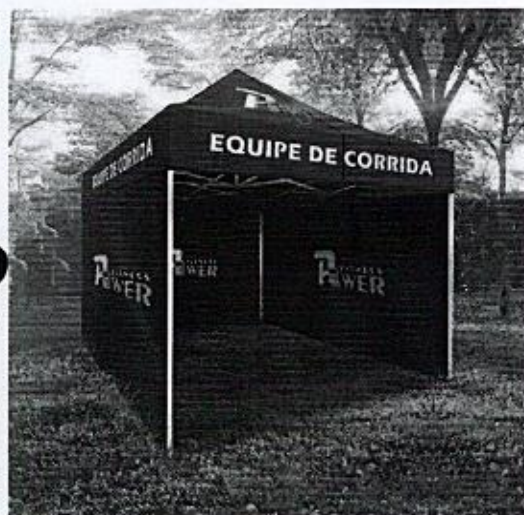

## TENDA PERSONALIZADA

Tendas com design diferenciado, inovador e instalação rápida, ideais para eventos de pequeno e médio porte. Proporciona a oportunidade de levar a sua marca a vários lugares, contribuindo para fixação de marca. Confeccionadas de acordo com seu projeto. Estruturas metálicas zincadas com tratamento antioxidante e retardante de chamas.

### MEDIDAS

2x2	2x3	3x3	3x4,5	3x6
-----	-----	-----	-------	-----

### ESCOLHA A MEDIDA CERTA

Tamanho	Peso Kg	Pessoas
2x2	15,8kg	06
2x3	33,5kg	10
3x3	35,5kg	15
3x4,5	53,3kg	22
3x6	71,1kg	30



## TENDA SANFONADA

Práticas, resistentes, versáteis e fáceis de montar. Estrutura em aço zincado com tratamento antioxidante, constituídas por peças articuladas e telescópicas, o que facilita sua montagem. Cobertura em nylon 600 ou em lona PVC. Montagem rápida em 1 minuto.

### MEDIDAS

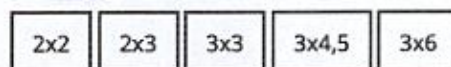

### CORES



### ESCOLHA A MEDIDA CERTA

Tamanho	Peso Kg	Pessoas
2x2	15,8kg	06
2x3	33,5kg	10
3x3	35,5kg	15
3x4,5	53,3kg	22
3x6	71,1kg	30





## TENDA PIRAMIDAL

Ideal para coberturas de eventos de pequeno, médio e grande porte, feiras e exposições, pontos de venda, cobertura de veículos ou lanchas, na pescaria, no camping e outros. São fabricadas em aço zincado com tratamento antioxidante, cobertura vinílica de alta resistência, aditivação anti-UV, antichamas e antifúngica.

### MEDIDAS

3x3	4x4	5x5	6x6	8x8	10x10	12x12
-----	-----	-----	-----	-----	-------	-------

### CORES



### ESCOLHA A MEDIDA CERTA

Tamanho	Peso Kg	Pessoas
3x3	76kg	15
4x4	117kg	26
5x5	135kg	41
6x6	181kg	60
8x8	357kg	106
10x10	451kg	166
12x12	620kg	240





## SOMBREADOR

A melhor proteção para seu carro, piscina ou área de lazer. Para sua segurança e conforto, são fabricados com polietileno de alta densidade, proteção contra raios UV, estruturas em tubos industriais de alta resistência com pintura eletrostática ou epóxi. À escolha do cliente, podem ser produzidas nas cores lisas em azul, amarelo, branco, laranja, prata, preto, verde e vermelho. Em cores combinadas, azul/preto, verde/preto e vermelho/preto. A lona utilizada confere até 90% de sombreamento.

### MEDIDAS

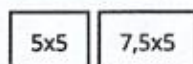

### CORES



### ESCOLHA A MEDIDA CERTA

Medida	N. Vagas	Proteção U.V.
5x5	02	Sim
5x7,5	03	Sim

## GALPÃO EM LONA

Indicado para grandes feiras, exposições, shows e eventos culturais, armazenamento e serviços operacionais. Suas características envolvem um vão livre que pode chegar até 40m; É dividido em módulos de 5,00m; A estrutura é treliçada, galvanizada a fogo, com acabamento em perfil de alumínio; A lona é especial para galpão com vida útil de até 15 anos, de acordo com o produto armazenado; Os tetos podem ser translúcidos para maior incidência de luz natural; As colunas com base articulável são reforçadas com cabo de aço para contraventamento da estrutura, fixadas com presilhas de aço e perfis de alumínio para fixação das lonas.

### MEDIDAS

10	15	20	25
----	----	----	----

### CORES



### ESCOLHA A MEDIDA CERTA

Largura (M)	Pé Direito (M)	Altura Central (M)
10,00	4,00 / 5,00 / 6,00	5,42 / 6,42 / 7,42
15,00	4,00 / 5,00 / 6,00	6,08 / 7,08 / 8,08
20,00	4,00 / 5,00 / 6,00	6,70 / 7,70 / 8,70
25,00	4,00 / 5,00 / 6,00	8,15 / 9,15 / 10,15





## LONA

Coberturas sob medida em lona pvc, com projetos pré-aprovados de acordo com as necessidades dos clientes.

### MEDIDAS

PERSONALIZADA

### CORES

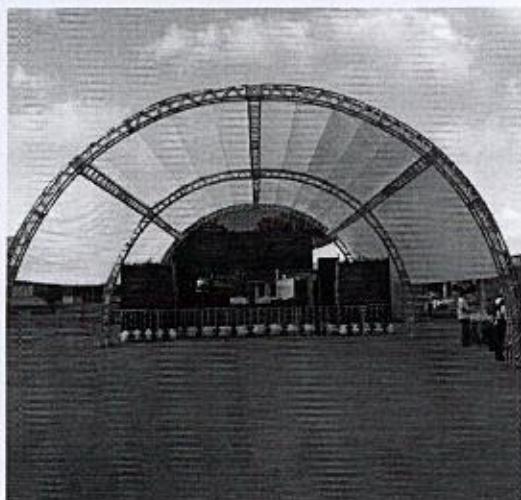
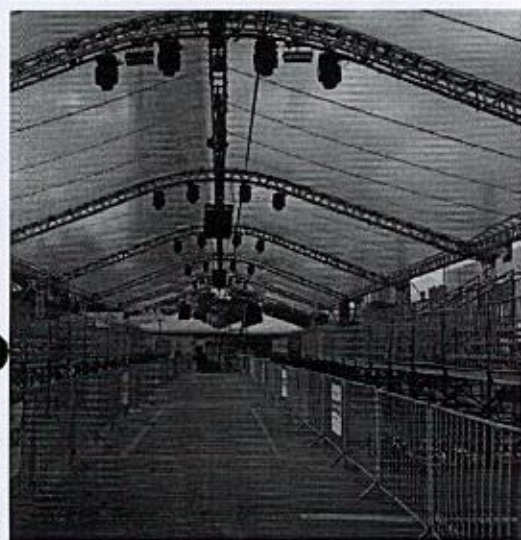

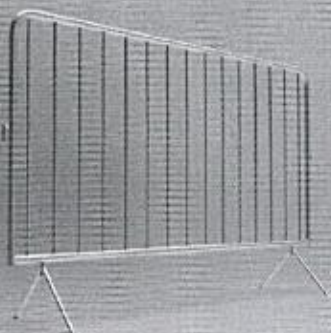

## DISCIPLINADOR

Indicado para isolamentos de áreas, organização de eventos, direcionamento no fluxo de pessoas, isolamentos temporários, entre outros.

### MEDIDAS

2X1,25

### COR



### ESCOLHA A MEDIDA CERTA

Material	Tubo Redondo	Ferro Mecânico
Aço	1 1/2" # 16	3/8"

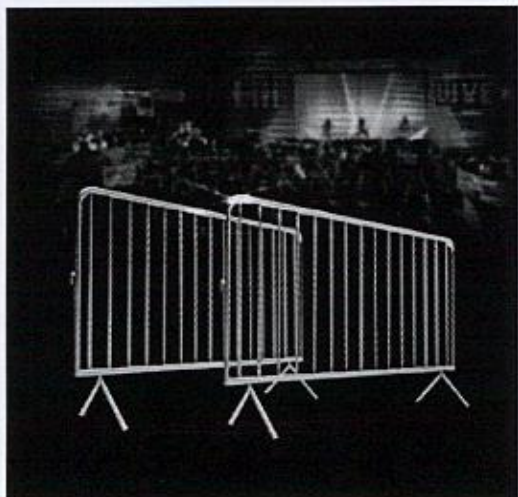

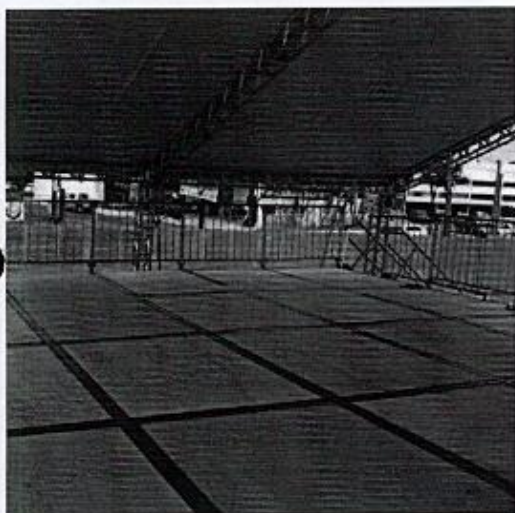

## PISO REGULÁVEL

São utilizadas estruturas metálicas em aço SAE 1010/1020, galvanizadas por imersão a quente, seguindo as normas da ABNT.

### MEDIDAS

2,20X1,60

### ESCOLHA A MEDIDA CERTA

Material	Regulagem Altura	Espessura
Compensado Naval	50cm á 2,30m	18 e 20mm

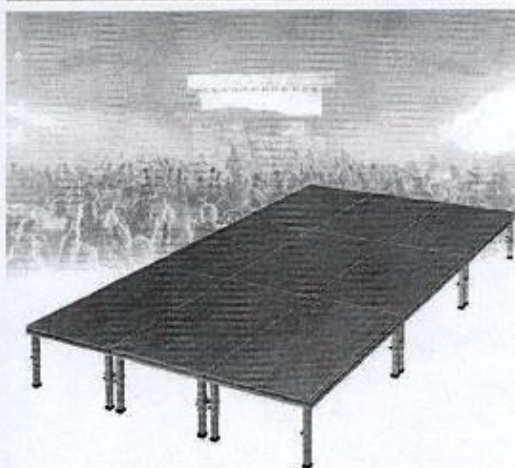

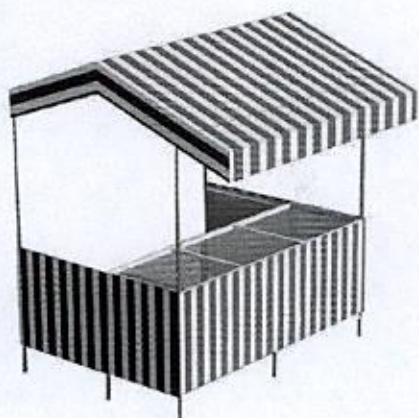

## BARRACA

Barraca para feiras e eventos. Confeccionadas de acordo com as necessidades do cliente através de projetos pré-aprovados.

### MEDIDAS

PERSONALIZADA

### COR

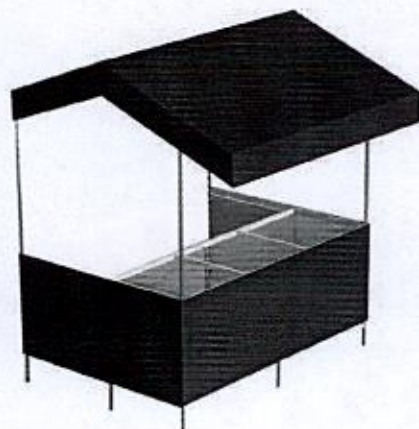

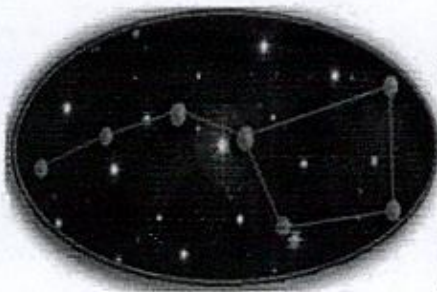
**URSA COMERCIAL**

001995

**URSA COMERCIAL LTDA.**

Equipamentos Médicos e ortopédicos

CNPJ 26.628.908/0001-38

INSC: 261.473.352

E-mail: [ursaltda@gmail.com](mailto:ursaltda@gmail.com)

Telefone 47 9163-2802

A  
PREFEITURA MUNICIPAL DE TRÊS BARRAS DO PARANÁ – PR  
Setor de Licitação  
PREGOEIRO(A): SR(A). VANESSA MACAGNAN ACUNHA OENNING  
E-mail: [licitação@tresbarras.pr.gov.br](mailto:licitação@tresbarras.pr.gov.br) ou via telefone (45) 3235-1212  
Av. Brasil, 245, CEP 85485-000 - TRÊS BARRAS DO PARANÁ – PR

PREGÃO ELETRÔNICO Nº 021/2024

PROPOSTA DE PREÇO

VALOR TOTAL DA PROPOSTA R\$ 12.399,00 DOZE MIL TREZENTOS E NOVENTA E NOVE REAIS			
LOTE 35	Unidade: UN	Marca: HOSP	Modelo: FA
Descrição: FOCO AUXILIAR - LUMINÁRIA FLEXÍVEL COM LÂMPADA, ESTRUTURA EM TUBO REDONDO DE 1" X 1,20 MM. COM ANEL DE FIXAÇÃO, HASTE FLEXÍVEL E CROMADA, PÉS EM FERRO FUNDIDO, ACABAMENTO EM PINTURA EPÓXI, ALTURA APROXIMADA DE 1,10 CM E MÁXIMO DE 1,60 CM. O FIO DE ALIMENTAÇÃO ELÉTRICA DEVE TER NO MÍNIMO 1,30 M. ACOMPANHA LÂMPADA DE 110 V. GARANTIA DE 1(UM) ANO. FABRICADO DE ACORDO COM PADRÕES INTERNACIONAIS DE QUALIDADE, NORMAS DA ABNT, APRESENTAR REGISTRO NO MS/ANVISA. REGISTRO MS/ ANVISA			
Quantidade: 1,00	Valor Unit.: 350,00	Total Item: 350,00	
LOTE 37	Unidade: UN	Marca: HOSP	Modelo: MEC
Descrição: MESA DE EXAMES CLÍNICOS COM ESTRUTURA TUBULAR METÁLICA ESMALTADA NA COR BRANCA (PINTURA EPÓXI OU ELETROSTÁTICA), LEITO ACOLCHOADO EM ESPUMA DE POLIURETANO DE 1ª QUALIDADE, REVESTIDO EM COURVIN, NA COR AZUL, CABECEIRA RECLINÁVEL MANUALMENTE ATRAVÉS DE CREMALHEIRA, PÉS COM PONTEIRA DE BORRACHA. ACOMPANHA SUPORTE PARA LENÇOL DE PAPEL DE 50 MM. DIMENSÕES APROXIMADAS DE 1,85 M DE COMPRIMENTO X 0,50 M DE LARGURA X 0,80 DE ALTURA. GARANTIA DE 1(UM) ANO. FABRICADO DE ACORDO COM PADRÕES INTERNACIONAIS DE QUALIDADE, NORMAS DA ABNT, APRESENTAR REGISTRO NO MS/ANVISA.			
Quantidade: 3,00	Valor Unit.: 455,00	Total Item: 1.365,00	
LOTE 38	Unidade: UN	Marca: MIKATOS	Modelo: MINI
Descrição: OTOSCÓPIO: EQUIPAMENTO PARA EXAME VISUAL DO OUVIDO. OTOSCÓPIO EM FIBRA ÓPTICA EM MATERIAL DE ALTA RESISTÊNCIA. LÂMPADA HALÓGENA, LENTE DE AUMENTO DE 2.5X E 05 ESPÉCULOS PERMANENTES DE PLÁSTICO COM DIÂMETROS APROXIMADOS: 2,5MM-3,0MM-3,5MM-4,0MM- 8,0 MM. POSSUIR REGULADOR DE ALTA E BAIXA LUMINOSIDADE E ENCAIXE PARA VISOR SOBRESSALENTE. POSSUIR CABO EM AÇO INOXIDÁVEL. POSSUIR VISOR ARTICULADO AO CABEÇOTE E MÓVEL. ACOMPANHAR LÂMPADA E VISOR SOBRESSALENTE. APRESENTAR CABO EM AÇO INOXIDÁVEL DE TAMANHO MÉDIO PARA PILHAS. POSSUIR LUPA REDONDA. POSSUIR CONTROLE DE INTENSIDADE DE LUZ DESEJÁVEL. ALIMENTAÇÃO POR PILHAS MÉDIAS COMUNS. ACOMPANHA ESTOJO REFORÇADO PARA ACONDICIONAMENTO E TRANSPORTE, CONTENDO			
Quantidade: 9,00	Valor Unit.: 196,00	Total Item: 1.764,00	
LOTE 40	Unidade: UN	Marca: HOSP	Modelo: SS
Descrição: SUPORTE PARA SORO TIPO COLUNA EM TUBO DE AÇO INOXIDÁVEL DE 1" DE DIÂMETRO COM ANEL DE REGULAGEM, HASTE EM TUBO DE AÇO INOXIDÁVEL DE ¾ DE DIÂMETRO COM 4 GANCHOS NA EXTREMIDADE SUPERIOR, BASE COM 4 PÉS DE FERRO FUNDIDO, PINTURA EPÓXI NA COR BRANCA, COM RODÍZIOS, DIMENSÕES APROXIMADAS DE NO MÁXIMO 2,40 E MÍNIMO DE 1,70 M. GARANTIA DE 1 (UM) ANO.			
Quantidade: 3,00	Valor Unit.: 155,00	Total Item: 465,00	
LOTE 41	Unidade: UN	Marca: CONTEC	Modelo: CMS
Descrição: OXÍMETRO DE PULSO PORTÁTIL, AVANÇADO, PEQUENO E VERSÁTIL, PROJETADO PARA AVALIAR COM PRECISÃO A SATURAÇÃO DE OXIGÊNIO E A FREQUÊNCIA CARDÍACA. CARACTERÍSTICAS E FUNCIONALIDADES: SIMPLES - FÁCIL DE OPERAR COMPACTO - PESA APENAS 215 GR. FLEXÍVEL - FUNCIONA COM BATERIAS TIPO A OU ENERGIA AC (OPCIONAL VENDIDO SEPARADAMENTE). PODEROSO - MEMÓRIA DE 72 HORAS PARA ARMAZENAMENTO DE DADOS. EFICIENTE - OPERA 60 HORAS COM PILHAS A. < P ALIGN="JUSTIFY">VERSATILIDADE - COMBINOU TECNOLOGIA E ALGORITMOS AVANÇADOS BASEADOS EM ANOS			

Rua DR. PEDRO RANGEL N.577 SALA 05  
ITAJAÍ

BAIRRO SÃO JOÃO

CEP: 88.304-430  
SANTA CATARINA

**URSA COMERCIAL**

001996

**URSA COMERCIAL LTDA.**

Equipamentos Médicos e ortopédicos

CNPJ 26.628.908/0001-38

INSC: 261.473.352

E-mail: [ursaltda@gmail.com](mailto:ursaltda@gmail.com)

Telefone 47 9163-2802

DE EXPERIÊNCIA, PARA OFERECER UMA VARIEDADE DE FUNÇÕES EM SUAS EQUIPES. ESPECIFICAÇÕES  
OXÍMETRO: LIMITE DE SATURAÇÃO DE OXIGÊNIO (% SP02) 0% A 100% LIMITE DE FREQUÊNCIA CARDÍACA DE

Quantidade: 8,00	Valor Unit.: 59,00	Total Item: 472,00	
LOTE 42	Unidade: UN	Marca: RIESTER	Modelo: SCOPE
Descrição: OFTALMOSCÓPIO COM LÂMPADA: MÍNIMO DE 2.5 V, XENON HALÓGENA OU LED, ACOMPANHADO DE 02 LÂMPADAS; SELEÇÃO MÍNIMA DE 6 ABERTURAS, COM FILTRO LIVRE DE VERMELHO (UTILIZÁVEL EM QUALQUER ABERTURA); FILTRO POLARIZADOR PARA ELIMINAÇÃO DE REFLEXO MÍNIMO DE 20 LENTES PARA AJUSTES DE DIOPTRIAS; FAIXA MÍNIMA DE DIOPTRIAS: -25 A +22; MARCADOR DE DIOPTRIAS ILUMINADO; SAÍDA DE LUZ E ABERTURA SELADA À PROVA DE POEIRAS E SUJEIRAS; BORRACHA DE PROTEÇÃO PARA EVITAR RISCOS NALENTE; CABEÇA EM ABS RESISTENTE A IMPACTOS; CLIPE DE BOLSO E INTERRUPTOR LIGA/DESLIGA INTEGRADO AO CABO; CABO METÁLICO; ALIMENTAÇÃO ATRAVÉS DE PILHAS ALCALINAS E OU BATERIA RECARREGÁVEL, EM CASO DE BATERIA RECARREGÁVEL DEVE ACOMPANHAR RECARR			
Quantidade: 5,00	Valor Unit.: 620,00	Total Item: 3.100,00	
LOTE 43	Unidade: UN	Marca: MAT	Modelo: KIT
Descrição: CONJUNTO PORTÁTIL PARA OXIGENOTERAPIA CONTENDO: CILINDRO METÁLICO PARA ACONDICIONAMENTO DE OXIGÊNIO MEDICINAL, COM CAPACIDADE HIDRÁULICA DE 7 LITROS E 1,0 M³, TIPO G. DOTADO DE VÁLVULA DE SEGURANÇA PARA ENCHIMENTO E ABERTURA, CONEXÃO PADRÃO STANDARD; DEVE SER FORNECIDO REGULADOR DE PRESSÃO ADAPTADO A MANÔMETRO DE CARGA E REGULAGEM DE PRESSÃO, ALÉM DE FLUXÔMETRO, COM RÉGUA GRADUADA E ACIONAMENTO POR VÁLVULA MONTADO EM SUPORTE PRÓPRIO, QUE PERMITA TRANSPORTE E ADEQUADA FIXAÇÃO AO SOLO E ESTABILIZAÇÃO DURANTE O TRANSPORTE.			
Quantidade: 2,00	Valor Unit.: 1.290,00	Total Item: 2.580,00	
LOTE 44	Unidade: UN	Marca: CONTEC	Modelo: SB
Descrição: DETECTOR FETAL: EQUIPAMENTO PARA USO OBSTÉTRICO, NÃO INVASIVO, DESTINADO PARA DIAGNÓSTICO DE GRAVIDEZ MÚLTIPLA OU MORTE FETAL, LOCALIZAÇÃO DA PLACENTA, DETERMINAÇÃO DA VIDA FETAL A PARTIR DA 10ª SEMANA DE GESTAÇÃO APROXIMADAMENTE E AVALIAÇÃO DO BATIMENTO CARDIO-FETAL DURANTE O TRABALHO DE PARTO E O BEM-ESTAR DO FETO NO PRÉ-PARTO. EQUIPAMENTO DO TIPO: DIGITAL E PORTÁTIL. POSSUIR BOTÃO LIGA/DESLIGA. MONTADO EM CAIXA DE MATERIAL DE ALTA RESISTÊNCIA PARA SUPOORTAR PEQUENOS E MÉDIOS IMPACTOS. MÉTODO POR ULTRASSOM. DISPLAY DIGITAL EM LCD PARA INDICAÇÃO DA FREQUÊNCIA CARDÍACA FETAL EM BATIMENTOS POR MINUTO (BPM). POSSUIR FUNÇÃO DE DESLIGAMENTO AUTOMÁTICO TEMPORIZADO. COM CONTROLES DE VOLUME E TONALI			
Quantidade: 7,00	Valor Unit.: 329,00	Total Item: 2.303,00	

**PRAZO DE VALIDADE DA PROPOSTA:** MÍNIMO 90 (NOVENTA) dias, a contar da data de sua apresentação.

**PRAZO DE ENTREGA:** CONFORME EDITAL.

**GARANTIA:** mínimo 01 (um) ano, contado a partir da data do recebimento do respectivo pedido.

**PAGAMENTO:** CONFORME EDITAL

**DADOS BANCÁRIOS:** BRADESCO, AGÊNCIA: 55-8, C/C: 36.480-0

A Empresa Ursa Comercial LTDA declara:

Conhecer os termos do instrumento convocatório que rege a presente licitação.

Obs.: No preço cotado já estão incluídas eventuais vantagens e/ou abatimentos, impostos, taxas e encargos sociais, obrigações trabalhistas, previdenciárias, fiscais e comerciais, assim como despesas com transportes e deslocamentos e outras quaisquer que incidam sobre a contratação.

- NÃO POSSUÍMOS COMO SÓCIO, GERENTE E DIRETORES, SERVIDORES DA ORGÃO ACIMA MENCIONADO, E AINDA CÔNJUGE, COMPANHEIRO OU PARENTE ATÉ TERCEIRO GRAU.

06/06/2024

**RAIMUNDO MILEO GOMES**

Sócio - Gerente

RG. 12.647.524-6/SSP-SP

CPF 252.393.468-01

**26.628.908/0001-38**

URSA COMERCIAL LTDA.- ME

Rua Dr. Pedro Rangel, 577 Sala 05

São João - CEP 88.304-430

ITAJAÍ - SC

Rua DR. PEDRO RANGEL N.577 SALA 05  
ITAJAÍ

BAIRRO SÃO JOÃO

CEP: 88.304-430  
SANTA CATARINA

## FOCO AUXILIAR, ESMALTADA, COM LÂMPADA LED OU HALÓGENA, PÉS COM RODÍZIOS



*Imagem Ilustrativa*



*Imagem Ilustrativa - Opcional*

- Base em tripé ou quadripé de tubo de aço carbono quadrado 40x40 x 1.20mm;
- Coluna em tubo de aço carbono redondo de 1" x 1.20mm
- Haste flexível em tubo de aço carbono redondo, com acabamento cromado
- Altura regulável por meio de manípulo
- Foco protetor em alumínio, com acabamento em pintura epóxi
- Pés com rodízios giratórios de 2" (50mm)
- 110 ou 220 volts
- Acabamento pintura epóxi, com tratamento anti-ferruginoso
- Acompanha uma lâmpada LED OU HALÓGENA 50W
- Dimensão aproximada: Alt. Mínima: 1250 mm - Alt. Máxima: 1600 mm
- Opcional: 04 pés em ferro fundido em forma de (X)

## MESA DE EXAME CLINICO ESMALTADA, LEITO ESTOFADO COM SUPORTE PARA PAPEL



*Imagem meramente ilustrativa*

Estrutura em tubo de aço carbono redondo de 1" ¼ x 1.20mm. Leito em chapa de MDF de 15mm com espuma D26 revestido em courvim. Cabeceira regulável em quatro posições através de cremalheiras. Suporte para papel lençol descartável de 500 mm de comprimento. Pés com ponteiros plásticos. Acabamento pintura epóxi, com tratamento anti-ferruginoso. Dimensão aproximada: 1850 x 600 x 800 mm – Capacidade Aprox.: Até 150Kg

Opcional: Suporte de papel lençol descartável  
Opcional: Orifício para o rosto (RN08019)





Rev. 00-09-23

## Mini Otoscópio Missouri (Fibra ótica)

Ref. 004/PRETO-FO



O Mini Otoscópio Missouri Fibra ótica foi desenvolvido para que profissionais da saúde possam avaliar as condições internas dos ouvidos de seus pacientes.

### CONTEÚDO DA EMBALAGEM

- 01 MINI OTOSCÓPIO MISSOURI FIBRA ÓTICA;
- 05 ESPÉCULOS DESCARTÁVEIS Nº 01 - Ø2,5mm (DIÂMETRO) - COR: PRETA;
- 05 ESPÉCULOS DESCARTÁVEIS Nº 02 - Ø4,0mm (DIÂMETRO) - COR: PRETA;
- 05 ESPÉCULOS REUSÁVEIS Nº 01 - Ø2,5mm (DIÂMETRO) - COR: PRETA;
- 05 ESPÉCULOS REUSÁVEIS Nº 02 - Ø4,0mm (DIÂMETRO) - COR: PRETA
- 01 MANUAL DE INSTRUÇÕES E CERTIFICADO DE GARANTIA;
- 01 BOLSA DE ACONDICIONAMENTO COM FECHO VELCRO.

### ESPECIFICAÇÕES TÉCNICAS

Cores:	PRETO
Marca:	Missouri
Tipo de Iluminação:	Fibra ótica com Lâmpada LED
Temperatura de cor:	5.000 K (Kelvin) Branco Frio 3.500 K (Kelvin) Branco Quente
Fluxo Luminoso:	15.000 mCd (miliCandelas)
LUX:	4.700
Tensão Elétrica:	2,5V (Volts)
Corrente Elétrica:	20 mA (miliAmpéres)
Vida útil (mínima):	20.000 horas
Funcionamento:	2 Pilhas Alcalinas (Tamanho AA) *Não acompanha o produto
Material:	Termoplástico de Engenharia (ABS e Nylon 6)
Material dos Espéculos:	Espéculos Reutilizáveis - PA6 (Nylon 6)
Lente:	2,5x (Policarbonato)
Dimensões do Produto:	163mm x Ø21mm
Dimensões da Embalagem:	190mm x 50mm x 95 mm
Peso:	47g (sem pilhas)
Peso com embalagem:	126g
Registro Ministério da Saúde / ANVISA:	80218930006
Validade:	Indeterminada
Garantia:	01 Ano contra defeitos de fabricação

001999

## SUORTE DE SORO ALT. REG. INOX, COM RODÍZIOS



*Imagem Ilustrativa*



*Imagem Ilustrativa dos Opcionais*

- Base em tubo de aço inox redondo de 7/8 x 1.20mm, com 04 pés ( H ) – AISI304
  - Coluna fixada à base em tubo de aço inox redondo de 7/8 x 1.20mm – AISI304
  - Haste em tubo de aço inox redondo de 5/8 x 1.00mm – AISI304
  - 4 ganchos alternados
  - Altura regulável por meio de manípulo
  - Pés com rodízios giratórios de 2" de diâmetro
- Dimensão aproximada: Mínimo: 1000 mm - Máximo: 2100 mm

- *Opcional: Quadripé (X) em ferro fundido, com acabamento em pintura epóxi*
- *Opcional: Base em tubo de aço retangular inox de 30x20 x 1.20mm 304AISI, com 04 ou 05 pés*
- *Opcional: Estrutura em tubo de aço inox 1" x 1.20mm, haste em tubo de aço inox 3/4 x 1.20mm – 304AISI*
- *Opcional: Ganchos em forma de (X) na extremidade superior*

## Oxímetro **CONTEC CMS**



Oxímetro de Pulso Contec Med CMS-50DL é um dos Produtos Médicos hospitalares que mede indiretamente a saturação de oxigênio no sangue de um paciente. Para que os enfermeiros, socorristas, paramédicos, dentistas, médicos, educador físico, fisioterapeutas, e demais profissionais da área da saúde, possam ver a oxigenação em relação ao tempo. A maioria dos monitores até mesmo os portáteis também mostra a frequência cardíaca.

Oxímetro de Pulso Contec Med CMS-50DL é adequado para uso pessoal em pacientes com Doença Pulmonar Obstrutiva Crônica (IRC) ou Insuficiência Cardíaca Congestiva (ICC), em hospitais (inclusive uso clínico em medicina interna, cirurgia, anestesia, pediatria, tratamento intensivo, entre outros), em centros de tratamento com oxigênio, em estabelecimentos de assistência, serviços móveis UTI de atendimento de urgência e emergência médica, e em fisioterapia esportiva, podendo ser usado antes e depois de atividades esportivas.

### Principais Características :

- Integrado com sonda oxímetro para uso em Adultos, e módulo de display de processamento.
- Pequeno volume.
- A operação do produto é de baixo consumo de energia.
- Indicação do valor saturação de oxigênio no sangue - SpO<sub>2</sub>.
- Exibição dos valores da frequência de pulso, display gráfico de barras.
- Indicação de baixa tensão: indicador de baixa voltagem aparece antes de trabalhar anormalmente, que é devido a baixa tensão.
- Desligamento Automático: quando o dispositivo está sob o estado de interface de medição. ele será desligado automaticamente dentro de 5 segundos se o dedo não estiver na sonda.
- Várias cores disponíveis para este modelo.

**Especificações Técnicas :**

**Display Formato:** Exibição Digital

**SpO2 Faixa de medição:** 0% - 100%;

**Faixa de pulso Taxa de medição:** 30 bpm - 250 bpm;

**Intensidade de pulso Display:** barra

**Energia:** Bateria 2 x 1.5V AAA alcalina

**Resolução:** 1% para SpO2 e 1 bpm para taxa de pulso

**Precisão de medição:**  $\pm 2\%$ , em fase de 70% -100% de SpO2, e quando sentido fase ser menor do que 70%.  
 $\pm 2$  bpm ou  $\pm 2\%$  para a taxa de pulso.

**Itens Inclusos:**

1 Oxímetro de Pulso.

1 Manual em Inglês.

1 Cordão de Pescoço.

1 Case/Bolsa.

**Garantia:** 1 ano Contra Defeitos de Fabricação.



## Oftalmoscópios ri-scope® L

### Eficiência ecológica e iluminação e óticas avançadas

ri-scope® L – oftalmoscópios portáteis de topo, com óticas reconhecidas, menor reflexo e tecnologia LED para permitir um diagnóstico mais eficiente, com custos de manutenção mais reduzidos. Disponível com iluminação de xénon ou LED e uma grande gama de opções de alimentação.

[Product Details](#)
[Accessories](#)
[Downloads](#)

#### Oftalmoscópios ri-scope®

##### ri-scope® L1

29 lentes; positivas (1-10, 12, 15, 20, 40); negativas (1-10, 15, 20, 25, 30, 35)  
 aberturas: ranhura, estrela de fixação, círculo grande, círculo médio, círculo pequeno, filtro sem vermelho

##### ri-scope® L2

29 lentes; positivas (1-10, 12, 15, 20, 40); negativas (1-10, 15, 20, 25, 30, 35)  
 aberturas: ranhura, estrela de fixação, círculo grande, círculo médio, círculo pequeno, filtro sem vermelho, filtro azul, filtro polarizador

##### ri-scope® L3

89 lentes; positivas (1-45 em incrementos individuais); negativas (1-44 em incrementos individuais)  
 aberturas: grelha, ranhura, estrela de fixação, círculo grande, círculo médio, círculo pequeno, filtro sem vermelho, filtro azul, filtro polarizador  
 dispositivo de focagem para correção rápida de ametropias

#### Óticas reconhecidas de alto desempenho e boa iluminação

lente condensadora esférica  
 Feixes de luz coaxiais para diagnóstico e iluminação (princípio de Gullstrand)  
 Vista com redução do reflexo, mesmo com pupilas pequenas

Desempenho de iluminação do LED de até 150.000 Lux

À prova de poeiras

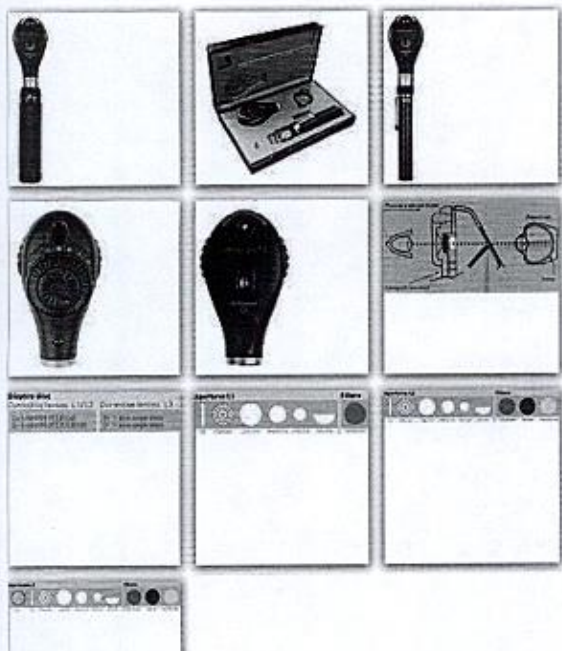



Escolha uma Página



## PRODUTOS > GASES MEDICINAIS



Gases medicinais são elementos utilizados em procedimentos médicos e por isso são tratados como medicamentos. Diferentemente dos gases utilizados na indústria, os gases medicinais possuem um elevado grau de pureza. Os processos de fabricação, distribuição e utilização destes gases, na maioria dos países, são regulamentados por órgãos governamentais. No Brasil, a agência ANVISA é a responsável pela regulamentação dos fabricantes e distribuidores destes gases.

Os gases medicinais mais utilizados são:

**Oxigênio Medicinal:** utilizado na administração de medicamentos e no tratamento de doenças cardiorrespiratória, entre outras aplicações.

**Ar sintético:** utilizado como veículo para medicamentos administrados por meio de inalação, entre outras aplicações.

**Óxido Nitroso:** utilizado geralmente como anestésico e analgésico.

A MAT S.A. oferece uma linha completa de cilindros para acondicionamento destes gases em locais como ambulâncias, ambulatorios, homecare, hospitais e qualquer outro processo que exija equipamentos mais leves e de fácil manuseio.

MODELO	CAPACIDADE DE ÁGUA	CAPACIDADE DE GÁS	DIÂMETRO EXTERNO	COMPRIMENTO	PESO	PRESSÃO DE SERVIÇO
Modelo	Capacidad de Agua	CAPACIDAD DE GAS	Diámetro Externo	Largo	Peso	Presión de Servicio
Size	Water Capacity	Gas Capacity	Outside Diameter	Length	Weight	Service Pressure
	(l)	(m <sup>3</sup> )	(mm)	(mm)	(Kg)	(Bar)
003.114	3	0,45	114	420	5,5	150
004.139	4	0,54	139	400	7	150
005.139	5	0,75	139	440	6,6	150
007.165	7	1	165	470	11,5	150
010.165	10	1,5	165	630	14,5	150
016.177	16	2,4	177	790	17,6	150
020.230	20	4	230	665	23	200
040.230	40	8	230	1180	41,8	200
050.230	50	10	230	1460	57,2	200

## Detector Fetal Portátil/Mesa



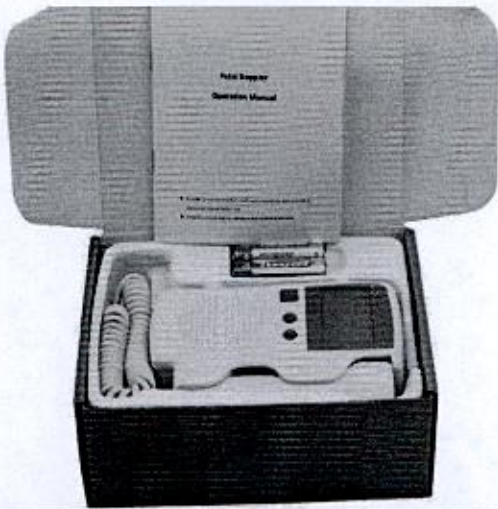



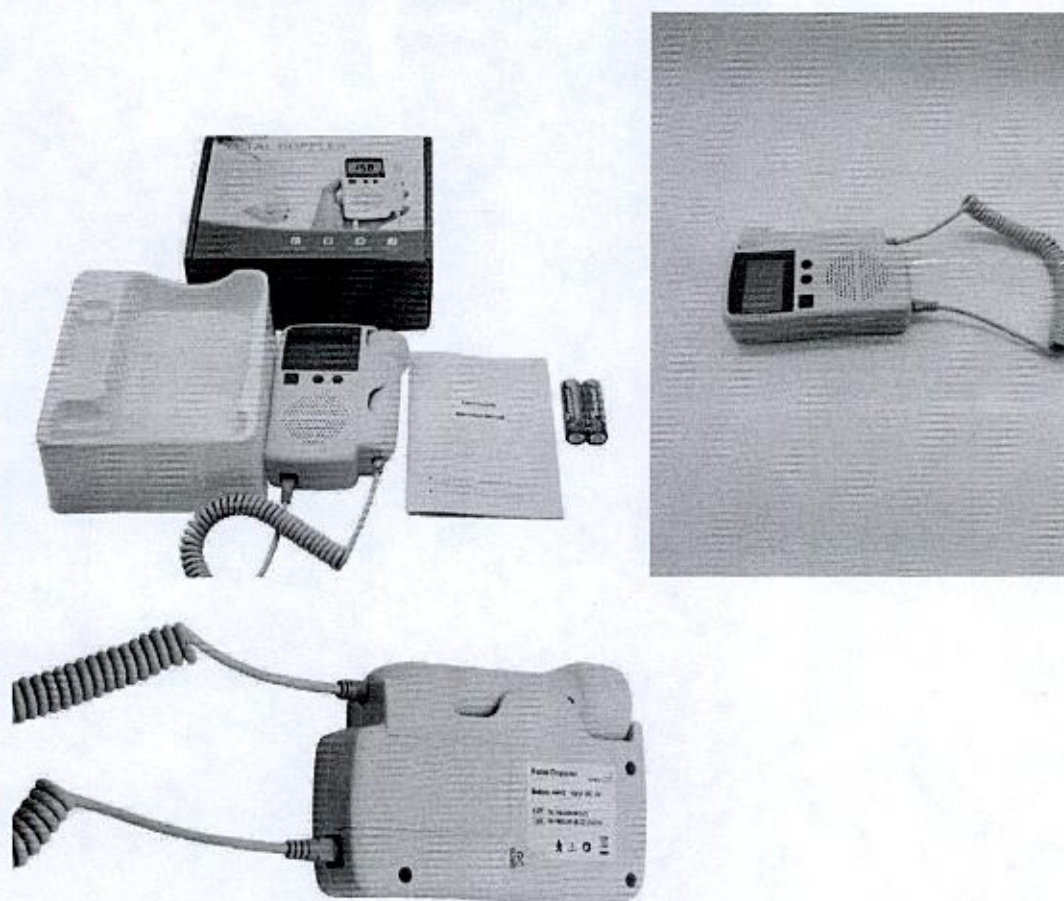

## Descrição

### Detalhes

Operação simples e intuitiva;  
Proporciona excelente audição, com som de alta fidelidade;  
Permite audição através do fone de ouvido (fone não incluso) ou alto falante (embutido);  
Transdutor de alta sensibilidade;  
Display de LCD com 45x25 mm ;  
Ergonômico;  
Frequência do ultrassom de 2,5 MHz;  
Ultrassom de baixa intensidade: <math><10\text{mW/cm}^2</math>;  
Faixa de medida do BCF: 50~240bpm;  
Resolução do BCF de 1 bpm;  
Precisão do BCF de  $\pm 2\text{bpm}$ ;  
Acompanha:  
Manual em português

Dados técnicos:

Peso: 100gramas

Temperatura de Trabalho: 05° ~40°C

Umidade: 15~85%

Alimentação: Duas pilhas AA alcalinas ou recarregáveis

Desligamento automático: Sim (após um minuto de inatividade)

## PROPOSTA READEQUADA

MUNICÍPIO DE TRES BARRAS DO PARANA

EDITAL DO PREGÃO ELETRÔNICO Nº 21/2024

06/06/2024



<b>RAZÃO SOCIAL: EQUIPSUL COMÉRCIO E ASSISTÊNCIA TÉCNICA DE EQUIPAMENTOS A SAÚDE LTDA</b>	
<b>CNPJ: 36.999.842/0001-46</b>	<b>INSCRIÇÃO ESTADUAL: 096.3813005</b>
<b>E-MAIL: licita@equipsul.com</b>	<b>TELEFONES: ( 51 ) 3208-1282 / 980 442 696</b>
<b>ENDEREÇO: Rua Ricalde Marques, 119, CEP 91040-280 Bairro Jardim São Pedro, Porto Alegre/RS</b>	
<b>RESPONSÁVEL LEGAL : Roberta Pizzoli - RG 9065641897 SSP / RS - CPF 811.214.070 - 72</b>	
<b>BANCO CADASTRADO</b>	
<b>BANCO DO BRASIL 0001 AG : 3661-7 CC : 33771-4</b>	
<b>CHAVE PIX : pix@equipsul.com</b>	

LOTE ITEM	DESCRIÇÃO	QUA	MARCA/ MODELO	VALOR	VALOR TOTAL
34	<b>EQUIPAMENTO PORTÁTIL, COMPACTO, PARA MEDIÇÃO DE COMPRIMENTO DE INDIVÍDUOS EM POSIÇÃO HORIZONTAL (DEITADA). CONFECCIONADO EM ACRÍLICO, E/OU ALUMÍNIO, E/OU PVC, E/OU LONA PLÁSTICA, RESISTENTE À ABRASÃO, QUE NÃO ABSORVA A UMIDADE E QUE POSSIBILITE A HIGIENIZAÇÃO SEM DETERIORAÇÃO DA ESCALA DE MEDIÇÃO. ESCALA NUMERADA A CADA CENTÍMETRO, COM FAIXA DE INDICAÇÃO DE 30 CM A 1,0 M. GARANTIA DE 1 (UM) ANO.</b>	3	Balmak INF 100 P <i>Dowick ON</i>	R\$176,00	R\$528,00

				<b>TOTAL</b>	<b>R\$528,00</b>
--	--	--	--	--------------	------------------

Validade da proposta: conforme edital

Garantia conforme edital

Prazo de entrega: conforme edital

Frete incluso.

Cumpre-nos informar-lhes ainda que examinamos os documentos da licitação, inteirando-nos dos mesmos para elaboração da presente proposta.

E, em consonância aos referidos documentos, declaramos:

- 1 - Que estamos cientes e concordamos com os Termos do Edital em epígrafe e das cláusulas da minuta do contrato;
- 2- Declaramos inteira submissão às condições constantes neste edital e seus anexos e que a proposta inclui quaisquer vantagens, abatimentos, impostos, taxas e contribuições sociais, obrigações trabalhistas, previdenciárias, fiscais e comerciais, que eventualmente incidam sobre a operação ou, ainda, despesas com terceiros.

ROBERTA PIZZOLI

PROPRIETÁRIA

RG Nº : 9065641897 SJS / RS

CPF Nº 811.214.07072

  
36.999.842/0001-46  
EQUIPSUL COMÉRCIO E ASSISTÊNCIA  
TÉCNICA DE EQUIPAMENTOS A SAÚDE EIRELI  
RUA RICARDE MARQUES, 119  
JARDIM SÃO PEDRO - CEP 91.040-280  
PORTO ALEGRE - RS

002010

# **balmak®**

evolução. revolução.

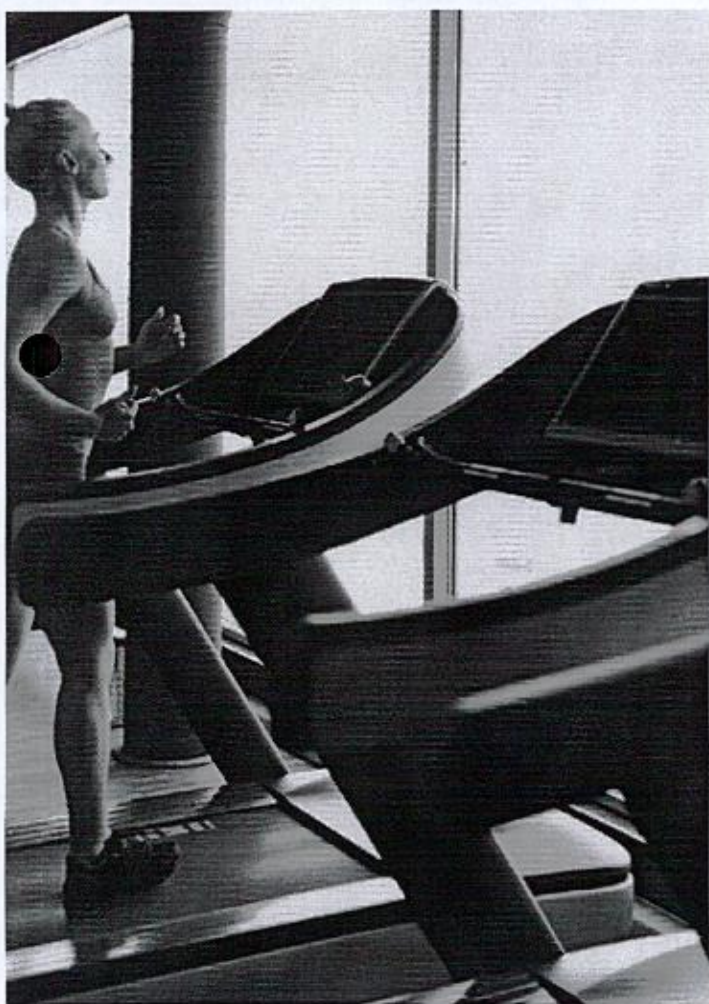
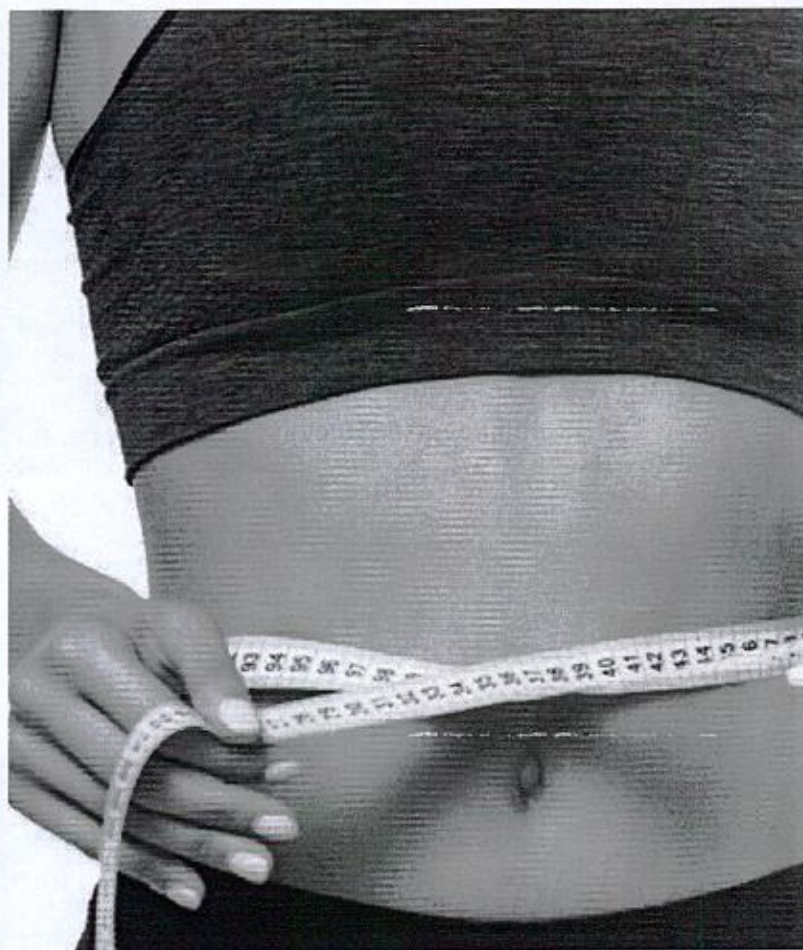
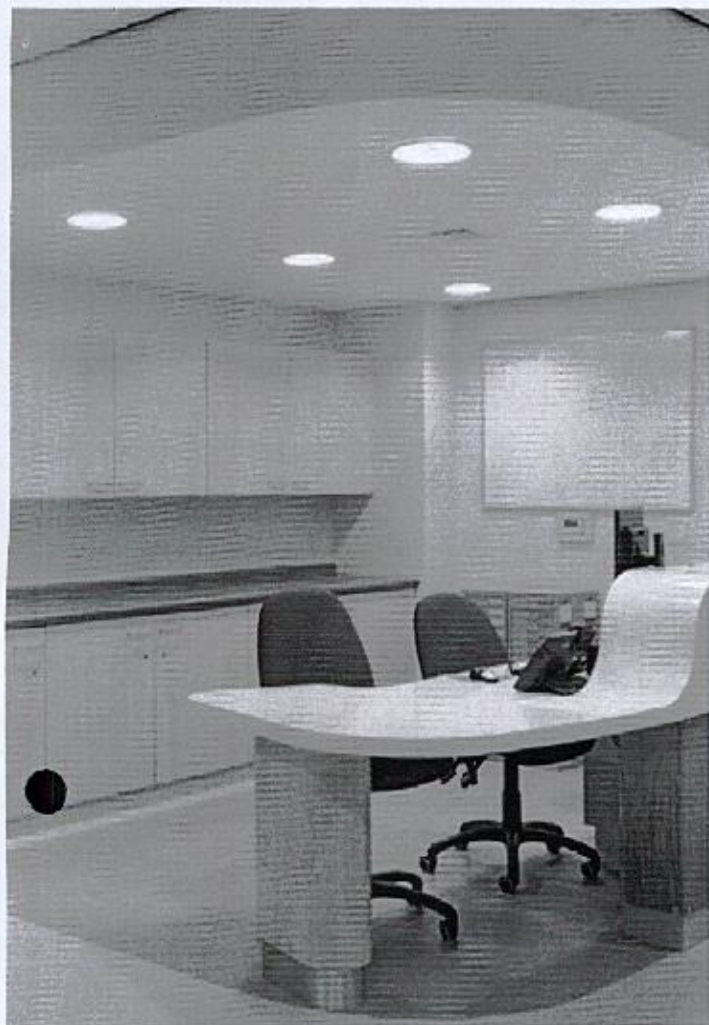

**LINHA**

**ANTROPOMETRIA**

(mensuração de medidas físicas  
do corpo humano)

A BALMAK é o fabricante nacional **PREMIUM** com  
a mais completa linha de ANTROPOMETRIA para  
uso clínico, avaliação física e fitness.

São infantômetros, estadiômetros, fitas e adipômetros  
especialmente desenvolvidos combinando tecnologia de  
ponta, precisão, robustez, durabilidade e um incrível design.

Produtos que proporcionam leituras fáceis e confiabilidade  
na mensuração de medidas físicas do corpo humano e suas  
partes, como comprimento ou circunferência.

Comprove a qualidade e experiência superior que só a  
Balmak, e suas muitas soluções, podem oferecer!

**balmak**<sup>®</sup>  
evolução. revolução.

## iTec Ultrasonic

Estadiômetro automático com tecnologia ultrassônica



Corpo injetado em plástico ABS



Alta tecnologia e fácil manuseio  
(medição acompanhada / desacompanhada)

## DESCRIÇÃO

**Faixa de medição:** de 30 até 200 cm

**Resolução:** em centímetros

**Graduação:** 0,1 cm

**Tolerância:** +/- 1 cm

**Dimensões:** 25x7x6 cm

**Função:** controle através de um único botão

**Utilidade:** para uso em clínicas, hospitais, consultórios, academias, e saúde pública em geral

**Garantia:** 1 ano contra quaisquer vícios de qualidade de materiais e/ou fabricação

**Display LCD**

**Feedback sonoro**

**Alimentação interna recarregável**

(acompanha fonte de alimentação)

**Desligamento automático**

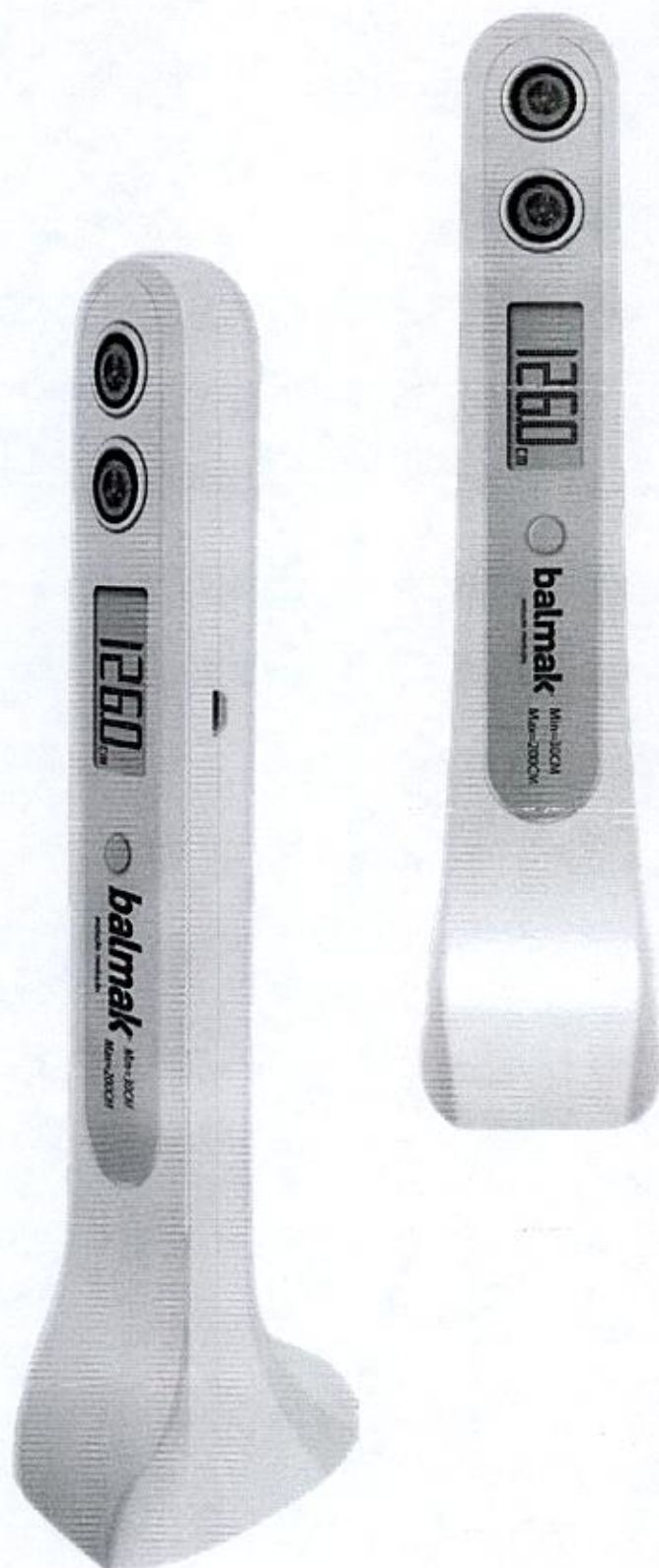

**GONIO-360**

Goniômetro grande em PVC

**DESCRIÇÃO**

**Amplitude de leitura:** Sistema de transferidor de 0° a 360°; e marcação de 0 a 36 cm (com a régua aberta)

**Resolução:** em graus e milímetros

**Graduação:** 1 grau e 1 mm

**Espessura:** 0,85 mm

**Matéria-Prima:** goniômetro transparente em PVC

**Utilidade:** para uso em clínicas, hospitais, consultórios, academias, e saúde pública em geral

**Garantia:** 1 ano contra quaisquer vícios de qualidade de materiais e/ou fabricação

Goniômetro transparente e composto por duas régulas gravadas e unidas por um forte rebite que permite um giro de até 360° das régulas, auxiliando o profissional na medição articular.



# LANÇAMENTO

## CLINIC-PRO-MAX

Adipômetro científico, de uso profissional - com maleta



Acompanha peso padrão para calibração

### DESCRIÇÃO

**Amplitude de leitura:** 0 a 80 mm

**Resolução:** em milímetros

**Graduação:** 0,5 mm

**Tolerância:** ± 0,5 mm em 80 mm

**Dimensões:** 28x10x4 cm

**Embalagem:** maleta de madeira com acabamento premium

**Utilidade:** para uso em clínicas, hospitais, consultórios, academias, e saúde pública em geral.

**Garantia:** 1 ano contra quaisquer vícios de qualidade de materiais e/ou fabricação

**Fácil leitura com apenas um ponteiro**

**Design que proporciona conforto durante sua utilização**

**Relógio de alta precisão e estabilidade dimensional**



Fácil leitura com apenas um ponteiro

Maleta de madeira com acabamento premium





## INF-100P

Infantômetro horizontal portátil para medir crianças, com paquímetros deslizadores

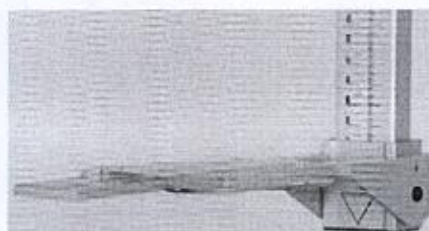

detalhe da régua

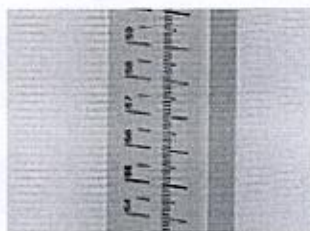

novo design da escala

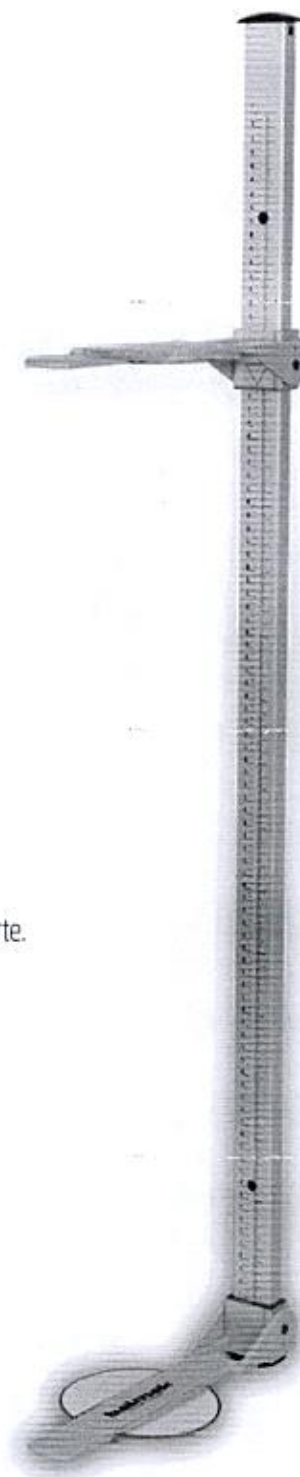

## DESCRIÇÃO

**Faixa de medição:** de 6,5 até 99 cm

**Resolução:** em milímetros

**Graduação:** 1 mm

**Tolerância:** + / - 5mm em 99 cm.

**Matéria Prima:** Alumínio anodizado + plástico ABS injetado

**Utilidade:** Para uso em clínicas, maternidades, consultórios e saúde pública em geral

**Instalação:** Uso portátil, dispensa qualquer tipo de instalação (apresenta furação, e pode ser opcionalmente fixado em parede)

**Bolsa portátil:** Em caráter opcional, pode ser fornecido com bolsa portátil de nylon para transporte.

**Garantia:** 1 ano contra quaisquer vícios de qualidade de materiais e/ou fabricação

**Peso líquido / Peso líquido com bolsa:** 660g / 800g

**Peso de embarque / Peso de embarque com bolsa:** 800g / 900g

## MODO DE OPERAÇÃO

**Movimentação de 6,5 até 99cm (manter a mesma unidade de medida)**

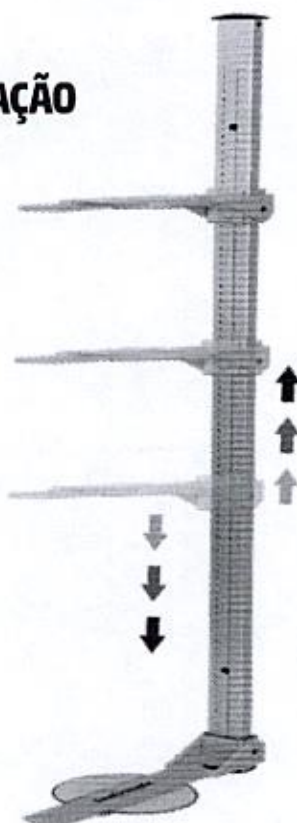

Bolsa portátil de nylon para transporte

## EST-221

Estadiômetro vertical, fixo de parede, para medir adultos e crianças, compacto, com fita de medição mecânica



instalação simples e fácil



produto com acabamento premium



solução compacta que economiza espaço, janela de visualização no cabeçote medidor facilita a leitura

### DESCRIÇÃO

**Faixa de medição:** de 0 até 220 cm

**Resolução:** em milímetros

**Graduação:** 1 mm

**Tolerância:** +/- 5mm em 220 cm.

**Matéria Prima:** Plástico ABS injetado, fita de medição metálica

**Utilidade:** Para uso em clínicas, maternidades, consultórios e saúde pública em geral

**Instalação:** Acompanha parafusos para fixação na parede

**Garantia:** 1 ano contra quaisquer vícios de qualidade de materiais e/ou fabricação

## EST-222

Estadiômetro vertical, fixo de parede, para medir adultos e crianças

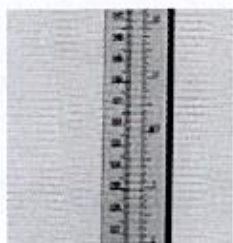

produto com acabamento premium



paquímetro deslizador



instalação simples e fácil



### DESCRIÇÃO

**Faixa de medição:** de 60 até 200 cm

**Resolução:** em milímetros

**Graduação:** 1 mm

**Tolerância:** +/- 5mm em 200 cm.

**Matéria Prima:** Alumínio anodizado + plástico ABS injetado

**Utilidade:** Para uso em clínicas, hospitais, consultórios, academias, e saúde pública em geral

**Instalação:** Acompanha parafusos para fixação na parede

**Garantia:** 1 ano contra quaisquer vícios de qualidade de materiais e/ou fabricação

## EST-223

Estadiômetro vertical, portátil, de piso, para medir adultos e crianças



produto com acabamento premium

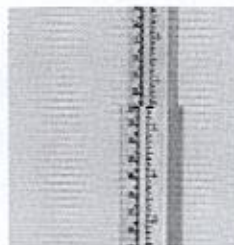

paquímetro deslizador



totalmente portátil: aplicado sobre o piso em qualquer ambiente



## DESCRIÇÃO

**Faixa de medição:** de 85 até 210 cm

**Resolução:** em milímetros

**Graduação:** 1 mm

**Tolerância:** +/- 5mm em 210 cm.

**Matéria Prima:** Alumínio anodizado + plástico ABS injetado

**Utilidade:** Para uso em clínicas, hospitais, consultórios, academias, e saúde pública em geral

**Garantia:** 1 ano contra quaisquer vícios de qualidade de materiais e/ou fabricação

## CLINIC-BASIC

Adipômetro/plicômetro clínico

para aferição de dobras cutâneas (modelo econômico)



## DESCRIÇÃO

**Amplitude de leitura:** 0 a 70 mm

**Resolução:** em milímetros

**Graduação:** 1 mm.

**Dimensões:** 17 cm comprimento x 9,5 cm largura

**Tolerância:** +/- 5mm em 70mm

**Matéria Prima:** Plástico ABS injetado

**Impressão:** Silk screen diretamente o corpo, garantindo longa durabilidade

**Utilidade:** Para uso em clínicas, consultórios e academias e saúde pública em geral

**Garantia:** 1 ano contra quaisquer vícios de qualidade em materiais e/ou fabricação



pequeno e portátil

## CLINIC-PRO

Adipômetro/plicômetro clínico para aferição de dobras cutâneas



corpo injetado em plástico ABS



## DESCRIÇÃO

**Amplitude de leitura:** 0 a 80 mm

**Resolução:** em milímetros

**Graduação:** 1 mm.

**Pressão da mola:** +/- 10g/mm<sup>2</sup>

**Material da mola:** aço inoxidável

**Dimensões:** 28 cm comprimento x 25 cm largura

**Tolerância:** +/- 5mm em 80mm

**Matéria Prima:** Plástico ABS injetado + alumínio anodizado

**Impressão:** Silk screen diretamente o corpo, garantindo longa durabilidade

**Utilidade:** Para uso em clínicas, consultórios e academias e saúde pública em geral

**Garantia:** 1 ano contra quaisquer vícios de qualidade em materiais e/ou fabricação

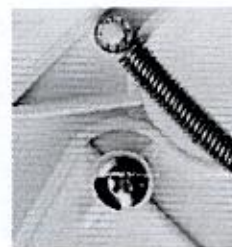

molás e parafuso em aço zincado de alta resistência

## FM-150

Fita de medição de circunferência ergonômica



para medições precisas do corpo (cabeça, abdômen, etc), manuseio confortável por se tratar de produto com apenas 42g e com medidas de apenas 8 x 5,5cm.



## DESCRIÇÃO

**Faixa de medição:** de 0 até 150 cm

**Resolução:** em milímetros

**Graduação:** 1 mm.

**Tolerância:** +/- 5mm em 150 cm.

**Matéria Prima:** Plástico ABS injetado, fita em PVC

**Função:** apresenta botão central para travamento e destravamento da fita.

**Utilidade:** Para uso em clínicas, hospitais, consultórios academias, e saúde pública em geral

**Garantia:** 1 ano contra quaisquer vícios de qualidade em materiais e/ou fabricação

## VANTAGENS DA LINHA ANTROPOMETRIA BALMAK



**Medições precisas do corpo humano:** cabeça, tronco, abdômen e membros.



**Produto de manuseio confortável,** com tecnologia de ponta, e design leve e elegante



**Mais por menos:** alto valor agregado, com a garantia de preço competitivo



A BALMAK é a indústria de pesagem, rotulagem e medidas que mais evoluiu e cresceu no Brasil na última década. Está localizada em Santa Bárbara d'Oeste a apenas uma hora da cidade de São Paulo.



**www.balmak.com.br**

**0800 771 79 81**  
**vendas@balmak.com.br**

## FALE COM NOSSOS ESPECIALISTAS

Revenda food-service, varejo, atacado, automação  
 comercial & industrial e balanceiros

Saúde, revenda farma, revenda médico-hospitalar,  
 pet-veterinário, fitness e bem estar

**E-mail:**

comercial1@balmak.com.br

**E-mail:**

comercial2@balmak.com.br

**Skype:**

comercial1.balmak

**Skype:**

comercial2.balmak

**WhatsApp:**

19 98163.0824

**WhatsApp:**

19 98936.0302



Precisa de atendimento técnico, treinamento ou orientação sobre o  
 uso e operação do produto? Fale **GRATUITAMENTE** com nosso  
**DPV (Divisão Pós-Venda) pelo telefone 0800 771 79 81**  
 (seg - sexta das 8h às 11h30 e das 13h às 17h30,  
 exceto feriados) ou ainda através do  
 email: dpv@balmak.com.br

# **balmak®**

**evolução. revolução.**

**Catálogo Antropometria Julho/2020 (RV1)**

ABALMAK segue uma política de contínuo desenvolvimento dos seus produtos, reservando-se ao direito de alterar as especificações e equipamentos a qualquer momento, sem prévio aviso, declinando toda responsabilidade por eventuais erros ou omissões que se verificarem neste catálogo.



# Produtos não regularizados como dispositivos médicos

Publicado em 03/12/2020 15h34 Atualizado em 10/05/2022 13h33

Compartilhe: [f](#) [t](#) [l](#)

Atualizado em 10/05/2022

## CATEGORIA 1: PRODUTOS UTILIZADOS NA AVALIAÇÃO, ELABORAÇÃO, FABRICAÇÃO OU PREPARAÇÃO

1. Amalgamador odontológico
2. Equipamento para confecção de próteses
3. Equipamento para elaboração de lentes para óculos
4. Fracionador, dosador ou misturador de soluções ou medicamentos
5. Leitora de código de barras
6. Máquina para fabricação de comprimidos
7. Material de uso exclusivo em laboratório para confecção de próteses que não entrem em contato com paciente.
8. Medidor para avaliação de lentes (lensômetro) ou de armações de óculos
9. Seladora de embalagens de produtos para saúde

## CATEGORIA 2: PRODUTOS PARA APOIO DE ATIVIDADE LABORATORIAL GERAL

1. Afiador de navalhas para micrótomo
2. Agitador de soluções
3. Agitador para laboratório, exceto sangue e seus derivados
4. Água destilada
5. Alça de platina para microbiologia
6. Analisador de água
7. Analisador de dissolução de comprimidos e cápsulas
8. Analisador de tamanho de partículas
9. Aparelho de Karl Fisher, exceto indicado para diagnóstico clínico (IVD)
10. Aparelho para análise de alimentos
11. Aparelho para determinação da friabilidade de amostras
12. Aparelho para eletroforese, exceto indicado para diagnóstico clínico (IVD)
13. Aparelho para teste pirogênico em cobaias
14. Aparelho para tratamento de água, exceto os indicados para purificação de água para uso em hemodiálise, de uso portátil.
15. Aquecedor para laboratório
16. Artigo



18. Balança para laboratório
19. Banho histológico
20. Banho maria, exceto para implantes e bolsas de sangue.
21. Calorímetro, exceto indicado para diagnóstico em saúde
22. Câmara anaeróbica
23. Capela de fluxo laminar, exceto indicada para uso laboratorial em saúde (ex: capela para manipulação de órgãos e tecidos para transplante)
  - a. Capela ou cabine para preparação de insumos, medicamentos ou quimioterápicos
24. Centrífuga, exceto indicada para uso em laboratório clínico (IVD)
  - a. Centrífuga, exceto indicada para uso em bancos de sangue
25. Chuveiro e lava-olhos de emergência
26. Colorímetro, exceto indicado para diagnóstico clínico (IVD)
27. Condutivímetro, exceto indicado para diagnóstico em saúde
28. Contador de colônias ou células, exceto indicado para diagnóstico clínico (IVD)
29. Contador de partículas atômicas, exceto indicado para uso em saúde
30. Corador de lâminas para microscopia, exceto indicado para uso em laboratório clínico (IVD)
31. Corante ou solução para preparo de amostras ou substâncias, exceto indicado para diagnóstico clínico (IVD).
32. Criostato, exceto indicado para diagnóstico clínico (IVD)
33. Cromatógrafo, exceto indicado para diagnóstico clínico (IVD)
34. Cronômetro p/ medição de tempo de reações
35. Densitômetro, exceto indicado para diagnóstico clínico (IVD)
36. Digestor
37. Diluidor de amostras
38. Dispensador Automático (p/ enchimento de frascos e tubos)
39. Dispensador/removedor de parafina para histologia
40. Dispositivo para abertura ou vedação de artigos
41. Equipamento para gerenciamento de amostras
42. Equipamento de proteção individual para uso exclusivo em laboratórios
43. Espectrofotômetro, exceto indicado para diagnóstico clínico (IVD)
44. Espectrômetro, exceto indicado para diagnóstico clínico (IVD)
45. Estufa, exceto para esterilização de produtos médicos e produtos para embelezamento ou estética
46. Evaporador centrífugo a vácuo
47. Fermentador de culturas
48. Filtro para soluções
49. Forno mufla
50. Fotômetro de chama
51. Homogeneizador de soluções, exceto para sangue e seus derivados
52. Impressora de cassetes e lâminas de vidro.
53. Incubadora, exceto indicada para diagnóstico clínico (IVD)
54. Indicador de velocidade de sedimentação de soluções
55. Indicador físico, químico ou biológico
56. Lavadora para artigos de laboratório, exceto as lavadoras desinfectoras de produtos médicos.
  - a. Lavadora para artigos de laboratório, exceto as lavadoras de microplacas e lavadoras para ensaios imunológicos (IVD)
57. Leit

60. Luxímetro
61. Medidor de O<sub>2</sub> dissolvido em amostras
62. Medidor de pH, exceto indicado para diagnóstico clínico (IVD)
63. Medidor do ponto de fusão
64. Microscópio, exceto indicado para procedimento médico ou odontológico
65. Micrótomo para histologia, exceto indicado para diagnóstico clínico (IVD)
66. Mobiliário para laboratório
67. Moinho de amostras sólidas
68. Monitor de crescimento bacteriano, exceto indicado para diagnóstico clínico (IVD)
69. Montadores automáticos de lâminas e laminulas
70. Navalhas para micrótomos e criostatos
71. Osmômetro, exceto indicado para diagnóstico clínico (IVD)
72. Pipeta automática
73. Pipeta ou micropipeta manual, capilares ou microcuvetas (sem reagentes)
74. Placa aquecida/refrigerada para histologia
75. Porta algodão
76. Porta papeleta
77. Processador de DNA, exceto indicado para laboratório clínico (IVD)
78. Processadora de tecidos para histologia, exceto indicado para uso em laboratório clínico (IVD)
79. Produto para teste de soluções de aplicação não diagnóstica
80. Radiômetro, exceto para uso em aparelhos de fototerapia
81. Recipiente para descarte de resíduos orgânicos (lixo)
82. Refratômetro, exceto indicado para diagnóstico clínico (IVD)
83. Seladora de embalagem de artigos para laboratórios
84. Suporte para artigos de laboratório
85. Temporizador
86. Titulador
87. Viscosímetro, exceto indicado para diagnóstico clínico (IVD)

### CATEGORIA 3: PRODUTOS UTILIZADOS PARA APOIO OU INFRA-ESTRUTURA HOSPITALAR

1. Almofadas para cadeiras de rodas, exceto para prevenção de úlceras
2. Almotolia
3. Aparelho para tratamento ou acondicionamento ambiental
  - a. Condicionadores de ar
  - b. Purificador de ar
  - c. Esterilizador de ar
  - d. Umidificador de ar
4. Babador de uso odontológico
5. Balde
6. Bandejas / Caixas / Estojos, inclusive para esterilização (Etiquetas para identificação de caixas/racks)
7. Barreira para separação de ambientes
8. Biombo
9. Bomba a vácuo
10. Cal

13. Capa para Equipamentos
14. Central de ar comprimido
15. Central de gases medicinais
16. Central de vácuo
17. Comadre/ cuba rim/ papagalo/ escarradeira
18. Compressor de ar
19. Concentrador de O2, exceto de uso pessoal
20. Cortador de isopor para confecção de moldes
21. Dispositivo destruidor e inutilizador de produto médico / contador (agulhas, bisturis entre outros)
22. Dispositivo para abertura de frasco ampola
23. Dispositivo para abertura de produtos médicos
24. Embalagem para esterilização de produtos médicos
25. Embalagens para transporte e armazenamento de órgãos
26. Equipamento para acondicionamento ou transporte de produtos
  - a. Carro de emergência (transporte de medicamentos, equipamentos e instrumentais para procedimentos médicos exceto quando possuir painel com conexões elétricas, hidráulicas ou de gases para produtos médicos.
27. Equipamentos para Lavanderia
28. Escada para paciente, exceto indicada para terapia
29. Escova para limpeza de produtos em geral
30. Escova para limpeza e assepsia cirúrgica sem antimicrobiano
31. Esterilizador de resíduos hospitalares, exceto para uso no local de procedimento em saúde
32. Fogão para preparação de alimentos
33. Gel para absorção de resíduos orgânicos
34. Geladeira e Freezer de uso geral (exceto para armazenamento de vacinas, bolsas de sangue, tecidos e órgãos)
35. Gerador de vapor
36. Gesso para confecção de modelo odontológico
37. Hamper (recipiente para acondicionamento de roupa hospitalar) e saco para hamper
38. Incinerador de resíduos hospitalares
39. Indicador físico, químico ou biológico
40. Lacres, tapetes, suportes, escovas para limpeza de instrumentais
41. Lona /dispositivo/campo para transferência de paciente
42. Mesa, cadeira ou outro suporte sem indicação para apoio a procedimento médico ou odontológico.
  - a. Mocho Odontológico ou cirúrgico.
  - b. Cadeiras de espera
  - c. Móveis para consultório/clínicas (mesas, cadeiras, armários e outros suportes).
  - d. Mesa de Mayo (suporte de instrumental cirúrgico)
  - e. Mesa de cabeceira
  - f. Mesa para Necrópsia
43. Negatoscópio
44. Papel higiênico / papel toalha
45. Pia hospitalar
46. Produto para coleta ou inutilização de materiais perfurocortantes
47. Protetor auricular de ruídos
48. Pul

☰ Agência Nacional de Vigilância Sanitária - Anvisa

51. Recipiente para coleta ou acondicionamento de produtos em geral
52. Registrador de temperatura ou umidade ambiental (termohidrógrafo)
53. Régua endodôntica para medição de limas
54. Restritores utilizados na contenção do paciente
55. Roupa de cama, incluindo de uso hospitalar descartável
56. Saco para coleta de resíduos hospitalares
57. Sacos para óbito/ sacos para cadáver
58. Saltos ortopédicos
59. Secador de ar medicinal
60. Seladora de embalagens de produtos médicos
61. Sistema de comunicação hospitalar
62. Sistema de sinalização hospitalar
63. Dispensório Eletrônico utilizados para acondicionamento de medicamentos e materiais hospitalares

#### CATEGORIA 4: PRODUTOS PARA DIDÁTICA OU TREINAMENTO MÉDICO

1. Manequim para treinamento médico
2. Modelo de Órgão para ensino
3. Simulador de funções fisiológicas para ensino

#### CATEGORIA 5: PRODUTOS PARA PREVENÇÃO DA SAÚDE COLETIVA

1. Armadilha para desinfestação
2. Bomba para dedetização
3. Instrumento para eliminação de parasitas e insetos
4. Recipiente para acondicionamento de cadáveres

#### CATEGORIA 6: PRODUTOS PARA CONDICIONAMENTO FÍSICO OU PRÁTICA ESPORTIVA

1. Barra para ginástica
2. Bola
3. Cadeira de rodas e bicicletas para portadores de necessidades especiais para uso em prática desportiva e competições
4. Cronômetro
5. Relógio para treinamento
6. Dardo
7. Dilatador nasal adesivo
8. Disco
9. Equipamentos passivos para condicionamento físico
  - a. Bicicleta ergométrica (exceto indicadas para diagnóstico médico)
  - b. Halteres
  - c. Estações de Musculação
  - d. Remadores
  - e. Aparelho para abdominais
  - f. Esteira

câmaras de bronzeamento)

12. Podômetro (contador de passos/distância percorrida)
13. Protetor não ortopédico de partes do corpo
14. Tablado (exceto para fisioterapia)
15. Vara para salto

#### CATEGORIA 7: PRODUTOS DE USO PESSOAL OU DOMÉSTICO

1. Absorvente higiênico
2. Alicates e tesoura para cortar unhas
3. Aparelho para tratamento ou acondicionamento ambiental
  - a. Condicionadores de ar
  - b. Purificador de ar
  - c. Esterilizador de ar
  - d. Umidificador de ar
4. Balanças
5. Barbeador
6. Bengala ou outro suporte de uso não ortopédico
7. Brincos para perfuração
8. Chupeta
9. Coletor menstrual
10. Escova odontológica
11. Escova para cabelos
12. Esponja para limpeza de pele
13. Fio dental
14. Lâmina descartável, exceto indicada para procedimento em saúde
15. Lente para ampliar escalas
16. Limpador de língua
17. Luvas sem indicação de uso em saúde
18. Mamadeira e bico
19. Mantas e cobertores sem indicação terapêutica.
20. Massageador de gengiva
21. Massageador muscular (almofadas, cadeiras, poltronas, colchões, etc) sem indicações terapêuticas
22. Mordedor para lactentes
23. Óculos para presbiopia
24. Papel higiênico/papel toalha
25. Passador de fio dental
26. Piercing
27. Pipetas e frascos de vidro para coleta, armazenamento e pasteurização de leite humano
28. Produto destinado à limpeza de lentes de óculos
29. Produto para estimulação sexual
30. Produtos eróticos sem indicação de uso em saúde
31. Prótese mamária externa e sutiã para suporte da prótese
32. Protetor de mamilo
33. Pur

## 36. Top maternal, Sling

## CATEGORIA 8: PRODUTOS DE USO GERAL UTILIZADOS COMO PARTES OU ACESSÓRIOS DE PRODUTOS PARA SAÚDE

1. Câmera fotográfica de uso geral
2. Equipamento de informática de uso geral
3. Filme fotográfico comum de uso geral
4. Fixador ou revelador de filmes
5. Gravador de imagens, exceto os indicados para registro de sinais ou imagens médicas
6. Impressora, exceto as indicadas para registro de sinais ou imagens médicas
7. Monitor de vídeo, exceto as indicadas para exibição de imagens médicas
8. Óleo lubrificante
9. Papel termo-sensível, incluindo indicado para registro de sinais ou imagens médicas

## CATEGORIA 9: PARTES E ACESSÓRIOS PARA PRODUTOS NÃO CONSIDERADOS PRODUTOS PARA SAÚDE

## CATEGORIA 10: ALGUNS PRODUTOS UTILIZADOS EM LABORATÓRIOS

1. Vidraria, material e instrumental de uso geral para laboratório (pipetas, ponteiras, provetas, tubos de ensaio, laminulas, lâminas, câmaras para contagem de células, placas de petri, etc)
2. Reagentes químicos isolados que não tenham finalidade específica para diagnóstico in vitro (soluções ácidas/alcalinas, álcoois, indicadores de pH) e demais reagentes que não estejam diretamente relacionados ou componham um kit de diagnóstico in vitro
3. Meios de cultura e produtos não destinados ao diagnóstico humano (pesquisa científica, uso veterinário, controle de água, controle ambiental, controle de medicamentos ou de alimentos, análise industrial, dentre outros)
4. Meios de cultura em forma de pós desidratados e suplementos para enriquecimento de meios e demais produtos não acabados que necessitam de processamento e controles executados pelo usuário
5. Indicadores biológicos
6. Reagentes e materiais de referência destinados especificamente à avaliação de qualidade em testes de proficiência ou de comparação interlaboratorial
7. Reagentes ou conjuntos de reagentes montados no próprio serviço para serem utilizados exclusivamente na mesma instituição, seguindo protocolos de trabalho definidos, sendo proibida sua comercialização ou doação
8. Reagentes laboratoriais que não sejam destinados ao diagnóstico em amostra humana
9. Produtos destinados exclusivamente a testes de controle de dopagem esportiva, cujo resultado não seja utilizado para a finalidade de tratamento ou saúde
10. Produtos de uso exclusivo em pesquisa, incluindo os importados e rotulados como RUO – Research Use Only
11. Geradores de gás e indicadores de anaerobiose
12. Reagentes comercializados como insumos para fabricação de produtos para diagnóstico in vitro e produtos em fase intermediária de produção
13. Produtos destinados exclusivamente à medicina legal (perícia e investigação policial).
14. Produtos utilizados exclusivamente por técnicos do fornecedor de instrumentos para diagnóstico in vitro em procedimentos de limpeza e manutenção e que não são comercializados ou disponibilizados ao mercado, como placas de calibração, padrão para calibração de um ensaio específico, soluções de limpeza e manutenção, etc.
15. Estreptavidina

## Serviços que você acessou

 DEZEMBRO

Emitir certidão de  
regularidade fiscal

Consultar certidões de  
regularidade fiscal  
emitidas





**OFFICER MÓVEIS E ELETRÔNICOS LTDA**  
**CNPJ: 08.925.642/0001-03**  
**RUA VICENTE MACHADO Nº 450 – TRIANON**  
**GUARAPUAVA/PR**  
**CEP: 85070-200 – FONE/FAX: 42 3035-7315**  
**perflexmoveis@gmail.com**

**PREGÃO, NA FORMA ELETRÔNICA Nº 21/2024**

**PROPOSTA**

Apresentamos nossa proposta para objeto da presente licitação Pregão, na Forma Eletrônica nº. 21/2024 acatando todas as condições estabelecidas no respectivo Edital e seus anexos.

Item	Descrição	Unidade	Quant.	Valor Unit. (R\$)	Valor Total (R\$)
55	MESA DE REUNIÃO RETANGULAR C/ TAMPO EM MADEIRA AGLOMERADA C/ 25 MM DE ESPESSURA, REVESTIDA EM LAMINADO MELAMÍNICO NA COR BRANCA, C/ BORDAS EM PVC. SUPERFÍCIES LISAS, DURADORAS E DE FÁCIL LIMPEZA E DESINFECÇÃO. PAINEL FRONTAL EM MADEIRA AGLOMERADA. PÉS EM TUBO DE AÇO ABNT 1010/1020, E SEÇÃO C/ REFORÇO LATERAL PARALELO EM TUBO DE AÇO ABNT 1010/1020, C/ PINTURA ELETROSTÁTICA EM EPÓXI PÓ. PONTEIRAS DE ACABAMENTO NA COR PRETA. NIVELADORES C/ EIXO DE AÇO ROSQUEÁVEL. PARTES METÁLICAS, C/ TRATAMENTO ANTICORROSIVO E ANTIFERRUGINOSO C/ PINTURA ELETROSTÁTICA EM EPÓXI PÓ NA COR PRETO FOSCO. MED: 200CM X 110CM. ACABAMENTOS ARREDONDADOS. GARANTIA DE 1 (UM) ANO. <b>MARCA PRÓPRIA MOD. PRÓPRIO</b>	Unid. <i>Unidade OK</i>	3,00	R\$ 430,00	R\$ 1.290,00
56	MESA ESCRITÓRIO COM GAVETAS: TAMPO CONFECCIONADO EM MADEIRA AGLOMERADA DE ALTA RESISTÊNCIA E 25MM DE ESPESSURA, REVESTIMENTO COM SISTEMA POSTFORMING 180°. PAINEL FRONTAL CONFECCIONADO EM MADEIRA AGLOMERADA DE 15MM DE ESPESSURA, REVESTIMENTO LAMINADO MELAMÍNICO DE ALTA RESISTÊNCIA, DUPLA FACE, BAIXA PRESSÃO. COLUNA ESTRUTURAL COM PASSAGEM DE ACABAMENTO CONFECCIONADA EM CHAPA DE AÇO, COM TRATAMENTO ANTIFERRUGEM E ACABAMENTO EM PINTURA EPÓXI. ACABAMENTOS ARREDONDADOS. COM 02 GAVETAS COM CHAVE. GARANTIA DE 1 (UM) ANO. <b>MARCA PRÓPRIA MOD. PRÓPRIO</b>	Unid. <i>Unidade OK</i>	2,00	R\$ 330,00	R\$ 660,00
58	LONGARINA 3 LUGARES PRETA - EM POLIPROPILENO - LINHA CADEIRA EM POLIPROPILENO. ASSENTO: 46,5CM X 40,5CM; ENCOSTO: 46,0CM X 30,5CM; CADEIRA EM LONGARINA COM 3 LUGARES, ASSENTO E ENCOSTO COLORIDO, ESTRUTURA: TUBO OBLONGO PRETO. PESO SUPORTADO 120KG <b>MARCA PRÓPRIA MOD. PRÓPRIO</b>	Unid. <i>Unidade OK</i>	5,00	R\$ 287,00	R\$ 1.435,00
59	CADEIRA DE ESCRITÓRIO PALITO SECRETÁRIA FIXA, ESTOFADAS NO ACENTO E NO ENCOSTO DAS COSTAS, NA COR PRETA. MODELO DESIGN COMPACTO E CONFORTÁVEL SE ENCAIXA EM QUALQUER AMBIENTE, POSSUI ESPUMA INJETADA D45 DE ALTA QUALIDADE COM ENCOSTO ANATÔMICO E ESTRUTURA EM AÇO CARBONO REFORÇADA COM PINTURA ELETROSTÁTICA A PÓ. CONFORTO COM SEGURANÇA E QUALIDADE. ALTURA TOTAL MÍNIMA: 85CM. ALTURA DO ASSENTO MÍNIMA: 45CM, ENCOSTO: 36CM LARGURA POR 29CM COMPRIMENTO. LARGURA DO ASSENTO: 40 CM. PROFUNDIDADE ASSENTO: 39CM. ESPUMA ANATÔMICA INJETADA D45. REVESTIMENTO COURO SINTÉTICO. PESO MÍNIMO SUPORTADO: 110KG <b>MARCA PRÓPRIA MOD. PRÓPRIO</b>	Unid.	10,00	R\$ 135,00	R\$ 1.350,00
60	CADEIRA PRESIDENTE GIRATÓRIA, RECLINÁVEL, REGULAGEM DE ALTURA A GÁS, BRAÇOS DE APOIO FIXOS ACABAMENTO EM PLÁSTICO, NA COR PRETA. ENCOSTO E ASSENTO REVESTIDO EM COURO PU, REGULAGEM DE ALTURA A GÁS PESO SUPORTADO NO MÍNIMO 120KG, COM RODAS EM PLÁSTICO. <b>MARCA PRÓPRIA MOD. PRÓPRIO</b>	Unid.	4,00	R\$ 470,00	R\$ 1.880,00



61	ARMÁRIO ALTO PARA ESCRITÓRIO, COM 02 PORTAS E CHAVE. TAMANHO DE 160CM X 90CM X 40CM CONTENDO PÉ DE REGULÇÃO DE ALTURA. FABRICADO EM MDF DE QUALIDADE. SENDO NA COR AMADEIRADO. <b>MARCA PRÓPRIA MOD. PRÓPRIO</b>	Unid.	6,00	R\$ 450,00	R\$ 2.700,00
70	MESA PARA CONSULTORIO - COM 02 GAVETAS, DIMENSÕES MÍNIMAS DE LARGURA 120CM X PROFUNDIDADE 65CM X ALTURA 74CM, CONFECCIONADO EM MADEIRA MDP 25 MM, COM 02 FUIROS PASSA FIO NO TAMPO, COM PÉS NIVELADORES, REVESTIDO COM LAMINADO MELAMÍNICO NAS CORES CINZA OU BRANCO, ACABAMENTO DAS BORDAS COM PERFIL PVC FLEXÍVEL <b>MARCA PRÓPRIA MOD. PRÓPRIO</b>	Unid.	1,00	R\$ 380,00	R\$ 380,00
72	CADEIRA ESPAÇO SAÚDE - EMPILHÁVEL, CONFECCIONADA EM TUBO DE AÇO OBLONGO, COM ENCAIXES LATERAIS PARA TRANSFORMAR EM LONGARINA. ASSENTO E ENCOSTO EM POLIPROPILENO NA COR PRETA. PESO SUPORTADO: 150KG. GARANTIA 12 MESES <b>MARCA PRÓPRIA MOD. PRÓPRIO</b>	Unid.	20,00	R\$ 82,00	R\$ 1.640,00

**CONDIÇÕES GERAIS**

A proponente declara conhecer os termos do instrumento convocatório que rege a presente licitação.

**PRAZO DE ENTREGA**

Conforme edital

Obs.: No preço cotado já estão incluídas eventuais vantagens e/ou abatimentos, impostos, taxas e encargos sociais, obrigações trabalhistas, previdenciárias, fiscais e comerciais, assim como despesas com transportes e deslocamentos e outras quaisquer que incidam sobre a contratação.

**VALIDADE DA PROPOSTA COMERCIAL**

90 (Noventa) dias contados a partir da data da sessão pública do Pregão.

Se vencedora da Licitação, assinará o contrato, na qualidade de representante legal o Senhora:

PATRICIA DE MORAES HINZ

RG Nº 7.718.192-0

CPF Nº 025.879.539-52

Dados Bancários, a fim de agilizar os possíveis pagamentos:

Banco: 748 - SICREDI

Agencia: 0703

Conta Corrente: 11.644-3

Guarapuava, 06 de Junho de 2024

08 925 642/0001-03

OFFICER MOVEIS E  
ELETRONICOS LTDA

RUA AFRONSO ALVES DE CAMARGO 816  
SANTANA  
CEP 85070-200 GUARAPUAVA PR

PATRICIA DE MORAES  
HINZ  
YOKOTA:02587953952

Assinado de forma digital  
por PATRICIA DE MORAES  
HINZ YOKOTA:02587953952  
Dados: 2024.06.06 10:53:35  
-03'00'

**OFFICER MÓVEIS E ELETRÔNICOS LTDA**

**CNPJ Nº 08.925.642/0001-03**

**PATRICIA DE MORAES HINZ – SÓCIA/ADMINISTRADORA**

**RG: 7.718.192-0 - SSP/PR**

**CPF: 025.879.539-52**



MESA DE REUNIÃO RETANGULAR C/ TAMPO EM MADEIRA AGLOMERADA C/ 25 MM DE ESPESSURA, REVESTIDA EM LAMINADO MELAMÍNICO NA COR BRANCA, C/ BORDAS EM PVC. SUPERFÍCIES LISAS, DURADORAS E DE FÁCIL LIMPEZA E DESINFECÇÃO. PAINEL FRONTAL EM MADEIRA AGLOMERADA. PÉS EM TUBO DE AÇO ABNT 1010/1020, E SEÇÃO C/ REFORÇO LATERAL PARALELO EM TUBO DE AÇO ABNT 1010/1020, C/ PINTURA ELETROSTÁTICA EM EPÓXI PÓ. PONTEIRAS DE ACABAMENTO NA COR PRETA. NIVELADORES C/ EIXO DE AÇO ROSQUEÁVEL. PARTES METÁLICAS, C/ TRATAMENTO ANTICORROSIVO E ANTIFERRUGINOSO C/ PINTURA ELETROSTÁTICA EM EPÓXI PÓ NA COR PRETO FOSCO. MED: 200CM X 110CM. ACABAMENTOS ARREDONDADOS. GARANTIA DE 1 (UM)  
MARCA PRÓPRIA MOD. PRÓPRIO

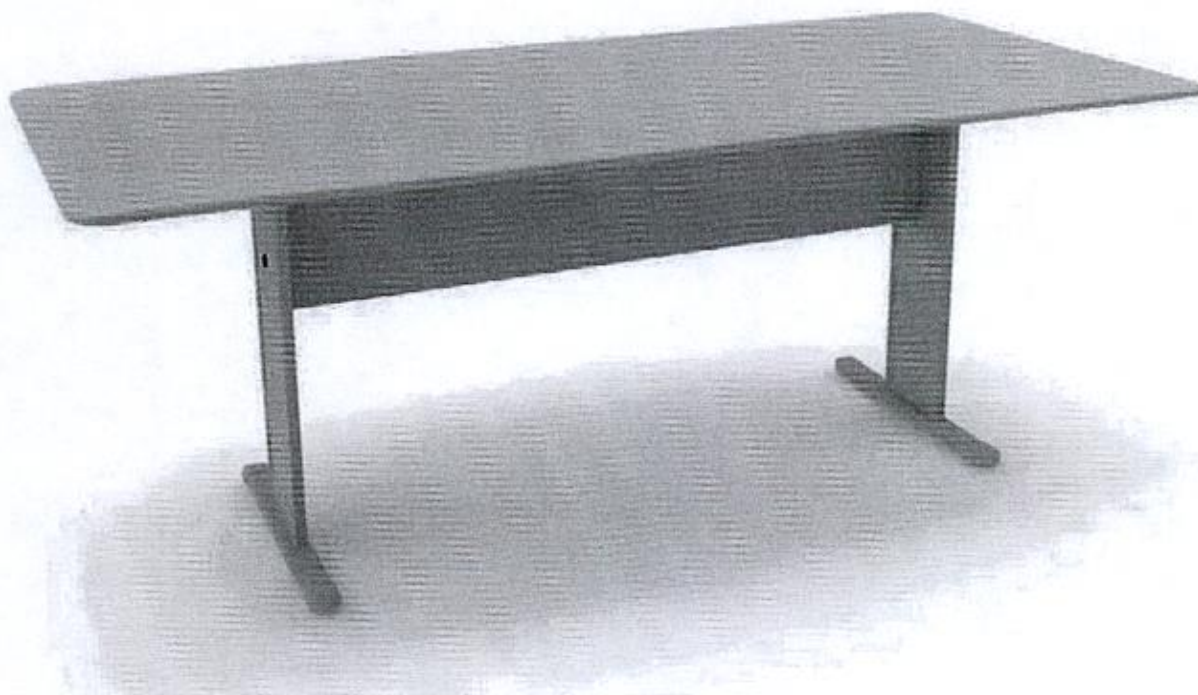



MESA ESCRITÓRIO COM GAVETAS: TAMPO CONFECCIONADO EM MADEIRA AGLOMERADA DE ALTA RESISTÊNCIA E 25MM DE ESPESSURA, REVESTIMENTO COM SISTEMA POSTFORMING 180°. PAINEL FRONTAL CONFECCIONADO EM MADEIRA AGLOMERADA DE 15MM DE ESPESSURA, REVESTIMENTO LAMINADO MELAMÍNICO DE ALTA RESISTÊNCIA, DUPLA FACE, BAIXA PRESSÃO. COLUNA ESTRUTURAL COM PASSAGEM DE ACABAMENTO CONFECCIONADA EM CHAPA DE AÇO, COM TRATAMENTO ANTIFERRUGEM E ACABAMENTO EM PINTURA EPÓXI. ACABAMENTOS ARREDONDADOS. COM 02 GAVETAS COM CHAVE. GARANTIA DE 1 (UM) ANO.  
**MARCA PRÓPRIA MOD. PRÓPRIO**

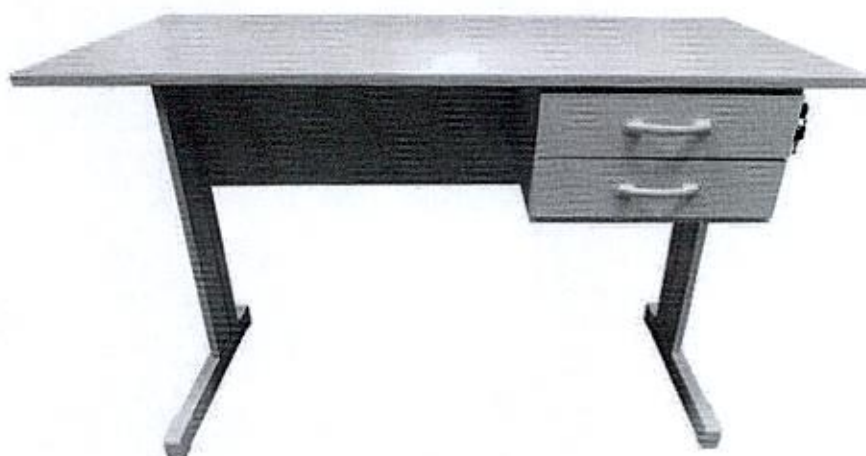



### ***Linha Auditorios***

LONGARINA 3 LUGARES PRETA - EM POLIPROPILENO – LINHA CADEIRA EM POLIPROPILENO. ASSENTO: 46,5CM X 40,5CM;  
ENCOSTO: 46,0CM X 30,5CM; CADEIRA EM LONGARINA COM 3 LUGARES, ASSENTO E ENCOSTO COLORIDO, ESTRUTURA:  
TUBO OBLONGO PRETO. PESO SUPORTADO 120KG  
MARCA PRÓPRIA MOD. PRÓPRIO





CADEIRA DE ESCRITÓRIO PALITO SECRETÁRIA FIXA, ESTOFADAS NO ACENTO E NO ENCOSTO DAS COSTAS, NA COR PRETA. MODELO DESIGN COMPACTO E CONFORTÁVEL SE ENCAIXA EM QUALQUER AMBIENTE, POSSUI ESPUMA INJETADA D45 DE ALTA QUALIDADE COM ENCOSTO ANATÔMICO E ESTRUTURA EM AÇO CARBONO REFORÇADA COM PINTURA ELETROSTÁTICA A PÓ. CONFORTO COM SEGURANÇA E QUALIDADE. ALTURA TOTAL MÍNIMA: 85CM. ALTURA DO ASSENTO MÍNIMA: 45CM, ENCOSTO: 36CM LARGURA POR 29CM COMPRIMENTO. LARGURA DO ASSENTO: 40 CM. PROFUNDIDADE ASSENTO: 39CM. ESPUMA ANATÔMICA INJETADA D45. REVESTIMENTO COURO SINTÉTICO. PESO MÍNIMO SUPORTADO: 110KG  
**MARCA PRÓPRIA MOD. PRÓPRIO**





CADEIRA PRESIDENTE GIRATÓRIA, RECLINÁVEL, REGULAGEM DE ALTURA A GÁS, BRAÇOS DE APOIO FIXOS ACABAMENTO EM PLÁSTICO, NA COR PRETA. ENCOSTO E ASSENTO REVESTIDO EM COURO PU, REGULAGEM DE ALTURA A GÁS PESO SUPTADO NO MÍNIMO 120KG, COM RODAS EM PLÁSTICO.  
**MARCA PRÓPRIA MOD. PRÓPRIO**





ARMÁRIO ALTO PARA ESCRITÓRIO, COM 02 PORTAS E CHAVE. TAMANHO DE 160CM X 90CM X 40CM CONTENDO PÉ DE REGULAÇÃO DE ALTURA. FABRICADO EM MDF DE QUALIDADE. SENDO NA COR AMADEIRADO.  
MARCA PRÓPRIA MOD. PRÓPRIO

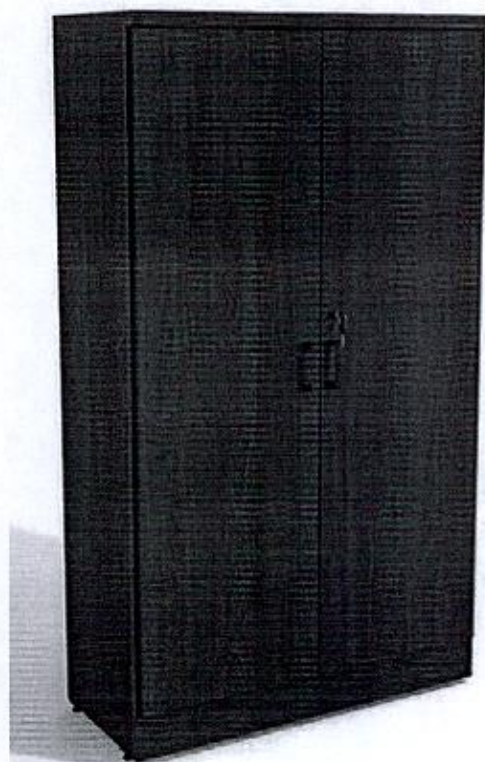



Mesa com tampo confeccionado em madeira aglomerada de alta resistência e 25 mm de espessura, revestimento com sistema postforming 180°. Painel frontal confeccionado em madeira aglomerada de 15 mm de espessura, revestimento laminado melamínico de alta resistência, dupla face, baixa pressão. Coluna estrutural com passagem de acabamento confeccionada em chapa de aço, com tratamento antiferrugem e acabamento em pintura epóxi. Acabamentos arredondados. Com 02 gavetas com chave. Garantia de 1 (um) ano.

**MARCA PRÓPRIA MOD. PRÓPRIO**

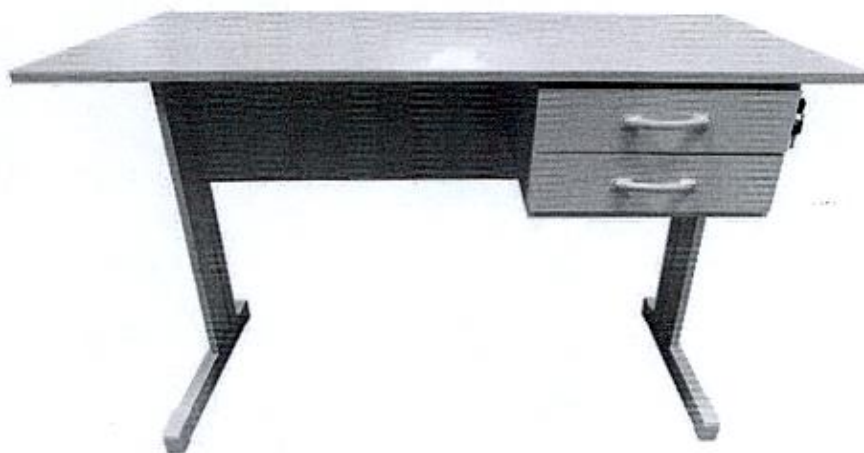





Cadeira empilhável, confeccionada em tubo de aço oblongo, com encaixes laterais para transformar em longarina. Assento e encosto em polipropileno na cor preta. Peso suportado: 150 kg. Garantia 12 meses.  
MARCA PRÓPRIA MOD. PRÓPRIO





**AR LIMP**  
LTDA.

31.314.488/0001-55  
AR Limp Ltda. - ME  
RUA CARAJÁS, 2216  
CEP 85806-253  
CASCAVEL/PR

002040

A PREFEITURA MUNICIPAL DE TRÊS BARRAS DO PARANÁ/PR  
Comissão de Licitações  
Pregão Eletrônico 21/2024

**1 - IDENTIFICAÇÃO DO CONCORRENTE:**

RAZÃO SOCIAL: AR LIMP LTDA  
CNPJ: 31.314.488/0001-55  
INSCRIÇÃO ESTADUAL: 90790174-23  
ENDEREÇO: RUA CARAJÁS, 2216 – BAIRRO ESMERALDA – CEP 85.806-253 – CASCAVEL - PR  
TELEFONE: (45) 9.9828-2000  
E-MAIL: licitacaoarlimp@hotmail.com OU comercial.arlimp@hotmail.com  
REPRESENTANTE LEGAL: REINALDO SERGIO ALVES  
CARGO: SOCIO/ADMINISTRADOR  
CARTEIRA DE IDENTIDADE: 6.919.452-4 SSP/PR  
CPF: 045.163.089-08

**2 - DADOS PARA PAGAMENTO:**

BANCO: SANTANDER  
AGÊNCIA: 1317  
Nº DA CONTA BANCÁRIA: 130014917

A proponente declara conhecer os termos do instrumento convocatório que rege a presente licitação.

O preço proposto abaixo contempla todas as despesas necessárias ao pleno fornecimento, tais como os encargos (obrigações sociais, impostos, taxas, etc) cotados separados e incidentes sobre o fornecimento. Informamos também que no valor ofertado, está inclusa a garantia de 1 ano, contra defeitos de fabricação, como rege o Código de Defesa do Consumidor, podendo a contratada ser acionada a qualquer momento, dentro deste prazo, para solucionar problemas, indicar assistências técnicas autorizadas na região da CONTRATADA, bem como arcando com os eventuais custos de transporte, e/ou substituição de produtos, que eventualmente possam vir a dar defeito, causados por problemas na sua fabricação. Declaramos ainda que estamos enquadrados como MICROEMPRESA, e gozamos dos privilégio da LC 123/2006.

PROPOSTA COMERCIAL						
ITEM	UNIDADE	QNTD	DESCRIÇÃO DO PRODUTO	MARCA / MODELO	VALOR UNIT	VALOR TOTAL
16	UNIDADE	2	FORNO MICRO ONDAS - ESPECIFICAÇÃO TÉCNICA: FORNO; MICRO-ONDAS DOMÉSTICO; DE BANCADA POTÊNCIA MÍNIMA DE 900 WATTS; EM AÇO INOX, COM ACABAMENTO NA COR PRETA; COM MEMORIA PROGRAMÁVEL, PAINEL TOUCH E DISPLAY LCD; MEDINDO ( 53,9 X 30,7 X 43 )CM ( L X A X P); CAPACIDADE 32 LITROS; COM FUNÇÃO GRILL, DOURA, ASSA, DESCONGELA, ESQUENTA, GRATINA E MANTER AQUECIDO; VISOR FRONTAL, VIDRO DUPLO TEMPERADO, ILUMINAÇÃO INTERNA, COMANDO NO PAINEL; 10 NÍVEIS DE POTÊNCIA; NA VOLTAGEM 127 V;	Agratto - AMICO1N	R\$ 760,00	R\$ 1.520,00
VALOR TOTAL					R\$	1.520,00

VALOR TOTAL DA PROPOSTA R\$ 1.520,00 (hum mil quinhentos e vinte reais)

VALIDADE DA PROPOSTA: Conforme descrito no Edital.

CONDIÇÕES DE PAGAMENTO: Conforme descrito no Edital.

PRAZO DE ENTREGA: Conforme descrito no Edital.

INSTALAÇÃO/MONTAGEM POR CONTA DO CLIENTE.

**DECLARAÇÃO:** Declaramos para os devidos fins e efeitos legais, sob as penalidades cabíveis, que o preço oferecido para os itens acima, englobam todas as despesas de transporte, impostos, seguro e total responsabilidade pelas obrigações fiscais, trabalhistas, previdenciárias e todos os encargos que incidirem ou venham a incidir sobre o objeto. Declaramos ainda que estamos de acordo com TODAS as cláusulas estabelecidas pelo edital que rege este certame.

CASCAVEL, 06-06-2024

**AR LIMP**  
LTDA:3131448800  
0155

Assinado digitalmente por AR LIMP LTDA:3131448800155  
NQ: D=BR, O=ICP-Brasil, S=PR, L=Cascavel, OU=  
Secretaria da Receita Federal do Brasil - RFB, OU=RFB e-  
CNPJ/A1, OU=3174503000174, OU=videoconferencia,  
CN=AR LIMP LTDA:3131448800155  
Razão: Eu sou o autor deste documento  
Licitação:  
Data: 2024.06.06 12:58:41-0300  
Font: PDF Reader Versão: 12.1.2

REINALDO SERGIO ALVES  
SOCIO GERENTE

RG: 6.919.452-4 CPF: 045.163.089-08

# MICRO-ONDAS

## 32 LITROS | AMIC01N-01 - 1400W AMIC01N-02 - 1400W



### Design moderno e intuitivo.

Sua casa mais bonita com o Micro-ondas Agratto. Possui 32 Litros de capacidade e 1400W de potência, descongele, prepare e aqueça suas refeições. Mais praticidade na hora da limpeza com a função Tira Odor. Pannel Digital Multifunções facilitando o seu dia a dia.

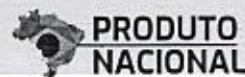

- **Capacidade de 32 Litros**

Grande capacidade.

- **Painel Digital Multifunções**

Aquece, prepara e descongela.

- **Distribuição de calor uniforme**

Prepare e aqueça seus alimentos de maneira rápida e eficiente.

- **Facilidade para limpar**

Função tira odor e pintura especial interna e externa.

- **Função manter aquecido**

Deixe suas refeições na temperatura ideal por mais tempo.

- **Função LOC**

Mantenha sua cozinha segura.

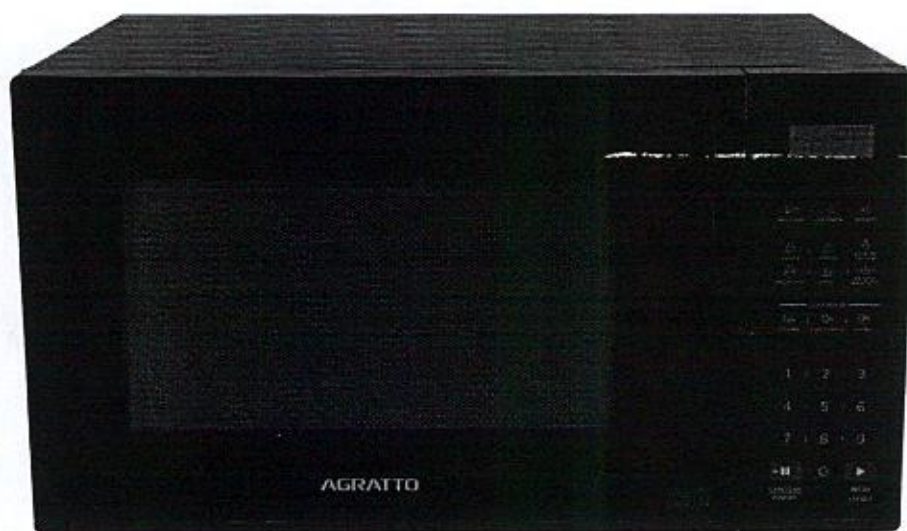

Garantia de 12 Meses.\*



#### CARACTERÍSTICAS

SKU	Descrição	Voltagem	Modelo	Caixa	Cód. de Barras	EMR	Peso BRU	Peso LIQ.	CxLxA   mm	M³	QTD.	Potência	Freq.
14446	MICRO-ONDAS AMIC01N-01 PRETO 32L 1400W 127V AGRATTO	127V	AMIC01N-01	UN	7898461975141	8	15,020Kg	13,055Kg	565x440x324	0,0805	1	1400W	60Hz
14447	MICRO-ONDAS AMIC01N-02 PRETO 32L 1400W 220V AGRATTO	220V	AMIC01N-02	UN	7898461975158	8	15,020Kg	13,055Kg	565x440x324	0,0805	1	1400W	60Hz

A Agratto reserva-se o direito de proceder, sem prévio aviso, a modificações técnicas que julgar conveniente | Pesos e medidas dos produtos e embalagens podem ter variação de ±5% | \*De acordo c/ garantia do manual de instruções | Produto Nacional

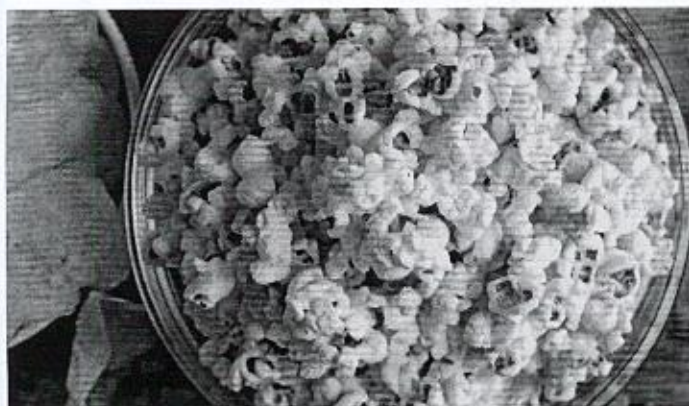

# AGRATTO

agratto.com.br



Segurança



## ANEXO I – PROPOSTA DE PREÇOS FINAL

Ao Pregoeiro do Município de Três Barras do Paraná  
PREGÃO ELETRÔNICO Nº 21/2024.

A empresa ZUFFO SOLUCOES TECNOLOGICAS LTDA), inscrita no CNPJ/MF nº 49.403.677/0001-60, sediada Av. Presidente Kennedy, 374, Centro Sul – Dois Vizinhos – PR, , através desta, vem apresentar a proposta comercial relativa à licitação modalidade PREGÃO ELETRÔNICO Nº 21/2024, objetivando fornecer os itens abaixo cotados, conforme especificações e anexos que fazem parte do referido edital:

### LOTE 01 - ELETRÔNICOS E EQUIPAMENTOS DE INFORMÁTICA - AMPLA CONCORRÊNCIA

ITEM	PRODUTO / SERVIÇO	MARCA	UN	QDADE	VALOR UNITÁRIO MÁXIMO	VALOR TOTAL MÁXIMO
3	TABLETS - ESPECIFICAÇÕES MÍNIMAS: SISTEMA OPERACIONAL ANDROID 8.0OU SUPERIOR, TELA DE NO MÍNIMO 8 POLEGADAS COM TECNOLOGIA LCD OULED; PROCESSADOR NO MÍNIMO QUAD CORE 2.0GHZ OU SIMILAR; ARMAZENAMENTO INTERNO DE 16GB OU SUPERIOR; DEVE POSSUIR SLOT PARA CARTÃO DE MEMÓRIA MICRO SD; CÂMERA TRASEIRA DE NO MÍNIMO 8MP E FRONTAL COM NO MÍNIMO 2MP; CONEXÃO USB, WI-FI, BLUETOOTH E 3G. POSSUIR SISTEMA DE GPS INTEGRADO	SAMSUNG	UN	15	813,99	12.209,85
5	KIT CONTENDO 8 CAMERAS VHD 1220 FULL COLOR DVD, 01 DVR PARA 08 CANAIS FULL HD 1080P, COM 08 CÂMERAS INFRA VHD 1220B FULL COLOR 1080P, A PROVA DE AGUA. 01HD SATA 3TB INSTALADO NO DVR, 01 FONTE DEALIMENTAÇÃO 12V, 10A BIVOLT.	HIKVISION	UN	1	2.600,00	2.600,00
TOTAL DO LOTE						14.809,85

Valor Total por Extenso: R\$ 14.809,85 (quatorze mil oitocentos e nove reais e oitenta e cinco centavos).

Condições de Pagamento: Conforme edital.  
Validade da Proposta: de 60 dias.

Cumpre-nos, ainda informar-lhes, que examinamos os documentos da licitação, inteirando-nos dos mesmos para elaboração da presente proposta. E em consonância aos referidos documentos, declaramos:

- Que estamos cientes e concordamos com os termos do Edital em epígrafe e das cláusulas da minuta do contrato em anexo;
- Que nos preços apresentados já estão contemplados todos os impostos e ou descontos ou vantagens, e despesas (inclusive frete, vistoria e entrega técnica do veículo) para a entrega do bem;

Dois Vizinhos - PR, 21 de junho de 2024.

**MATHEUS FELIPE**  
MATHEUS FELIPE  
ZUFFO:12740336  
918  
ZUFFO:127  
40336918  
2024.06.21  
10:32:07-03'00'

Matheus Felipe Zuffo  
RG: 14.775.276-8  
CPF: 127.403.369-18  
Sócio Administrador

### Câmara De Vigilância Hikvision

- Resolução: 1920 x 1080
- Sensor: 2 MP CMOS
- Abertura de íris: F1.0
- Distancia focal: 2.8 mm



Câmara de vigilância com imagens coloridas 24 horas por dia, 7 dias por semana com abertura F1.0. É especialmente projetado para exteriores e possui tecnologia 3D DNR que oferece imagens claras e nítidas. Possui lentes focais fixas de 2,8 mm, 3,6 mm e 6 mm e uma porta para quatro sinais selecionáveis (TVI / AHD / CVI / CVBS). Distância da luz branca de até 20 m para imagens noturnas brilhantes. Além disso, é resistente à água e poeira (IP67).

**HD Western Digital 3TB WD Purple 3.5" SATA 3 5400RPM**

**Incluso fonte de alimentação 12v 10 A bivolt**

### DVR Hikvision DS-7108HGHI-M1 8 CH 1080p

- Compressão de vídeo: H.265 Pro+, H.265 Pro, H.265, H.264+, H.264
- Entradas de vídeo: 8 canais
- Interface: HDMI, VGA, USB, RJ-45 Ethernet
- Capacidade do disco rígido: 1x 4TB Sata HDD

O sistema CCTV de vigilância Hikvision DS-7108HGHI-M1 P DVR é um dispositivo que grava e gerencia imagens de qualidade. A detecção de movimento baseada em aprendizado profundo 2.0 é habilitada por padrão para todos os canais analógicos, pode classificar humanos e veículos e reduz extremamente os falsos alarmes causados por objetos como folhas e luzes. Suporta 5 tecnologias (HDTVI / AHD / CVI / CVBS / IP). O gravador possui uma interface sata para conexão de HDD (capacidade de HDD de até 4 TB).

Classificação de alvos humanos e veículos com base no aprendizado profundo da detecção de movimento 2.0.

- Compressão de vídeo H.265 Pro+/H.265 Pro/H.265.
- Entrada de vídeo HDTVI/AHD/CVI/CVBS/IP.
- Áudio de cabo coaxial.
- Entrada de câmera IP de até 10 canais (até 5 MP).
- Capacidade de codificação de até 1080p lite a 15 fps.
- Máximo 1200 m para sinal HDTVI 720p.
- Compressão de vídeo: H.265 Pro+/H.265 Pro/H.265/H.264+/H.264.
- Entrada de vídeo IP: 2 canais (até 10 canais).
- Resolução até 5MP.
- Suporta câmeras IP H.265+/H.265/H.264+/H.264.



**Tablet Samsung Galaxy Tab A7 4G / Wi-Fi 32GB**

**MARCA** Samsung

**MODELO** Galaxy Tab A7 Lite SM-T227U (T-MOVILE)

**MEMÓRIA INTERNA** 32GB

**MEMÓRIA RAM** 3GB + 2GB de Memória Virtual (Opcional)

**PROCESSADOR CPU** Octa Core (Quad Core de 2.3GHz + Quad Core de 1.8GHz)

**SISTEMA OPERACIONAL** Android 11

**TELA TFT** de 8.7" WXGA+

**CÂMERA** Principal de 8MP + Câmera Frontal de 2MP

**FREQUÊNCIA 2G** GSM: 850, 900, 1800, 1900 MHz

**FREQUÊNCIA 3G** UMTS: 1(2100), 2(1900), 4(1700), 5(850), 8(900) MHz

**FREQUÊNCIA 4G** FDD-LTE: 1(2100), 2(1900), 3(1800), 4(AWS), 5(850), 7(2600), 8(900), 12(700), 17(700), 20(800), 28(700), 66(AWS-3) / TDD-LTE: 38(2600), 40(2300) MHz

**SIM CARD** Single SIM (Nano)

**BATERIA** 5.100 mAh

**COMUNICAÇÃO** USB-C - Conector Mini Jack 3.5 mm

**MEMÓRIA EXTERNA** Suporta cartão Micro SD de até 1TB

**CONECTIVIDADE WIRELESS** Wi-Fi 802.11 a/b/g/n/ac, banda dupla 2.4GHz e 5GHz, VHT80 - Bluetooth 5.0

**VÍDEO** Qualidade máxima de captura: Full HD a 30 fps

**SENSOR** Acelerômetro - Sensor de Luz Ambiente - Sensor Geomagnético

**LOCALIZAÇÃO** GPS - GLONASS - BeiDou - Galileo

**ÁUDIO** Dolby Atmos

**ALTO-FALANTE** Integrados

**MICROFONE** Integrado





## PROPOSTA DE PREÇOS

(49) 3643-0805

**J U V DISTRIBUIDORA DE EQUIPAMENTO DE INFORMATICA LTDA**, pessoa jurídica, de direito privado, inscrita no CNPJ sob nº45.298.461/0001-20, com sede na rua Eugênio Viapiana, nº28, Loteamento Jacoski, na cidade de São José do Cedro-SC, representada por seu Administrador, Jackson Ubiratã Vargas, CPF n. 788.067.049-15, brasileiro, microempresário, divorciado, residente e domiciliado na rua Eugenio Viapiana, nº 28, na cidade de São José do Cedro-SC

**Pregão eletrônico nº 021/2024 – TRÊS BARRAS DO PARANÁ/PR**

Apresentamos e submetemos à apreciação de Vossas Senhorias nossa proposta de preços relativa ao fornecimento itens abaixo descritos e relacionados, nos termos do Objeto da Licitação, modalidade Pregão eletrônico nº 021/2024 conforme relacionado abaixo:

ITEM	QTD	UNID	DESCRIÇÃO DO ITEM	MARCA/MODELO	VALOR MAXIMO UNITÁRIO RS	VALOR MAXIMO TOTAL RS
02	03	UD	SMART TV LED 50 POLEGADAS HD, SISTEMA OPERACIONAL TIZEN, WIFI, ESPELHAMENTO DE TELA, DOLBY DIGITAL PLUS, COM ENTRADAS DE HDMI E USB <i>rápida ch</i>	TV KONKA 50"	R\$ 2040,00	RS 6120,00
05	01	Ud	SMARTPHONE COM 256GB DE MEMÓRIA INTERNA, COM ACESSO A INTERNET 5G, TELA 6,6" 8GB RAM, CÂMERA TRIPLA + CÂMERA FRONTAL 16MP, BATERIA DE 5.000 MAH	Samsung Galaxy A15 SM-A156M/DSN 5G Dual 256 GB 8 GB - Blue Black	R\$ 1150,00	RS 1150,00

**VALOR GLOBAL DA PROPOSTA: R\$ 7270,00 (sete mil, duzentos e setenta reais)**

Nome da empresa proponente: J U V DISTRIBUIDORA DE EQUIPAMENTO DE INFORMATICA LTDA  
 CNPJ: 45.298.461/0001-20 Inscrição Estadual: 26.154.941-3  
 Endereço: EUGENIO VIAPIANA,28, LOTEAMENTO JOSE JACOSKI – São José do Cedro - SC  
 Fone: (49) 36430805 E-mail: juvdistribuidora@gmail.com

O prazo de validade da proposta de preços é de 60 (sessenta) dias a contar da data de realização do pregão.

Dados Bancários:

**Banco 748 ag 0738 c/c 33862-3**

**Obs.:** Nos preços cotados estão incluídos todos os custos diretos e indiretos necessários à perfeita execução do objeto, composição do BDI, entregas nos municípios consorciados, encargos sociais e inclusive as despesas com materiais e/ou equipamentos fornecidos, mão de obra especializada ou não, fretes, seguros em geral, equipamentos auxiliares, ferramentas, encargos da Legislação Tributária, Social, Trabalhista e Previdenciária, da infortunistica do trabalho e responsabilidade civil por quaisquer danos causados a terceiros ou dispêndios resultantes de impostos, taxas, regulamentos e posturas municipais, estaduais e federais, enfim, tudo o que for necessário para a execução total e completa do objeto desta licitação.

Declaramos que estamos enquadradas no Regime de tributação de Microempresa e Empresa de Pequeno Porte, conforme estabelece o artigo 3º da Lei Complementar 123, de 14 de dezembro de 2006.

Que atende os requisitos de qualidade mínima exigidos do(s) produto(s) ou serviço(s) bem como seus prazos e condições de entrega

#### CONDIÇÕES GERAIS

A proponente declara conhecer os termos do instrumento convocatório que rege a presente licitação.

#### PRAZO DE GARANTIA

A garantia deverá ser da seguinte forma: Para todos os **Lotes** de no mínimo 12 meses a contar do recebimento definitivo do objeto pela Contratante, sem isso importar na garantia individual solicitada para cada item.

#### LOCAL E PRAZO DE ENTREGA

De acordo com o especificado no edital.

**Obs.:** No preço cotado já estão incluídas eventuais vantagens e/ou abatimentos, impostos, taxas e encargos sociais, obrigações trabalhistas, previdenciárias, fiscais e comerciais, assim como despesas com transportes e deslocamentos e outras quaisquer que incidam sobre a contratação.

Garantimos que os produtos serão substituídos, sem ônus para a entidade de contratação, caso não estejam de acordo às especificações e padrões exigidos.

Declaramos que nos preços contidos na proposta que vierem a ser ofertados por meio de lances, estão incluídos todos os custos diretos e indiretos, impostos, lucro empresarial, tributos incidentes, seguro, frete e outros necessários ao cumprimento integral do objeto deste edital e seus anexos.

São José do Cedro/SC 06/06/2024

Atenciosamente,

JUV  
DISTRIBUIDORA  
DE EQUIPAMENTO  
DE  
INFORMATICA:452  
98461000120

Assinado de forma  
digital por JUV  
DISTRIBUIDORA DE  
EQUIPAMENTO DE  
INFORMATICA:4529846  
1000120  
Dados: 2024.06.06  
10:03:03 -03'00'

---

**J U V DISTRIBUIDORA DE EQUIPAMENTO DE INFORMATICA LTDA**  
**CNPJ 45.298.461/0001-20**  
**Jackson Ubiratan Vargas -Titular**  
**RG 1.945.008 SSP/SC**  
**CPF 788.067.049-15**

PREGÃO DE N. 21/2024 – TRES BARRAS PR

ITEM 01 -- TV KONKA 50"

**Informações Básicas**

Marca	<u>Konka</u>
Modelo	KDG50
Linha	Não Possui

**Características e Funções da TV**

Smart TV	<u>Sim</u>
----------	------------

Aplicativos Instalados	<u>Amazon Prime</u> <u>VideoNetflixYoutube</u>
Recursos e Funções Especiais	<u>HDRAssistente Pessoal</u>
<b>Conexões</b>	
Entradas Especiais	<u>HDMIUSBFone de Ouvido</u> <u>P2LAN (Rede)</u>
Quantidade de Entradas HDMI	3 HDMI

**Descrição**

A Smart TV LED 50" Konka 4K HDR KDG50 3 HDMI é uma TV da marca Konka. Essa TV 4K tem tela LED e 50.0".

**Características da Tela/Imagem**

Tipo de Tela	<u>LED</u>
Tamanho da Tela	<u>50.0"</u>
Resolução de Imagem	<u>4K</u>

**Especificações Técnicas**

Altura com base	70.9cm
Altura sem base	64.7cm
Largura	111.1cm
Profundidade com base	23.7cm

Profundidade sem base

8.3cm

Item 04 - Samsung Galaxy A15 SM-A156M/DSN 5G Dual 256 GB 8 GB - Blue Black + Carregador EP-T2510 25 W

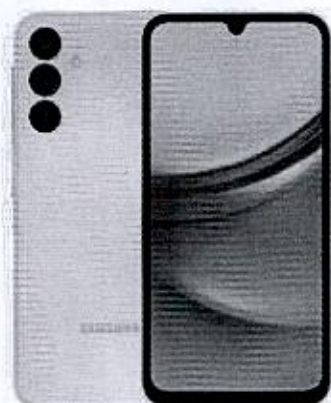

#### DETALHES DO PRODUTO

Marca Samsung

Memória Interna 256GB

Memória RAM 8GB

Memória Externa Suporta Cartão Micro SD de até 1TB

Processador CPU Octa-Core (Dual-Core de 2.2GHz + Hexa-Core de 2GHz)

Sistema Operacional Android 14 + One UI Core 6

Tela Infinity-U de 6.5" Full HD+, Super AMOLED

Taxa de Atualização 90Hz

Câmera Principal Triple: Wide de 50MP f/1.8, Ultra Wide de 5MP f/2.2 e Macro de 2MP f/2.4 +  
Câmera Frontal de 13MP f/2.0

Frequência 2G GSM: 850, 900, 1800, 1900 MHz

Frequência 3G UMTS: 1(2100), 2(1900), 4(AWS), 5(850), 8(900) MHz

Frequência 4G FDD-LTE: 1(2100), 2(1900), 3(1800), 4(AWS), 5(850), 7(2600), 8(900), 12(700),  
13(700), 17(700), 20(800), 26(800), 28(800), 66(AWS-3) / TDD-LTE: 38(2600), 40(2300),  
41(2500) MHz

Frequência 5G FDD-NR: n1(2100), n3(1800), n5(850), n7(2600), n8(900), n28(700), n66(AWS-3) / TDD-NR: n40(2300), n41(2500), n78(3500) MHz

SIM Card Dual SIM (Nano) - (O segundo cartão SIM e o cartão de memória Micro SD não podem ser usados simultaneamente)

Bateria 5.000 mAh

Comunicação USB-C - Conector Mini Jack 3.5mm

Conectividade Wireless Wi-Fi 802.11 a/b/g/n/ac, banda dupla 2.4GHz e 5GHz, VHT80 - Bluetooth 5.3 - NFC

Vídeo Qualidade máxima de captura: Full HD a 30 fps

Localização GPS - Glonass - Beidou - Galileo - QZSS

Sensor Impressão Digital - Proximidade - Sensor de Luz Ambiente - Acelerômetro - Giroscópio - Sensor Geomagnético

Peso Bruto 272 Gramas

Dimensões Embalagem: 8.2 x 2.9 x 16.4 Cm

Inclui Cabo USB-C - Manual



Ao Órgão MUNICÍPIO DE TRES BARRAS DO PARANA. Pregão Eletrônico N° 21/2024. Apresentamos nossa proposta de preços.

Item	Descrição	Unidade	Qtd	R\$ Unitário	Valor Total
<b>Lote: 65</b>					
1	32CM DE LARGURA, 60CM DE ALTURA E 280CM DE COMPRIMENTO, COM 06 PORTAS. FABRICADO EM FABRICADO EM MATERIAL MDP/MDF DE BOA QUALIDADE, COM ESPESSURA MÍNIMA DE 18MM <b>MARCA: PRÓPRIA</b> <b>MODELO: PRÓPRIO</b>	UN	1,00	4.029,99	4.029,99
				Valor total do grupo:	4.029,99
				Valor total da proposta	4.029,99

O valor total dessa proposta é de R\$4.029,99 (quatro mil e vinte e nove reais e noventa e nove centavos).

#### Dados Comerciais:

Banco: 001 - Banco do Brasil

Conta: 91.522-X - Toledo-PR

Agencia:0587-8

**DECLARAÇÃO DE GARANTIA:** Declaramos que os produtos possuem garantia de acordo com o especificado/solicitado em cada item ou no mínimo de 12 meses contra defeitos de fabricação

**DECLARAÇÃO DE QUALIDADE:** Declaramos que os produtos cotados atendem plenamente as características mínimas solicitadas, bem como atendem aos regulamentos técnicos de qualidade e/ou certificação do Inmetro;

**Validade da proposta: 60 dias**

**Prazo de entrega:** Conforme edital

**Prazo para pagamento:** Conforme edital

**Prazo de garantia:** Conforme edital

#### Observações:

No preço cotado já estão incluídas eventuais vantagens e/ou abatimentos, impostos, taxas e encargos sociais, obrigações trabalhistas, previdenciárias, fiscais e comerciais, assim como despesas com transportes e deslocamentos e outras quaisquer que incidam sobre a contratação. ações sobre a proposta: **TODOS OS ITENS SÃO MARCA: PRÓPRIA** - - - Declaramos, ainda, que estamos enquadrados no regime de tributação de microempresa e empresa de pequeno porte, conforme estabelece o artigo 3º da lei complementar nº 123/2006 E-mail para comunicação: marcenaria.panorama@hotmail.com - - - Os produtos serão entregues no local indicado, nos termos do edital.

Toledo, 6 de Junho de 2024

Representante Legal	
MARLI BARBOSA JESUS DE ALMEIDA:00551625 929	Assinado de forma digital por MARLI BARBOSA JESUS DE ALMEIDA:00551625929 Dados: 2024.06.06 10:52:14 -03'00'
MARLI BARBOSA JESUS DE ALMEIDA	
RG:78378808	CPF:005.516.259-29





# V.A. OTTONI EQUIPAMENTOS LTDA

## PROPOSTA DE PREÇOS

### PREGÃO ELETRÔNICO Nº 021/2024

Apresentamos nossa proposta para prestação dos serviços objeto da presente licitação Pregão, na Forma Eletrônica nº 021/2024 acatando todas as estipulações consignadas no respectivo Edital e seus anexos.

#### 1. IDENTIFICAÇÃO DO CONCORRENTE

RAZÃO SOCIAL: V.A. Ottoni Equipamentos LTDA

CNPJ: 18.770.897/0001-06 Inscrição Estadual: 90640632-24

Representante Legal: Viviane A. Ottoni CPF nº 042.785.589-61 RG nº 7.529.822-6

Endereço: Av. João Ferreira Neves, nº 3037, Sala 03, Bairro: Centro, Campina do Simão, Estado: Paraná

EMAIL: vaottoni@gmail.com TEL: (42) 3634-1267

Banco: Banco do Brasil Agência: 0299-2 C/C: 96715-7

LOTE	DESCRIÇÃO	QTDE	UNID.	MARCA	VL UNIT.	TOTAL ITEM
11	PISCINA DE BOLINHA INFANTIL COLORIDA, MEDINDO 1,5 M X 1,5 M COMPLETA, CONTENDO TODOS OS ACESSÓRIOS E NO MÍNIMO 800 BOLINHAS. FEITA EM MADEIRA MDF, BAGUM; PARAFUSO; REDE FERRO GALVANIZADO, ALTURA TOTAL MONTADA 1,80M, CAPACIDADE MÁXIMA: 2 CRIANÇAS	1	UN	LIG LIG	R\$1.342,00	R\$1.342,00
67	CADEIRAS DE PLÁSTICO, FEITA EM POLIPROPILENO, NA COR PRETA, COM CAPACIDADE DE PESO DE ATÉ 154 KG, MEDINDO AS SEGUINTE COM ALTURA MÍNIMA DE 89CM, LARGURA FRONTAL MÍNIMA DE 44CM, LARGURA LATERAL MÍNIMA DE 5 CM E ALTURA PARA O ACENTO DE 44CM	50	UN	GOYANA	R\$59,65	R\$2.982,50
Valor global						R\$4.324,50
Quatro mil trezentos e vinte e quatro reais e cinquenta centavos						

#### 2. CONDIÇÕES GERAIS

2.1. A proponente declara conhecer os termos do Instrumento Convocatório que rege a presente licitação, bem como declara que cumpre plenamente os requisitos de habilitação da licitação.

CNPJ: 18.770.897/0001-06

Inscrição Estadual: 90640632-24

Rua Laurindo Cordeiro de Souza, nº 257 - Casa A - Centro - Goioxim/PR - CEP 85.162-000

E-mail: [vaottoni@gmail.com](mailto:vaottoni@gmail.com) Telefone: (42) 3634-1267

Dados Bancários - Banco do Brasil - AG: 0299-2 - C/C: 96.715-7



# V.A. OTTONI EQUIPAMENTOS LTDA

- 2.2. Especificação completa do produto oferecido com informações técnicas que possibilitem a sua completa avaliação;
- 2.3. Garantia do objeto conforme especificado em seu respectivo Edital.
- 2.4. A proposta terá validade conforme consta em seu respectivo Edital;
- 2.5. Declaramos que os objetos licitados serão entregues conforme consta em seu respectivo Edital;
- 2.6. Oferta firme e precisa, sem alternativas de preços ou qualquer outra condição que induza o julgamento a ter mais de um resultado.

### 3. PROPOSTA;

- 3.1. O preço proposto acima contempla todas as despesas necessárias ao pleno fornecimento, tais como os encargos (obrigações sociais, impostos, taxas etc.), cotados separados e incidentes sobre o fornecimento, inclusos todos os custos e demais despesas e encargos inerentes ao produto até sua entrega no local fixado neste Edital. É uma proposta firme e precisa.

Goioxim, 21 de junho de 2024

REDEPEL  
DISTRIBUIDORA  
LTDA:07481107000148

Assinado de forma digital por  
REDEPEL DISTRIBUIDORA  
LTDA:07481107000148  
Dados: 2024.06.21 13:40:26 -03'00'

V.A. OTTONI EQUIPAMENTOS  
LTDA

RUA LAURINDO CORDEIRO DE SOUZA, 257  
CENTRO - CEP 85162-000 GOIOXIM - PR

CNPJ: 18.770.897/0001-06  
CAD. ICMS: 90640632-24

CNPJ: 18.770.897/0001-06

Inscrição Estadual: 90640632-24

Rua Laurindo Cordeiro de Souza, nº 257 - Casa A - Centro - Goioxim/PR - CEP 85.162-000

E-mail: [vaottoni@gmail.com](mailto:vaottoni@gmail.com) Telefone: (42) 3634-1267

Dados Bancários - Banco do Brasil - AG: 0299-2 - C/C: 96.715-7

## PISCINA DE BOLINHAS

PISCINA EM FORMATO DE CASINHA, FABRICADA EM AÇO GALVANIZADO E ESTRUTURA DE MADEIRA RECUBERTA COM ESPUMA E LONA VINÍLICA. HASTES LATERAIS COBERTAS COM ISOTUBOS. A BASE DA PISCINA POSSUI PONTEIRAS DE BORRACHA ANTI-RISCOS. ACOMPANHA UMA REDE COLORIDA E 01 TOLDO. NÃO ACOMPANHA BOLINHAS.

Medidas:

- 110 cm (C) x 110 cm (L) x 120 cm (A). (Ref 4001)
- 150 cm (C) x 150 cm (L) x 190 cm (A). (Ref 4002)
- 200 cm (C) x 200 cm (L) x 190 cm (A). (Ref 4003)

REF: 4001, 4002 E 4003

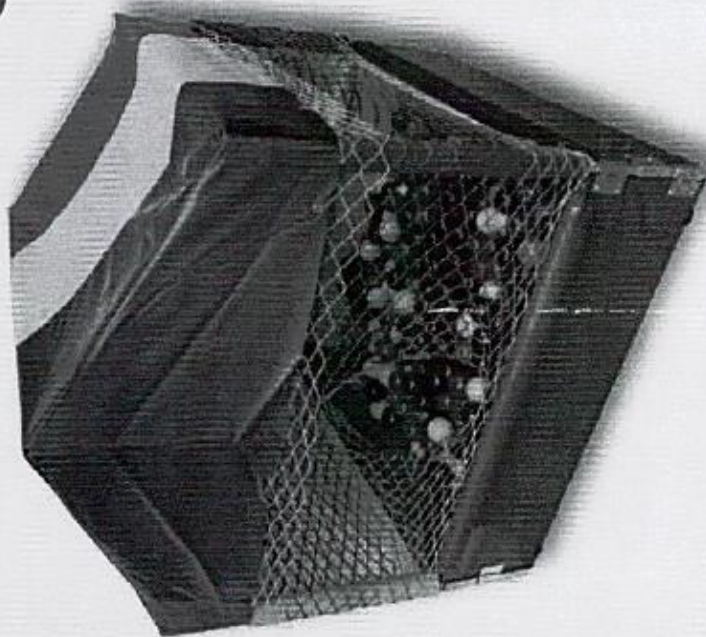

EGIDO, ESPUMADOS E MOBILIÁRIOS

# CADEIRA BISTRÔ PRETO

Cor: Preto



Quantidade

FAZER ORÇAMENTO

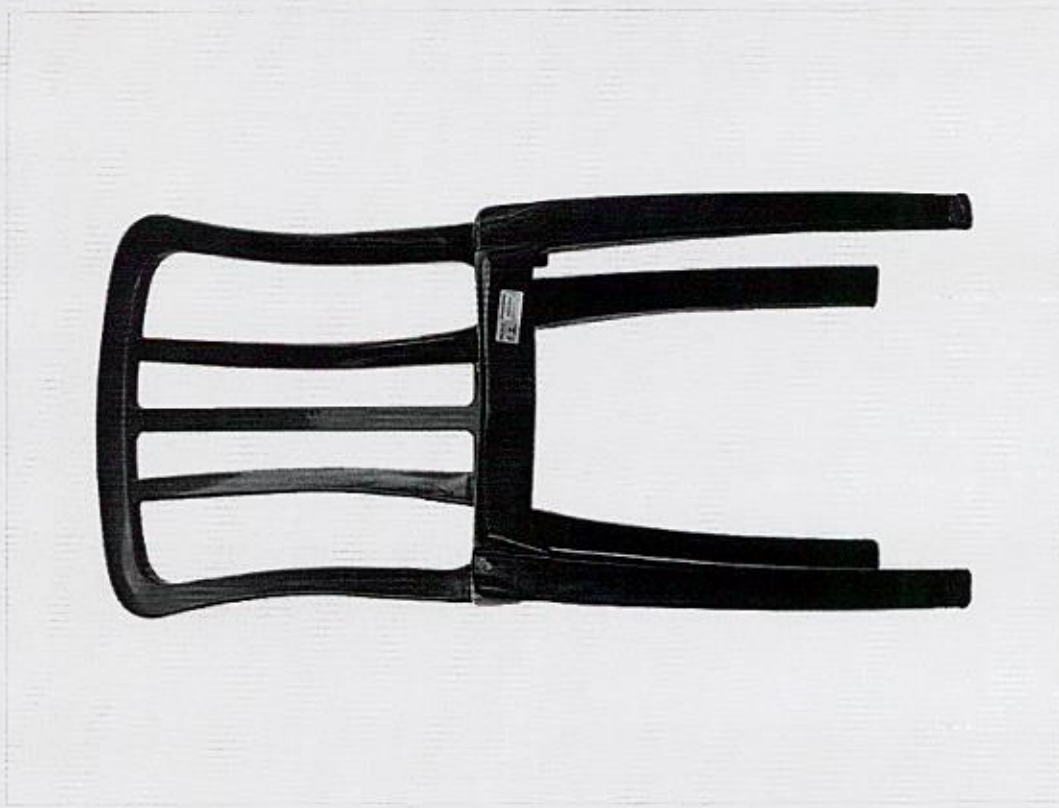

100% polipropileno (resina virgem alemã).  
 Não é feita com plástico reciclado.  
 Anatómica, com apoio para os braços, empilhável.  
 Capacidade para 203 Kg de pressão.

## RECURSO ADMINISTRATIVO PE Nº 21/2024 – TRÊS BARRAS DO PARANÁ/PR

A Empresa Fornecedora EMPÓRIO DAS LICITAÇÕES, inscrita no CNPJ sob nº 41.087.715.0001-00, na condição de ME, estabelecida na Rua América do Norte, 309 – Centro de Pinhais (PR), CEP: 83.323-310, tel.: (41) 99823-4189, e-mail: contato@emporioidaslicitacoes.com.br. Através de seu representante legal, a Sra. Thais Camargo dos Santos Carvalho, portadora do CPF 114.345.489-88. **Vem, respeitosa e tempestivamente**, perante essa Administração Pública, entrar com Recurso Administrativo acerca da decisão em habilitar a empresa mais bem colocada, no ranking de preço, no certame e avançar à adjudicação sem a devida pesquisa, para consultar a disponibilidade do aparelho no mercado:

### DOS FATOS:

Ocorre que a fabricante descontinuou a produção do aparelho Samsung Galaxy TAB A7 Lite SM-T227U (T-MOVILE), proposto pela empresa ZUFFO SOLUCOES TECNOLOGICAS LTDA ME, declarada vencedora por ser a primeira colocada, na fase de lances.

INFORMAÇÕES DO MODELO	Nome Comercial	Galaxy Tab A7 Lite (4G) 64GB			
	Código	SM-T225/884			
Imagem					
SKU EAN	Cor	Graphite		Prata	
	Manaus	SM-T225NZA/L270		SM-T225N2/SU2TD	
Online/E-tailer	Manaus	789250119320		789250119320	
	Texto para chamada Online da página de produto	Tablet Samsung Galaxy A7 Lite 4G 64GB 4GB RAM Tela sensível 8.7" Auto Rotacionável Câmera Traseira 8MP Câmera Frontal de 5MP Android 11			
	Palavras Chave para Online Search	Samsung, Galaxy, Galaxy Tab, Galaxy Tab A7 Lite, Tab A Lite, 4G, 64GB, 4GB RAM, Tela sensível 8.7", Auto Rotacionável, Câmera Traseira 8MP, Câmera Frontal de 5MP, Android 11, Dual Sim, Display Inversão, Bateria Longa Duração, Touch Screen, Proteção de Chaves e Mensagens, Samsung Knox, 8000mAh			

<https://simpres.com.br/wp-content/uploads/2021/06/catalogo-A7-Lite-4G-Wi-fi-64GB.pdf>  
 (link de um site terceiro, pois o fabricante não disponibiliza mais o catálogo, do aparelho)

O aparelho seria o ideal, e atenderia às exigências do edital. Se não fosse, por um motivo de extrema importância: O tablet não está mais sendo produzido, foi descontinuado pela Samsung e substituído pelo A9 Enterprise Edition (SM-X115). Ou seja, não pode ser comercializado e, tem seu suporte a garantia de aparelhos comprometido, por falta de peças. Portanto, não pode ser adquirido em Processos Licitatórios. Como comprovação desta informação, além da ausência do produto no site oficial da fabricante (que já é suficiente). Temos a declaração da fabricante emitida a um de nossos fornecedores, afirmando tal situação:

**SAMSUNG ELECTRONICS**

Samsung Eletronica da Amazonia Ltda. Av. Dr.  
Chucri Zaidan, 1240, Diamond Tower, Sao Paulo, SP

**SAMSUNG**

São Paulo, 22 de novembro de 2023.

À

**FUJIOKA ELETRO IMAGEM S.A.**

Av Anhanguera nº 3750, Vila Nova  
Goiânia/GO, CEP: 74643-010

**DECLARAÇÃO DO FABRICANTE**

**SAMSUNG ELETRÔNICA DA AMAZÔNIA LTDA**, com sede na Avenida dos Oitis, n.º 1.460, Distrito Federal II, Manaus/AM, CEP: 67.007-002, inscrita no CNPJ/MF sob n.º 00.280.273/0001-37, e filial na Avenida Doutor Chucri Zaidan, n.º 1.240, 14º, ao 21º andar, Condomínio Edifício Morumbi Corporate, Diamond Tower ("Torre B"), Vila São Francisco, São Paulo/SP, CEP 04711-130, inscrita no CNPJ/MF sob n.º 00.280.273/0007-22, na condição de Fabricante dos equipamentos da SAMSUNG, vem através da presente Declarar para os devidos fins, que os modelos de TABLETS listados abaixo foram descontinuados:

MODELOS DESCONTINUADOS
Samsung Galaxy Tab A8 4G (SM-X205) e WI-FI (SM-X200)
Samsung Galaxy Tab A7 4G (SM-T225) e WI-FI (SM-T220)
Samsung Galaxy Tab S7 (SM-T875) E S7 FE+ (SM-T735)
Samsung Galaxy Tab S8 (SM-X706), S8+ (SM-X806) E S8 ULTRA (SM-X906)

Colocamo-nos à disposição para eventuais esclarecimentos.

Atenciosamente,

**SAMSUNG ELETRÔNICA DA AMAZÔNIA LTDA**

Esse documento foi assinado eletronicamente por Rodrigo Vieira Góffi Andriuzzi.  
Para verificar as assinaturas, acesse o website [www.sedesign.com.br](http://www.sedesign.com.br) e use o código A29B-D437-3A04-2DED.

**PORTANTO A EMPRESA ZUFFO SOLUCOES TECNOLOGICAS LTDA ME, DEVE SER DESCLASSIFICADA.**

#### CONCLUSÃO:

Ora, nós temos acesso a todos os tablets disponíveis no mercado, atualmente. Revendemos Tablets da Multilaser, Samsung, Positivo, Goldentec, Nokia, TCL, Lenovo e Vaio. E nunca, jamais, iremos propor um aparelho que não esteja em produção pelo fabricante, ainda que tenhamos alguns tablets em estoque, pois não é possível garantir disponibilidade, quando os pedidos forem realizados. Além de não ser possível sustentar uma manutenção de qualidade, se necessário acionar a garantia, pela falta de peças do produto. Entretanto, sempre haverá um aparelho que atenda 100% ao edital, e nesse caso é o que nós propusemos no processo.

Ressaltamos ante ao relatado que, temos a premissa de visar, sempre, atender 100% às exigências do edital. Buscando ainda, o melhor preço possível, onde ocorrerá excelente economia aos cofres públicos de Três Barras do Paraná/PR.

Assim sendo, ante ao exposto, é nítido que a empresa declarada vencedora, não atendeu por completo às exigências do edital. E habilitar suas propostas, fere primeiramente, de forma geral, a Legislação que guia nosso país. E nos méritos do Processo, o direito à igualdade e isonomia.

#### DO PEDIDO:

Ante ao relatado, respeitosamente, esperamos que seja acolhido o presente recurso fazendo-se uso da coerência, boa consciência e sobretudo dos critérios e padrões legais que regem esse processo. O que requer, a desclassificação da empresa apontada, para então nos declarar como vencedores da disputa de preços, no lote 03 do PE 21/2024.

Sem mais e sem intenção de tumultuar o processo.  
Atenciosamente e à disposição.

**PINHAIS, 28 DE JUNHO DE 2024**

THAIS CAMARGO DOS SANTOS  
CARVALHO:11434548988

Assinado de forma digital por THAIS  
CAMARGO DOS SANTOS  
CARVALHO:11434548988  
Dados: 2024.06.28 23:29:02 -03'00'

---

**THAIS CAMARGO DOS SANTOS CARVALHO**



ESTADO DO PARANÁ

Prefeitura Municipal de Três Barras do Paraná

CAPITAL DO FEIJÃO

002062

Três Barras do Paraná, 10 de julho de 2024.

Pregão Eletrônico N° 21/2024

Processo Administrativo N° 38/2024

**ASSUNTO:** RECURSO EM FACE A HABILITAÇÃO DA EMPRESA ZUFFO SOLUÇÕES TECNOLOGICAS LTDA ME - CNPJ N° 49.403.677/0001-60

**RECORRENTE:** EMPÓRIO DAS LICITAÇÕES - CNPJ N° 41.087.715/0001-00

### I - RELATÓRIO

Em recurso interposto pela empresa EMPÓRIO DAS LICITAÇÕES, inscrita no CNPJ sob N° 41.087.715/0001-00, na qual alega que a habilitação da empresa classificada em primeiro lugar no Lote 03 não atendeu os requisitos necessários no que tange a disponibilidade de mercado, pois, a fabricante descontinuou a produção do aparelho Samsung Galaxy Tab A7, alegando que o aparelho seria o ideal, e atenderia as exigências do edital, se não fosse por um motivo de extrema importância: o tablet não está mais sendo produzido, foi descontinuado pela Samsung e substituído pelo A9 Enterprise Edition (SM-X115). Ou seja, não pode ser comercializado e, tem seu suporte e garantia de aparelhos comprometido por falta de peças. Portanto, não pode ser adquirido em Processos Licitatórios. Como comprovação desta informação, além da ausência do produto no site oficial da fabricante, a recorrente apresentou declaração emitida pela Samsung afirmando tal situação.

Assim sendo, a recorrente espera que seja acolhido o presente recurso fazendo coerência, boa consciência e sobretudo dos critérios e padrões legais que regem esse processo, requerendo a desclassificação da empresa apontada, devendo ser convocado o participante subsequente.

É o relato.

### II - DA TEMPESTIVIDADE

A empresa Recorrente apresentou Recurso, protocolado mediante plataforma BLL, dentro dos prazos previstos, sendo, portanto, tempestiva.

### III - DAS CONTRARRAZÕES

Considerando o decurso de prazo, a empresa ZUFFO SOLUÇÕES TECNOLOGICAS LTDA ME, inscrita no CNPJ N° 49.403.677/0001-60 não apresentou Contrarrazões em face ao recurso proposto, tampouco apresentou justificativas, mesmo que intempestiva.

*Janira*





ESTADO DO PARANÁ

002063

# Prefeitura Municipal de Três Barras do Paraná

CAPITAL DO FEIJÃO

## IV - DA FUNDAMENTAÇÃO

Em que pese tais considerações, importante ressaltar que para buscar a contratação mais vantajosa ao interesse público, toma-se necessária a segurança atribuída aos habilitantes, vinculando-os ao edital e este ao processo que o antecedeu, conforme o princípio da vinculação ao instrumento convocatório.

No caso em análise, em consulta realizada em diversos sites, juntamente com a declaração apresentada pela Recorrente, comprovou a retirada do produto de mercado, conforme a seguir:

SAMSUNG Tablet Android Galaxy Tab A7 Lite 8,7" (32GB, 3GB), bateria de 5100 mAh, 4G LTE/Wi-Fi (GSM desbloqueado para AT&T, T-Mobile, global) SM-T227U (Pacote SD de 64 GB, cinza) (Renovado)

Visite a loja Amazon Renewed

3,4 ★★★★★ 36 avaliações de clientes | Pesquisar nesta página

Este produto não pode ser enviado para o local de entrega selecionado. Selecione um local de entrega diferente.

O produto funciona e parece novo. Coberto pela Garantia Amazon Renewed de 90 dias. Os produtos Renewed funcionam e parecem novos.

Esses produtos usados foram inspecionados e testados por fornecedores qualificados pela Amazon. A caixa e os acessórios podem ser genéricos. Todos os produtos Renewed contam com a Garantia

Nenhuma opção de compra em destaque  
Saiba mais ▾

Este produto não pode ser enviado para o local de entrega selecionado. Selecione um local de entrega diferente.

Veja itens semelhantes

Enviar para Brasil

Adicionar à Lista

Galaxy Tab A7 Lite LTE (SM-T227)	Galaxy Tab A9+ (11.0", 5G)	Galaxy Tab A9+ (11.0", Wi-Fi)
SM-T227UZAAXAC	SM-X218UZAAXAC	SM-X210NDBAXAC
		
Colour: Gray	Colour: Gray	Colour: Mystic Navy
32 GB	64 GB	64 GB 128 GB
	\$399.99	\$329.99
Portable design	Screen	Screen

Desta forma, visto a descontinuidade de fabricação do modelo proposto pela empresa vencedora e, a impossibilidade de fornecimento de garantia e a substituição de peças defeituosas, considerar-se-á que a empresa vencedora não atendeu aos requisitos previstos no instrumento convocatório.

*Janira*



ESTADO DO PARANÁ

Prefeitura Municipal de Três Barras do Paraná <sup>002064</sup>

CAPITAL DO FEIJÃO

**V - DA DECISÃO**

Nestes termos, diante de todo o exposto, acolho a peça interposta como RECURSO e A CONHEÇO, **JULGANDO-A TOTALMENTE PROCEDENTE**, devendo a empresa ZUFFO SOLUÇÕES TECNOLOGICAS LTDA ME ser desclassificada no Lote 03, referente ao fornecimento de Tablets, convocando a próxima colocada no certame.

Publique-se.

*Vanessa M. A. Acunha Oenning*  
VANESSA MACAGNAN ACUNHA OENNING  
Pregoeira